



Universidad  
Indoamérica

CARRERA DE ARQUITECTURA

# ARQUITECTURA

Fenomenológica para el desarrollo de las actividades  
artísticas y culturales en la ciudad de Riobamba

Martin Sebastian Vinuesa Chiriboga

Esta tesis plantea el diseño de un Centro de Arte y Cultura en la ciudad de Riobamba desde una perspectiva de arquitectura fenomenológica, con el objetivo de fortalecer las actividades artísticas y culturales mediante espacios que estimulen la percepción sensorial y emocional de los usuarios. La investigación se sustenta en el estudio de referentes bibliográficos sobre fenomenología aplicada a la arquitectura, así como en el análisis de obras arquitectónicas que priorizan la experiencia fenomenológica. Además, se realizaron entrevistas a arquitectos, gestores culturales y artistas, lo que permitió identificar necesidades específicas del entorno cultural local. A partir de estos insumos, se propone una arquitectura que trasciende lo funcional para convertirse en un espacio de encuentro, contemplación e identidad, promoviendo la revitalización cultural de Riobamba desde una mirada sensible, emocional y significativa.







## Proyecto de Investigación

### Autor

Martin Sebastian Vinueza Chiriboga.  
martinvinezach@gmail.com

### Equipo de Soporte:

Docente Tutor

Cabrera Gomez Juan Daniel  
jcabrera14@indoamerica.edu.ec

Docente Unidad de Integración Curricular

Llacas Vicuña Luis Deliberto  
luisllacas@indoamerica.edu.ec

Docente apoyo diagramación

Jara Garzón Patricia Alexandra  
patricijara@indoamerica.edu.ec

### Agradecimiento:

Agradecemos la apertura de las siguientes instituciones y personas por su aporte en este documento:

GAD Municipal del Cantón Riobamba  
Casa de la Cultura Núcleo Chimborazo

Arq. Víctor Tapia

Arq. Diego Buitrago

Arq. Rafael Gutiérrez

Lic. Luciana Cárdenas

Lic. Marcelo Benavides

Lic. Daniela Vásquez

### Fecha de Publicación:

2025



FACULTAD DE ARQUITECTURA ARTES Y DISEÑO  
CARRERA DE ARQUITECTURA

TEMA

**ARQUITECTURA FENOMENOLÓGICA PARA EL DESARROLLO  
DE ACTIVIDADES ARTÍSTICAS Y CULTURALES EN LA CIUDAD DE  
RIOBAMBA**

Trabajo de titulación previo a la obtención del título de Arquitecto

**Autor:**

Vinueza Chiriboga Martin Sebastian

**Tutor:**

Cabrera Gómez Juan Daniel

AMBATO - ECUADOR

2025

# AUTORIZACIÓN

## del autor

Yo Martin Sebastian Vinueza Chiriboga, declaro ser autor del Trabajo de Integración Curricular con el nombre "ARQUITECTURA FENOMENOLÓGICA PARA EL DESARROLLO DE ACTIVIDADES ARTÍSTICAS Y CULTURALES EN LA CIUDAD DE RIOBAMBA", como requisito para optar al grado de Arquitecto y autorizo al Sistema de Bibliotecas de la Universidad Tecnológica Indoamérica, para que con fines netamente académicos divulgue esta obra a través del Repositorio Digital Institucional (RDI-UTI).

Los usuarios del RDI-UTI podrán consultar el contenido de este trabajo en las redes de información del país y del exterior, con las cuales la Universidad tenga convenios. La Universidad Tecnológica Indoamérica no se hace responsable por el plagio o copia del contenido parcial o total de este trabajo. Del mismo modo, acepto que los Derechos de Autor, Morales y Patrimoniales, sobre esta obra, serán compartidos entre mi persona y la Universidad Tecnológica Indoamérica, y que no tramitaré la publicación de esta obra en ningún otro medio, sin autorización expresa de la misma. En caso de que exista el potencial de generación de beneficios económicos o patentes, producto de este trabajo, acepto que se deberán firmar convenios específicos adicionales, donde se acuerden los términos de adjudicación de dichos beneficios. Para constancia de esta autorización, en la ciudad de Ambato, a los 22 días del mes de Abril de 2025, firmo conforme:

Martin Sebastian Vinueza Chiriboga  
O6O3894254

# DECLARACIÓN de autenticidad

Quien suscribe, declaro que los contenidos y los resultados obtenidos en el presente trabajo de integración curricular, como requerimiento previo para la obtención del Título de **"ARQUITECTURA FENOMENOLÓGICA PARA EL DESARROLLO DE ACTIVIDADES ARTÍSTICAS Y CULTURALES EN LA CIUDAD DE RIOBAMBA"**, son absolutamente originales, auténticos y personales y de exclusiva responsabilidad legal y académica del autor.

Ambato, 22 de abril de 2025

Martin Sebastian Vinuesa Chiriboga  
0603894254

# APROBACIÓN

del tutor

En mi calidad de Tutor del Trabajo de Integración Curricular "**ARQUITECTURA FENOMENOLÓGICA PARA EL DESARROLLO DE ACTIVIDADES ARTÍSTICAS Y CULTURALES EN LA CIUDAD DE RIOBAMBA**" presentado por VINUEZA CHIRIBOGA MARTIN SEBASTIAN, para optar por el Título de Arquitecto.

## CERTIFICO

Que dicho trabajo de Integración Curricular ha sido revisado en todas sus partes y considero que reúne los requisitos y méritos suficientes para ser sometido a la presentación pública y evaluación por parte los Lectores que se designe.

Ambato, 22 de Abril de 2025.

Arq. Juan Daniel Cabrera Gómez  
1803684438

# CERTIFICACIÓN

## de lectura

El trabajo de Integración Curricular con el tema **"ARQUITECTURA FENOMENOLÓGICA PARA EL DESARROLLO DE ACTIVIDADES ARTÍSTICAS Y CULTURALES EN LA CIUDAD DE RIOBAMBA"**, se ha recibido y leído, lo cual se certifica para dar continuidad al proceso de integración curricular.

Ambato, 22 de Abril de 2025

Arq. Paola Cristina Velasco Espin  
1803271723

Ing. Sandra Hipatia Nuñez Torres  
1803110137

DEDICATORIA

A mis padres, a Fernanda, a Danilo, por el refugio en las tormentas, por sostenerme cuando caí en mis propios laberintos, por no cerrar la puerta cuando erré el camino. A los que ya no están, a quienes amé y destrocé sin saberlo, a quienes me forjaron con silencios y ausencias, a las ideas que nacieron y se fueron, a los gestos y los proyectos que fueron ceniza y fuego. A lo que aún no llega, a los rostros desconocidos que serán nombres, a las historias que aún no se han escrito y las que se están escribiendo. Al arte, a la música, a la pintura, a la arquitectura que traza sombras en la luz, a las palabras que me enseñaron a leerme, a todo aquello que me ha hecho y me sigue haciendo. Esto es de ustedes, esto es por ustedes, esto, de algún modo, son ustedes.



AGRADECIMIENTO

Agradezco a la vida, porque a veces muere, pero otras acaricia, y en medio de ese vaivén uno aprende a caminar. A los tiempos que, aun siendo salvajes, han sabido presentarme la belleza en el caos, como quien encuentra un acorde perfecto en medio del ruido. A la universidad, que fue más que aulas y trámites, un espacio donde algunas preguntas encontraron respuestas y otras aprendieron a vivir sin ellas. A los profesores que enseñan con la pasión de quien sabe que el conocimiento es un fuego que se comparte, a los que no se limitan a repetir libros sino que abren mundos, a los que, en lugar de dictar cátedra, siembran dudas. A mi tutor, por su paciencia, su guía y su amistad, por señalar caminos sin imponerlos, por permitirme tropezar y esperarme del otro lado. A los compañeros con los que compartí aulas, risas y noches que fueron pura bohemia. A los maestros de la arquitectura que supieron inspirarme. Y a la persona que, de una u otra forma, me construyó; partes de mí están hechas de ti. Gracias.

# RESUMEN

## ejecutivo

El presente trabajo de investigación desarrolla el diseño de un Centro de Arte y Cultura en Riobamba bajo los principios de la arquitectura fenomenológica, con el propósito de potenciar la experiencia artística y cultural de la comunidad. A través de un enfoque cualitativo, se analizaron teorías arquitectónicas, referentes internacionales y estudios de casos que permitieron fundamentar el diseño de un espacio que prioriza la percepción sensorial y emocional del usuario.

El estudio se basó en conceptos fundamentales como el *genius loci*, la atmósfera, la materialidad y la experiencia multisensorial, con base en los postulados de autores como Juhani Pallasmaa, Steven Holl, Peter Zumthor y Christian Norberg-Schulz. Además, se realizaron entrevistas a arquitectos, gestores culturales y artistas para comprender las necesidades específicas de los usuarios del centro y definir estrategias arquitectónicas alineadas con su contexto cultural.

El diseño propuesto plantea un centro que no solo funcione como un equipamiento cultural, sino como un espacio vivo donde las personas puedan interactuar con el arte y la cultura desde una perspectiva experiencial. Se incorporaron estrategias fenomenológicas como el manejo de la luz y la sombra, la relación interior-exterior, la textura y la materialidad, la escala humana y la memoria colectiva para generar una arquitectura inmersiva y significativa.

Los resultados obtenidos confirman que la arquitectura fenomenológica es una herramienta eficaz para fortalecer la identidad cultural y generar espacios de alto impacto emocional. Finalmente, se presentan recomendaciones para la ejecución del proyecto y su replicabilidad en otros entornos urbanos y culturales.

**DESCRIPTORES:** Arquitectura Fenomenológica, Genius loci, Experiencia sensorial, Arte y Cultura.

# ABSTRACT

This research work develops the design of an art and culture center in Riobamba based on the principles of phenomenological architecture, aiming to enhance the artistic and cultural experience of the community. Through a qualitative approach, architectural theories, international references, and case studies were analyzed to support the design of a space that prioritizes the user's sensory and emotional perception.

The study was based on fundamental concepts such as *genius loci*, atmosphere, materiality, and multisensory experience, drawing on the theories of Juhani Pallasmaa, Steven Holl, Peter Zumthor, and Christian Norberg-Schulz. Additionally, interviews were conducted with architects, cultural managers, and artists to understand the specific needs of the center's users and define architectural strategies aligned with the cultural context.

The proposed design envisions a center that functions not only as a cultural facility but as a living space where people can interact with art and culture from an experiential perspective. Phenomenological strategies such as the management of light and shadow, the interior-exterior relationship, texture and materiality, human scale, and collective memory were incorporated to create immersive and meaningful architecture.

The findings confirm that phenomenological architecture is an effective tool to strengthen cultural identity and create spaces with high emotional impact. Finally, recommendations are provided for the implementation of the project and its potential replication in other urban and cultural environments.

**KEYWORDS:** Art and Culture, *Genius loci*, Phenomenological Architecture, Sensory experience.

# ÍNDICE

## de contenidos

CAPITULO 1.....	22
INTRODUCCIÓN.....	22
CONTEXTUALIZACIÓN.....	22
PROBLEMA.....	24
JUSTIFICACIÓN.....	24
PREGUNTAS DE INVESTIGACIÓN.....	25
OBJETIVOS.....	25
Objetivo general.....	25
Objetivos específicos.....	25
CAPITULO 2.....	26
ESTADO DEL ARTE.....	27
MARCO TEÓRICO.....	35
MARCO LEGAL.....	42
CAPITULO 3.....	45
DISEÑO METODOLÓGICO.....	46
Línea de investigación.....	46
Sublínea de investigación.....	46
Enfoque de investigación.....	46
Nivel de investigación.....	46
Tipo de investigación.....	46
Población.....	47
Muestra.....	47
Técnicas de recopilación de datos.....	48
Técnicas de procesamiento de datos.....	48
CAPITULO 4.....	50
DESARROLLO DE OBJETIVO ESPECÍFICO #1.....	51
DESARROLLO DE OBJETIVO ESPECÍFICO #2.....	64
DESARROLLO DE OBJETIVO ESPECÍFICO #3.....	72
CAPITULO 5.....	79
DESARROLLO DEL OBJETIVO GENERAL.....	80
Delimitación del Territorio.....	80
Aproximación al Sitio.....	81
Selección de Terreno.....	81
Aspectos del Sitio.....	82
Terreno Seleccionado.....	85
Contexto Social.....	86
Contexto Físico Ambiental.....	87
Propuesta Arquitectónica.....	93
Concepto.....	93
Programa.....	94
Organigrama.....	96
Aproximación Formal.....	97
Plan Masa.....	99
Zonificación.....	100
PLANOS Y RENDERS ARQUITECTÓNICOS.....	101

TABLA DE CUMPLIMIENTO DE ESTRATEGIAS.....	124
CONCLUSIONES.....	130
RECOMENDACIONES.....	130
BIBLIOGRAFIA.....	131
ANEXOS.....	134

# ÍNDICE

## de figuras

Figura 1. Diagrama de variables.....	33	Figura 37. Asoleamiento equinoccio de Marzo 7:15h am.....	88
Figura 2. Red Conceptual Variable Independiente.....	34	Figura 38. Asoleamiento equinoccio de Marzo 12:15h am.....	88
Figura 3. Red Conceptual Variable Dependiente.....	34	Figura 39. Asoleamiento equinoccio de Marzo 15:15h pm.....	88
Figura 4. Análisis de Referente Peter Zumthor.....	52	Figura 40. Asoleamiento solsticio de Junio 7:15h am.....	88
Figura 5. Análisis de Referente Peter Zumthor.....	53	Figura 41. Asoleamiento solsticio de Junio 17:15h pm.....	89
Figura 6. Análisis de de referente Juhani Pallasmaa.....	54	Figura 42. Asoleamiento solsticio de Junio 12:15h am.....	89
Figura 7. Análisis de referente Steven Holl.....	55	Figura 43. Asoleamiento equinoccio de Septiembre 7:00h am.....	89
Figura 8. Análisis de referente Christian Noberg-Schulz.....	56	Figura 44. Asoleamiento equinoccio de Septiembre 12:15h am.....	89
Figura 9. Diagrama de relación de conceptos.....	57	Figura 45. Asoleamiento equinoccio de Diciembre 17:15h pm.....	90
Figura 10. Análisis de referente temas de Vals.....	58	Figura 46. Asoleamiento solsticio de Diciembre 7:15h am.....	90
Figura 11. Piramide de analisis de referente.....	59	Figura 47. Asoleamiento solsticio de Diciembre 12:15h am.....	90
Figura 12. Análisis de referente St. Ignatius Chapel.....	60	Figura 48. Asoleamiento solsticio de Diciembre 17:15h pm.....	90
Figura 13. Piramide de analisis de referente.....	61	Figura 49. Rosa de vientos.....	91
Figura 14. Análisis de referente Church of the light.....	62	Figura 50. Mapeo de accesibilidad.....	91
Figura 15. Piramide de analisis de referente.....	63	Figura 51. Concepto de Diseño.....	93
Figura 16. Matriz insight de entrevistas.....	71	Figura 52. Organigrama espacial.....	96
Figura 17. Boceto de experiencia multisensorial.....	73	Figura 53. Boceto de aproximación formal.....	97
Figura 18. Boceto de memoria e identidad cultural.....	74	Figura 53. Boceto de aproximación formal.....	98
Figura 19. Boceto de uso de materiales autenticos y narrativos.....	75	Figura 54. Plan Masa.....	99
Figura 20. Boceto de manipulación de luz y sombra.....	76	Figura 55. Zonificación.....	100
Figura 21. Boceto de espacios de transición.....	77	Figura 56. Planta de Sitio Esc Gráfica.....	101
Figura 22. Boceto de la escala humana en su entorno.....	78	Figura 57. Planta Baja General Esc Gráfica.....	102
Figura 23. Delimitación de territorio.....	80	Figura 58. Nivel Uno Esc 1:800.....	103
Figura 24. Delimitación de la macro zona 5.....	81	Figura 59. Nivel Dos Esc 1:800.....	104
Figura 25. Identificación de lotes de estudio.....	81	Figura 60. Plantas arquitectónicas de Talleres y Administración Esc 1:500.....	105
Figura 26. Mapeo de uso de suelos.....	82	Figura 61. Plantas arquitectónicas Museo Esc 1:500.....	106
Figura 27. Mapeo de Equipamientos.....	82	Figura 62. Plantas arquitectónicas Biblioteca Esc 1:500.....	107
Figura 28. Mapeo de vialidad.....	82	Figura 63. Plantas arquitectónicas Cafetería y Tienda de Arte Esc 1:500.....	107
Figura 29. Mapeo de movilidad y transporte.....	83	Figura 64. Plantas arquitectónicas Teatro Esc 1:800.....	108
Figura 30. Mapeo de areas verdes.....	83	Figura 65. Fachada arquitectónicas Esc Gráfica.....	109
Figura 31. Opciones de Lotes.....	83	Figura 66. Cortes arquitectónicos Esc Gráfica.....	110
Figura 32. Lote de estudio.....	85	Figura 67. Axonometría Esc Gráfica.....	111
Figura 33. Análisis demográfico.....	86	Figura 68. Render Exterior.....	112
Figura 34. Topografía lote de estudio.....	87	Figura 69. Render Exterior.....	113
Figura 35. Corte topografico lote de estudio.....	87	Figura 70. Render Exterior.....	114
Figura 36. Análisis de Clima.....	87	Figura 71. Render Exterior.....	115
		Figura 72. Render Exterior.....	116
		Figura 73. Render Exterior.....	117
		Figura 74. Render Exterior.....	118
		Figura 75. Render Interior.....	119
		Figura 76. Render Interior.....	120
		Figura 77. Render Interior.....	121
		Figura 78. Render Interior.....	122
		Figura 79. Render Interior.....	123

# ÍNDICE

## de tablas

Tabla 1. Tabla de Resumen.....	32
Tabla 2. Entrevista a Victor Tapia.....	65
Tabla 3. Entrevista a Diego Buitrago.....	66
Tabla 4. Entrevista a Luciana Cárdenas.....	67
Tabla 5. Entrevista a Marcelo Benavides.....	68
Tabla 6. Entrevista a Rafael Gutiérrez.....	69
Tabla 7. Entrevista a Daniela Vásquez.....	70
Tabla 8. Especificaciones Lote 1.....	83
Tabla 9. Especificaciones Lote 2.....	84
Tabla 10. Matriz de ponderacion lote 1 y lote 2.....	84
Tabla 11. Normativa lote de estudio.....	92
Tabla 12. Programa Arquitectonico.....	94
Tabla 13. Tabla de cumplimiento de estrategias.....	124
Tabla 14. Tabla de cumplimiento de estrategias.....	125
Tabla 15. Tabla de cumplimiento de estrategias.....	126
Tabla 16. Tabla de cumplimiento de estrategias.....	127
Tabla 17. Tabla de cumplimiento de estrategias.....	128
Tabla 18. Tabla de cumplimiento de estrategias.....	129

# CAPÍTULO 1

# CAPÍTULO 1

## INTRODUCCIÓN

El enfoque de esta investigación se basa en una experiencia que trasciende lo sensorial y se adentra en lo poético, lo contemplativo, y lo reflexivo. Siguiendo las enseñanzas de arquitectos como Steven Holl, Peter Zumthor, Juhani Pallasmaa y muchos maestros más, se busca crear espacios que, a través del uso de la luz, sombra, textura, sonido, agua, material, tiempo, entre otros elementos arquitectónicos, proporcionen una experiencia que va más allá de lo tangible, experiencias que lleguen a el alma y la conciencia del ser, las cuales generen un sentido de pertenencia, profundidad emocional y conexión espiritual con el espacio y entorno. Estos espacios son vehículos para el arte y la cultura, pero también son lugares de transformación, donde el ser humano puede experimentar una relación única con el espacio que habita.

## CONTEXTUALIZACIÓN

### Macro

La arquitectura fenomenológica tiene sus raíces en la fenomenología filosófica, desarrollada en el siglo XX por pensadores como Edmund Husserl y Martin Heidegger. Heidegger, en particular, influyó profundamente en la concepción de la arquitectura al introducir ideas sobre el habitar, el lugar y la relación del ser humano con su entorno, como se describe en su ensayo *Construir, habitar, pensar* (1951). La fenomenología arquitectónica surge como una corriente que busca integrar estas ideas filosóficas en el diseño de espacios habitables, priorizando la experiencia sensorial y emocional de los usuarios.

Christian Norberg-Schulz es considerado uno de los pioneros en trasladar la fenomenología al campo de la arquitectura. En su obra *Genius Loci: Towards a Phenomenology of Architecture* (1980), Norberg-Schulz argumenta que la arquitectura debe capturar el espíritu del lugar (*genius loci*) para que los habitantes puedan experimentar una conexión significativa con el espacio. Este enfoque se centra en cómo los elementos arquitectónicos pueden reflejar y reforzar la identidad cultural y la memoria de un lugar.

En un contexto global, la arquitectura actual ha priorizado la funcionalidad, la producción en masa y la eficiencia sobre la experiencia humana integral. La arquitectura fenomenológica surge como un pensamiento y respuesta a la estandarización y la desconexión sensorial que caracteriza gran parte de los entornos construidos contemporáneos. Steven Holl, en *Questions of Perception: Phenomenology of Architecture* (1994), aborda cómo la arquitectura puede convertirse en un medio para conectar al usuario con el espacio a través de una experiencia fenomenológica. Holl enfatiza que el diseño arquitectónico debe integrar distintos elementos para generar una percepción completa, donde el espacio sea entendido y sentido de manera unificada. Además, Holl plantea que la fenomenología arquitectónica no se limita a la forma o función, sino que debe enfocarse en la experiencia del ser humano al habitar el espacio. Este enfoque busca crear entornos que estimulen tanto el sentido físico como el emocional.

Por otro lado, Juhani Pallasmaa (2012), en *Los ojos de la piel: La arquitectura y los sentidos*, complementa estas ideas al criticar el predominio del "ocularcentrismo" en la arquitectura moderna, que limita la percepción del espacio al sentido de la vista. Pallasmaa propone que la arquitectura auténtica debe involucrar todos los sentidos, para crear una experiencia más rica y significativa. Para él, la arquitectura debe entenderse como una extensión del cuerpo humano, un medio para conectar profundamente al usuario con su entorno.

Ambos autores coinciden en que la arquitectura fenomenológica tiene el potencial de restaurar una relación más auténtica y significativa entre las personas y los espacios que habitan.

### Meso

En el contexto latinoamericano, la arquitectura fenomenológica se puede ver como una herramienta para preservar la identidad cultural en medio de procesos de globalización que tienden a homogeneizar los entornos urbanos. La falta de identidad en la arquitectura de la

región ha sido, en gran parte, consecuencia de un proceso histórico de colonización y de la adopción acrítica de modismos occidentales que, en muchas ocasiones, han desdibujado la esencia propia de los espacios construidos. Según Christian Norberg-Schulz (1980), el concepto de *genius loci* o espíritu del lugar sostiene que la arquitectura debe capturar y reflejar las características únicas de cada sitio para que los habitantes sientan un sentido de pertenencia y conexión con el espacio. Este principio es vital en América Latina, donde los espacios arquitectónicos no solo deben cumplir una función estética y práctica, sino también servir como testimonio vivo de la historia y las tradiciones locales.

Halbwachs (1950), en su teoría de la memoria colectiva, sugiere que los espacios compartidos actúan como puntos de referencia que preservan los recuerdos colectivos de una sociedad. Estos lugares funcionan como anclas que permiten a los individuos reconectarse con su identidad cultural, ya que facilitan el recuerdo de prácticas y tradiciones comunes que fortalecen la cohesión social. En este sentido, la arquitectura fenomenológica en Latinoamérica se convierte en una estrategia para contrarrestar la pérdida de identidad, proponiendo espacios que dialoguen con el pasado y refuercen los vínculos entre las personas y sus raíces culturales. Solo mediante una arquitectura que comprenda la memoria y el territorio será posible resistir la tendencia hacia la uniformización urbana y recuperar la esencia propia de cada lugar.

### Micro

En Ecuador, aunque la arquitectura fenomenológica no siempre ha sido categorizada bajo este término, existen espacios que permiten experimentar una conexión sensorial y emocional con el entorno, rescatando así elementos propios del *genius loci* o demás ideas planteadas por distintos maestros de la arquitectura en relación a la fenomenología. A través de diversas obras de arquitectura en el país, los habitantes pueden sentir la identidad local a través del uso de materiales autóctonos, la integración de elementos naturales y el diseño de espacios que invitan a la contemplación y la

interacción. Sin embargo, en los últimos años, la arquitectura contemporánea ha comenzado a orientarse cada vez más hacia la funcionalidad y la estética visual, priorizando diseños que responden a modas o a la producción en masa y que frecuentemente pierden el sentido de pertenencia y conexión con el lugar.

En el caso de Riobamba, esta tendencia hacia la estandarización se traduce en una notable carencia de espacios diseñados específicamente para el arte y la cultura. A pesar de que existen lugares que promueve actividades culturales, muchos de estos espacios han cambiado de función, o han quedado desactualizados en su infraestructura, y ya no cumplen con las características necesarias para brindar una experiencia cultural integral. Otros espacios independientes dedicado al arte y la cultura tampoco cumplen con los principios fenomenológicos, limitando su capacidad para ofrecer a los ciudadanos una experiencia que fortalezca su identidad cultural y su conexión con la historia de la ciudad.

La arquitectura fenomenológica, al centrar el diseño en la experiencia sensorial y emocional, podría ser una respuesta viable para revitalizar la vida cultural de Riobamba. Un enfoque fenomenológico en la creación de nuevos espacios para el arte y la cultura permitiría diseñar entornos donde los ciudadanos puedan experimentar el arte no solo como espectadores, sino como participantes activos en una atmósfera que resuene con la identidad local. La reactivación de estos espacios a través de principios fenomenológicos ofrecería a la comunidad un lugar donde las actividades culturales y artísticas puedan florecer, proporcionando un entorno que invite a la introspección, a la interacción social y a la expresión cultural.

## FORMULACIÓN DEL PROBLEMA

La ciudad de Riobamba enfrenta una marcada limitación en la disponibilidad de espacios arquitectónicos contemporáneos con características fenomenológicas que

impulsen las actividades artísticas y culturales, al mismo tiempo que fomenten la creatividad, la reflexión y la contemplación. Esta limitación no solo restringe el desarrollo y la promoción del arte y la cultura, sino que también reduce la capacidad de la comunidad para interactuar en experiencias creativas que respondan a las necesidades actuales. Por lo tanto, es fundamental abordar esta problemática para estimular la vida artística y cultural de la ciudad.

## JUSTIFICACIÓN

La propuesta de diseñar un nuevo centro de arte y cultura en Riobamba es de gran pertinencia debido a la notable carencia de espacios arquitectónicos contemporáneos diseñados específicamente para fomentar las actividades artísticas y culturales en la ciudad. Esta necesidad se alinea con las demandas actuales de la comunidad, que busca espacios donde pueda interactuar creativamente, reflexionar y contemplar, promoviendo una conexión emocional con el arte y la cultura.

La relevancia del proyecto radica en su potencial para revitalizar la vida cultural de Riobamba, fortaleciendo la identidad cultural local mediante la creación de un espacio emblemático. Este centro no solo servirá como plataforma para la exposición y producción artística, sino también como un lugar de encuentro para la comunidad, fomentando la cohesión social y el diálogo cultural. Además, integra principios de la arquitectura fenomenológica, que priorizan la experiencia sensorial y emocional, contribuyendo a enriquecer las interacciones humanas con el espacio construido.

En cuanto a su acotación, el proyecto se centra en la ciudad de Riobamba, identificando las carencias existentes en la infraestructura cultural y artística local. El análisis aborda específicamente cómo la arquitectura fenomenológica puede ser aplicada para diseñar un espacio que responda a las necesidades de la comunidad, enfatizando el uso de materiales locales, la integración de elementos naturales y el

respeto por el contexto urbano y cultural.

La viabilidad del proyecto está respaldada por varios factores clave. En primer lugar, el acceso a bibliografía especializada y estudios previos relacionados con la arquitectura fenomenológica proporciona una base teórica sólida para el desarrollo de la investigación. En segundo lugar, el tiempo disponible para su desarrollo permite una planificación adecuada y un enfoque profundo en cada etapa del diseño. Finalmente, el marco normativo y de planificación territorial de Riobamba, como el PDOT, PUGS, y el Libro de las Normas de Arquitectura y Construcción, respalda la implementación de equipamientos culturales, garantizando la compatibilidad del proyecto con los objetivos de desarrollo local y su sostenibilidad a largo plazo.

Este centro de arte y cultura no solo busca atender una necesidad urgente de la comunidad, sino también convertirse en un modelo de cómo la arquitectura puede promover el desarrollo cultural, la identidad local y la interacción social en un contexto urbano.

## PREGUNTAS DE INVESTIGACIÓN

¿Qué conceptos y teorías provenientes de las referencias bibliográficas y referentes arquitectónicos pueden fundamentar teóricamente el diseño de un centro de arte y cultura con enfoque fenomenológico en Riobamba?

¿Cuáles son las necesidades artísticas y culturales de la comunidad de Riobamba, según la perspectiva de gestores culturales, artistas y arquitectos?

¿Qué estrategias arquitectónicas basadas en principios fenomenológicos pueden ser diseñadas para ofrecer una experiencia única a los usuarios del centro de arte y cultura, utilizando gráficos para representarlas?

## OBJETIVOS

### OBJETIVO GENERAL

Diseñar un centro de arte y cultura en la ciudad de Riobamba que fomente las actividades artísticas y culturales a través de un enfoque arquitectónico fenomenológico.

### OBJETIVOS ESPECÍFICOS

Examinar la integración de principios de la arquitectura fenomenológica en el diseño arquitectónico, a partir del estudio de fichas bibliográficas y referentes arquitectónicos.

Identificar las necesidades artísticas y culturales de la comunidad de Riobamba mediante entrevistas a gestores culturales, artistas y arquitectos.

Proponer estrategias arquitectónicas que integren elementos fenomenológicos para crear una experiencia única del usuario en el centro de arte y cultura, apoyándose en gráficos que ilustren dichas estrategias de manera clara y fundamentada.

# CAPÍTULO 2

# CAPÍTULO 2

## ESTADO DEL ARTE

### **Phenomenology and Space in Architecture: Experience, Sensation and Meaning**

Según Soltani y Kirc (2019), la fenomenología en la arquitectura subraya la importancia de las dimensiones perceptuales de nuestras experiencias espaciales, integrando el ser humano en su entorno. El artículo explora cómo la percepción y la experiencia de las formas arquitectónicas han sido tradicionalmente analizadas a través de las leyes de la percepción visual, pero argumenta que la arquitectura debe ser vista como un espacio para vivir, donde la experiencia del ser humano en el espacio se convierte en un tema fundamental. La obra de arquitectos como Tadao Ando, Peter Zumthor y Frank Lloyd Wright se utiliza para ejemplificar cómo las experiencias sensoriales pueden enriquecer el significado de los espacios arquitectónicos.

El estudio se enfoca en tres aspectos clave: experiencia, sensación y significado. La experiencia arquitectónica se entiende como el acto de habitar el espacio, donde cada elemento, desde la temperatura hasta el sonido, influye en nuestra percepción. La sensación se refiere a la interacción del cuerpo humano con el espacio, destacando que nuestros sentidos no operan de manera aislada, sino que se integran

para crear una experiencia completa. Por último, el significado se relaciona con cómo la arquitectura no solo crea objetos visuales, sino que también provoca respuestas emocionales y reflexiones sobre nuestra existencia y conexión con el mundo.

Este artículo es importante para la investigación, ya que proporciona un marco conceptual sólido sobre cómo las experiencias sensoriales y emocionales pueden ser incorporadas en el diseño arquitectónico. Al abordar la importancia de la fenomenología en la arquitectura, se ofrece una perspectiva que puede enriquecer la comprensión y el diseño de espacios que no solo son funcionales, sino que también fomentan una conexión profunda entre los usuarios y su entorno.

### **El espacio arquitectónico y urbano en la aproximación fenomenológica de Norberg Schulz. Una revisión crítica**

García-Doménech (2020), revisa la obra de Christian Norberg-Schulz, resaltando su contribución a la fenomenología en la arquitectura y la ciudad. Se enfoca en cómo su trilogía fenomenológica aborda conceptos como el espacio, el lugar y la experiencia humana. Norberg-Schulz critica la desconexión de la modernidad con el espacio público y la historia, proponiendo una visión holística que puede servir como base teórica para diseñar un centro

cultural en Riobamba que respete y celebre la identidad cultural local.

Este enfoque es especialmente relevante para la investigación en el contexto de la tesis, ya que proporciona una comprensión profunda de cómo la arquitectura puede influir en la experiencia cultural y la identidad comunitaria, elementos esenciales para el diseño de un espacio que no solo albergue arte, sino que también fomente un sentido de pertenencia y conexión con el entorno.

La obra de Norberg-Schulz, con su énfasis en la experiencia del lugar y la importancia del contexto, puede guiar la creación de un centro de arte y cultura que integre la historia y el ambiente urbano de Riobamba, ayudando a abordar la relación entre espacio, cultura y arquitectura de manera significativa. Esta perspectiva puede enriquecer la propuesta de diseño, enfatizando la necesidad de espacios que inviten a la interacción y a la reflexión cultural, alineándose con los objetivos de revitalización cultural en la región.

#### **El lugar del arte. Reflexiones sobre conceptos para obras arquitectónicas destinadas al arte contemporáneo**

Laura Gallardo Frías (2020) analiza de manera profunda el lugar del arte contemporáneo, proponiendo una revisión de las definiciones y tipologías arquitectónicas de museos y centros de arte. Inicia con un recorrido histórico que describe cómo los museos, inicialmente concebidos como templos de la cultura, han evolucionado hacia centros urbanos que integran la vida comunitaria. Se citan ejemplos emblemáticos, como el Centro Georges Pompidou, que transforman la relación entre arte y espacio urbano, promoviendo un sentido de pertenencia y conexión social.

La autora destaca que el museo actual no es solo un espacio de exposición, sino que se convierte en un "espacio otro", una heterotopía donde se fusionan el arte, la cultura y la vida cotidiana. Este enfoque invita a una reflexión crítica sobre la funcionalidad de los museos y centros de arte, sugiriendo que estos deben ser herramientas que fomenten el aprendizaje continuo, la creatividad y el diálogo comunitario.

En su análisis, Gallardo Frías presenta una metodología multidisciplinaria que examina cinco casos de estudio en Santiago de Chile. A través de esta investigación, se identifican factores relevantes que influyen en la concepción y funcionamiento de las obras arquitectónicas destinadas al arte contemporáneo. Las dimensiones históricas, urbanas, arquitectónicas y socioculturales se cruzan para proporcionar un entendimiento integral del lugar del arte.

El artículo concluye proponiendo una definición del lugar del arte contemporáneo que integra la identidad, la historia y la experiencia del ser humano. Se plantea que el lugar del arte debe ser un receptáculo que refleje la esencia de la *khôra* platónica, donde la apertura y la flexibilidad sean características fundamentales, permitiendo la constante reconfiguración de la experiencia artística.

Este artículo es crucial para la investigación en torno al nuevo centro de arte y cultura en Riobamba, ya que establece un marco conceptual que vincula la arquitectura con la identidad cultural y la comunidad. Al resaltar la importancia de crear un espacio que no solo exhiba arte, sino que también fomente la participación ciudadana y la reflexión cultural, ofrece directrices valiosas para el diseño y la planificación del proyecto. La exploración de las conexiones entre el lugar y el arte contemporáneo puede guiar el desarrollo de un espacio que actúe como motor de revitalización cultural y social en la región.

#### **El espacio urbano-arquitectónico: su experiencia y significado desde una perspectiva fenomenológica**

Fuentes Farías (2022) se centra en la relación entre el espacio urbano-arquitectónico y la experiencia emocional de sus usuarios, abordando la importancia de entender las necesidades psico-afectivas en el diseño. Propone que la experiencia sensible ante las construcciones permite a los diseñadores acceder a recursos cognitivos, como la empatía y la intercorporalidad, fundamentales para el desarrollo de proyectos que respondan a las expectativas de los futuros inquilinos.

Este enfoque fenomenológico destaca cómo las emociones y sensaciones están profundamente ligadas a los espacios habitados, enfatizando que los significados arquitectónicos no se limitan a lo visual, sino que se derivan de interacciones sociales y del contexto en el que se encuentran. Se menciona la influencia de pensadores como Giedion y Norberg-Schulz, quienes han enfatizado la importancia de la percepción y la experiencia en la arquitectura contemporánea.

Además, Fuentes Farías subraya que la comprensión del espacio construido requiere una metodología interdisciplinaria que integre conocimientos de las ciencias sociales y cognitivas. Esto es especialmente pertinente para la investigación, ya que se alinea con la necesidad de considerar el contexto socio-cultural en el diseño arquitectónico en Riobamba.

### **Perspectivas innovadoras aplicadas al diseño arquitectónico sensitivo**

El artículo de Cedeño-Zambrano y Castro-Mero (2020) presenta una reflexión sobre la importancia del diseño arquitectónico sensitivo, el cual considera al ser humano como protagonista en la creación de espacios habitables. Cedeño-Zambrano y Castro-Mero argumentan que la arquitectura debe integrar las experiencias sensoriales en su diseño, fomentando una interacción más profunda entre las personas y su entorno. Se discute cómo los cinco sentidos (vista, tacto, olfato, oído y gusto) desempeñan un papel crucial en la percepción del espacio arquitectónico y cómo la arquitectura puede humanizarse al ser diseñada de manera inclusiva, considerando las necesidades de personas con discapacidades.

Los autores abordan la evolución del pensamiento arquitectónico hacia un enfoque que prioriza la experiencia sensorial y emocional del usuario. Este enfoque se manifiesta en la incorporación de elementos que estimulan los sentidos, como el uso de materiales texturizados, iluminación adecuada y la inclusión de elementos naturales, como vegetación. Se enfatiza que el diseño sensitivo no solo debe ser funcional,

sino también accesible para todas las personas, incluyendo aquellas con discapacidad, y se promueve la creación de espacios que proporcionen bienestar y calidad de vida.

Este artículo es altamente relevante para la investigación actual. La discusión sobre el diseño arquitectónico sensitivo se alinea con la necesidad de crear espacios que no solo sean funcionales, sino que también respondan a las emociones y experiencias de los usuarios.

### **Diseño basado en la evidencia... emocional. Cuando lo subjetivo es lo que realmente importa**

Según Navarrete (2020), el concepto de "Diseño Basado en la Evidencia" (EBD) ha tomado protagonismo en las disciplinas proyectuales, especialmente en arquitectura, al enfocarse en la experiencia del usuario y la subjetividad en la percepción. El artículo argumenta que el diseño contemporáneo ha evolucionado desde la era industrial, que priorizaba la eficiencia funcional y la producción en serie, hacia un enfoque que reconoce la importancia de la sensibilidad y la emoción en la experiencia espacial. Este cambio de paradigma es esencial para crear espacios que no solo cumplan con requisitos funcionales, sino que también generen respuestas emocionales significativas en los usuarios.

Navarrete explora cómo la Neurofenomenología, propuesta por el neurocientífico Francisco Varela, puede servir como una metodología para comprender y validar empíricamente cómo los estímulos arquitectónicos afectan las emociones y la experiencia del usuario. Este enfoque busca integrar la experiencia subjetiva con un análisis científico riguroso, permitiendo así una mejor comprensión de la relación entre el espacio y las emociones.

A través de estudios experimentales que utilizan el International Affective Picture System (IAPS) y diversas obras arquitectónicas, la investigación demuestra que tanto los grupos sensibilizados (como estudiantes de arquitectura) como aquellos que carecen de esta formación responden emocionalmente a diferentes espacios. Este hallazgo resalta que la arquitectura "trascendente", que tiene

calidades espaciales de alto impacto sensorial, logra evocar emociones profundas y memorables en las personas, independientemente de su formación previa.

Este artículo es de alto valor para la, ya que proporciona un marco teórico para la importancia de la experiencia sensorial y emocional en el diseño arquitectónico. En un contexto cultural donde la conexión emocional con el entorno es fundamental, la integración de estos aspectos en la práctica arquitectónica puede contribuir a la creación de espacios que resuenen con la identidad y las necesidades de la comunidad.

### **Arquitectura para descubrir lo invisible. Un caso de aplicación de arquitectura fenomenológica al proceso proyectual**

De acuerdo con Costanzo y Moreno (2022), la arquitectura puede ser un vehículo para descubrir lo invisible, y esta investigación se sitúa en el ámbito de la arquitectura fenomenológica, enfocándose en cómo los estímulos emocionales impactan en el proceso de diseño. A través de su análisis, se revela que la esencia de la arquitectura no reside solo en sus materiales y formas, sino también en las ideas, sueños e ilusiones que subyacen detrás de cada proyecto. Este enfoque permite que la arquitectura trascienda lo puramente visual, alentar experiencias sensoriales y emocionales que enriquezcan la conexión entre el individuo y su entorno.

Los autores utilizan la metáfora de un poema de Josefina Plá para expresar que lo que vemos a menudo es superficial; el verdadero significado y la belleza de las cosas residen en nuestros sentimientos y percepciones internas. En este contexto, se plantea una profunda admiración por la naturaleza, reconociéndola como una fuente de inspiración fundamental para el diseño arquitectónico. Este enfoque se alinea con las ideas de arquitectos como Peter Zumthor y Steven Holl, quienes destacan la importancia de la sensibilidad y la experiencia emocional en la creación de espacios significativos.

La propuesta arquitectónica que ofrecen en su proyecto de investigación se basa en el paradigma fenomenológico, que busca comprender cómo los fenómenos que percibimos impactan en nuestra conciencia. En este sentido, el proyecto se centra en crear un equilibrio entre el sujeto y el objeto, buscando que la arquitectura conecte a las personas con la naturaleza de una manera profunda y emotiva. Las premisas del diseño se fundamentan en la idea de que la arquitectura debe integrarse en su paisaje, utilizar materiales que dialoguen con su entorno y generar espacios que fomenten la introspección y la contemplación.

Este artículo es relevante para la investigación, ya que sugiere que la arquitectura puede ser una herramienta poderosa para descubrir y experimentar emociones y percepciones, ofreciendo una comprensión más rica y significativa del espacio. La conexión entre la arquitectura y las emociones humanas es especialmente pertinente en el contexto de Riobamba, donde los paisajes naturales y la cultura local pueden ser integrados en el diseño arquitectónico de maneras que resalten su esencia y belleza.

### **Equipamientos colectivos: “lugares” de producción de capital social**

Mayorga-Henao (2019) aborda la función de los equipamientos colectivos como espacios que generan y promueven el capital social, fundamental para mejorar la calidad de vida en contextos urbanos, especialmente en áreas con alta segregación social. El autor destaca que estos lugares no solo ofrecen servicios educativos y culturales, sino que también fomentan interacciones sociales que fortalecen la cohesión entre diferentes grupos comunitarios.

La investigación enfatiza que la accesibilidad a estos equipamientos está relacionada con una mayor integración social, un aspecto clave para el desarrollo de un nuevo centro de arte y cultura en Riobamba. La falta de acceso a estos espacios contribuye a perpetuar desigualdades y pobreza, mientras que su disponibilidad crea entornos donde los ciudadanos pueden construir relaciones de confianza y solidaridad.

Además, se argumenta que los equipamientos culturales, educativos y recreativos son cruciales para el desarrollo de vínculos comunitarios, permitiendo que los ciudadanos se conecten y participen activamente en la vida social. Esta interacción no solo favorece el capital social individual, sino que también genera un capital social colectivo y ciudadano, contribuyendo a una cultura política más inclusiva.

Este artículo es relevante para la investigación porque proporciona un marco teórico que justifica la necesidad de un espacio arquitectónico que no solo albergue actividades artísticas, sino que también fomente un sentido de pertenencia y comunidad, aspectos clave para el desarrollo cultural y artístico de la ciudad.

#### **La arquitectura una mirada desde la cultura**

Arévalo Rodríguez y Triguero Tamayo (2019) examinan la interrelación entre la arquitectura y el desarrollo cultural, subrayando que ambos aspectos son fundamentales para el bienestar social y la identidad de las comunidades. Los autores argumentan que la arquitectura no debe ser evaluada únicamente por su estética, sino también por su capacidad para reflejar y promover valores culturales. A través de la creación de espacios arquitectónicos, se puede estimular la participación comunitaria, fortalecer la identidad cultural y contribuir a un entorno social más cohesionado.

En este sentido, el artículo sostiene que la arquitectura actúa como un medio de expresión cultural, y al integrar aspectos de la cultura local en el diseño arquitectónico, se fomenta un sentido de pertenencia y conexión con el entorno. Esto es especialmente relevante para el diseño de un nuevo centro de arte y cultura en Riobamba, que debe servir como un espacio que no solo alberga actividades artísticas, sino que también promueve la reflexión y el diálogo entre los ciudadanos, ayudando a preservar y celebrar la identidad cultural local.

La importancia de este artículo para la investigación radica en su énfasis en la función social de la arquitectura como motor de desarrollo cultural. Al plantear que la

arquitectura debe ser un agente activo en la vida cultural de las comunidades, se refuerza la idea de que el nuevo centro de arte y cultura puede desempeñar un papel crucial en la revitalización cultural de Riobamba.

#### **Arquitectura, función simbólica y lenguaje**

El artículo de Martha Lil Donoso Llanos (2019) explora la arquitectura como un sistema de comunicación cultural y simbólica, argumentando que esta disciplina no solo se limita a crear espacios habitables, sino que también actúa como un lenguaje que refleja y articula la identidad cultural de una sociedad. Donoso sostiene que la arquitectura debe ser entendida en el contexto de la cultura, donde cada edificio representa un conjunto de significados que van más allá de su función utilitaria.

La autora establece una relación intrínseca entre arquitectura y lenguaje, afirmando que ambos son necesarios para interpretar la realidad. La arquitectura, al ser un lenguaje, utiliza códigos culturales que permiten a las comunidades entender y expresar su identidad. Esto es especialmente pertinente para el desarrollo de un nuevo centro de arte y cultura en Riobamba, donde la arquitectura puede desempeñar un papel crucial al fomentar la cohesión social y la participación comunitaria.

La importancia de este artículo radica en su enfoque sobre el valor simbólico de la arquitectura y su capacidad para reflejar la cultura local. A través de la integración de elementos culturales en el diseño arquitectónico, se puede generar un sentido de pertenencia entre los ciudadanos. Por lo tanto, la investigación respalda la idea de que el nuevo centro de arte y cultura en Riobamba debe ir más allá de ser un simple espacio funcional; debe convertirse en un lugar que promueva la reflexión, el diálogo y el fortalecimiento de la identidad cultural local.

**Tabla 1.** Tabla de Resumen

Tema	Año	Autores	Aporte
Phenomenology Wand Space in Architecture: Experience, Sensation and Meaning	2019	Soltani, M y Kirc, E	Este artículo destaca la importancia de la fenomenología en la arquitectura, subrayando la relevancia de la experiencia sensorial y emocional en el diseño de espacios arquitectónicos.
El espacio arquitectónico y urbano en la aproximación fenomenológica de Norberg Schulz	2020	García Dome- nech, S.	Revisa la contribución de Norberg-Schulz a la fenomenología en arquitectura y cómo sus conceptos de espacio y lugar pueden aplicarse al diseño de un centro cultural en Riobamba.
El lugar del arte. Reflexiones sobre conceptos para obras arquitectónicas destinadas al arte contemporáneo	2020	Gallardo Frías, L.	Analiza cómo los centros de arte contemporáneo deben funcionar como espacios de conexión cultural y social, promoviendo la participación y reflexión comunitaria.
El espacio urbano-arquitectónico: su experiencia y significado desde una perspectiva fenomenológica	2022	Fuentes Farías, F.	Aborda la relación entre el espacio arquitectónico y la experiencia emocional, destacando la importancia de la empatía y la intercorporalidad en el diseño arquitectónico.
Perspectivas innovadoras aplicadas al diseño arquitectónico sensitivo	2020	Cedeño Zam- brano, L. y Castro Mero, J.	Reflexiona sobre el diseño arquitectónico centrado en la experiencia sensorial del usuario, enfatizando la creación de espacios inclusivos y accesibles.
Diseño basado en la evidencia... emocional. Cuando lo subjetivo es lo que realmente importa	2020	Navarrete, S.	Explora el concepto de diseño basado en la evidencia emocional, destacando la importancia de integrar experiencias sensoriales y emocionales en el diseño arquitectónico.
Arquitectura para descubrir lo invisible. Un caso de aplicación de arquitectura fenomenológica al proceso proyectual	2022	Costanzo, M. y Moreno, M.	Sugiere que la arquitectura puede ser una herramienta para descubrir y experimentar emociones, fortaleciendo la conexión con el entorno y la naturaleza.
Equipamientos colectivos: 'lugares' de producción de capital social	2019	Mayorga Henao, J.	Destaca cómo los equipamientos colectivos fomentan la cohesión social y mejoran la calidad de vida mediante la interacción comunitaria en espacios culturales.
La arquitectura una mirada desde la cultura	2019	Arévalo Rodrí- guez, L. y Trigüe- ro Tamayo, E.	Examina la arquitectura como expresión cultural, destacando su papel en la identidad y cohesión social.
Arquitectura, función simbólica y lenguaje	2019	Lil Donoso WLLa- nos, M.	Explora la arquitectura como un sistema de comunicación cultural y simbólica, reflejando y promoviendo la identidad cultural de la comunidad.

## Variables

### Variable Independiente:

Arquitectura Fenomenología.

### Variable Dependiente:

Actividades artísticas y culturales.

## Categorización de Variables

Figura 1. Diagrama de Variables

### Variable Independiente

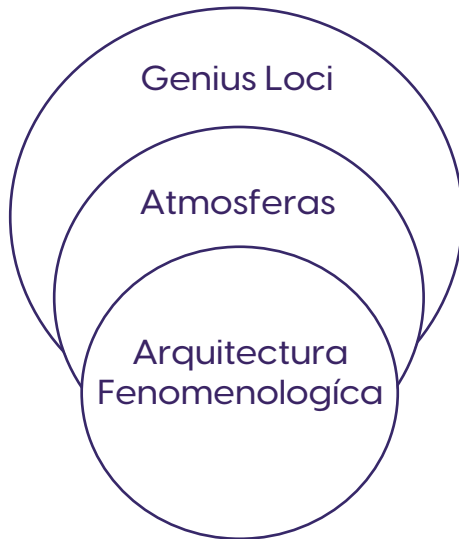

### Variable Dependiente



Figura 2. Red Conceptual Variable Independiente



Figura 3. Red Conceptual Variable Dependiente



## MARCO TEÓRICO

### Arquitectura Fenomenológica

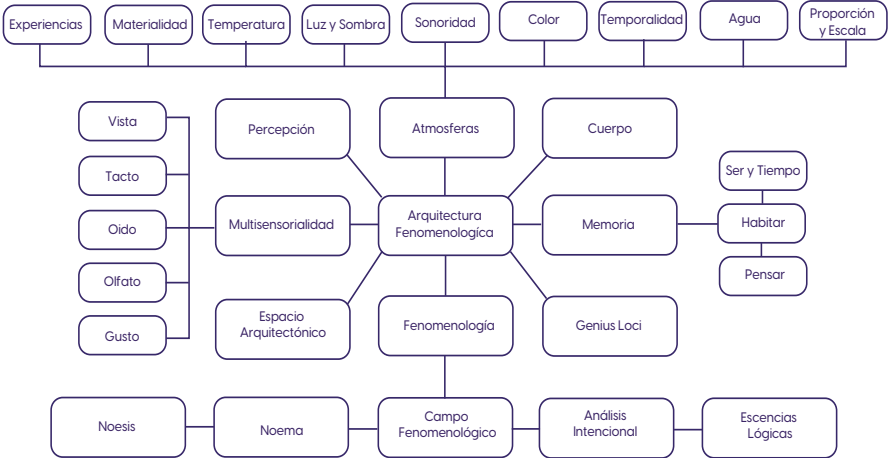
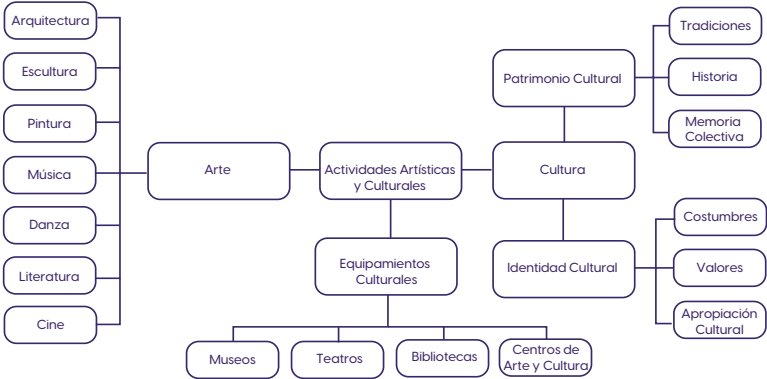
La **fenomenología**, según la filosofía contemporánea, se centra en el estudio directo de los fenómenos tal como se presentan en la conciencia, sin interpretaciones externas. Husserl describe este método como un regreso “a las cosas mismas,” buscando explorar la realidad a través de la experiencia directa y capturar la esencia de los fenómenos (Husserl, citado en Heidegger, 1927). Husserl sostiene que esta perspectiva permite comprender los objetos y eventos sin recurrir a teorías o interpretaciones previas, lo que fundamenta la fenomenología como una herramienta para explorar la conciencia humana y la experiencia pura del mundo.

Martin Heidegger, en *Ser y Tiempo*, amplía el enfoque fenomenológico, sugiriendo que este no solo describe los fenómenos visibles, sino que busca “evidenciar los fenómenos mismos como base de la ontología” (Heidegger, 1927). Para Heidegger, la fenomenología es el camino hacia la comprensión del ser, un proceso que permite alcanzar una relación íntima y directa con la realidad. En arquitectura, este enfoque ontológico se traduce en una búsqueda de espacios que promuevan experiencias humanas profundas y significativas, donde el ser se encuentra en conexión genuina con su entorno.

Maurice Merleau-Ponty, en *Fenomenología de la percepción*, agrega una dimensión corporal a la fenomenología, señalando que “la percepción es el acto en el cual el cuerpo se apropia del mundo, revelándolo como un espacio habitable” (Merleau-Ponty, 1993). Aquí, el cuerpo se convierte en el medio activo a través del cual el individuo percibe y experimenta el espacio, otorgándole significado y profundidad. Así, Merleau-Ponty enriquece la fenomenología al incluir la experiencia corporal, subrayando que el cuerpo es fundamental para habitar y percibir el espacio de forma

auténtica y vivencial.

La **percepción en la arquitectura fenomenológica** implica una **experiencia multisensorial** que va más allá de la vista y abarca la totalidad de los sentidos, permitiendo una interacción directa y profunda con el espacio. Juhani Pallasmaa, en *Los ojos de la piel*, critica la predominancia de la visión en la arquitectura moderna, afirmando que la arquitectura verdadera nos toca directamente y nos permite percibir el espacio a través de la experiencia multisensorial (Pallasmaa, 2016). Para Pallasmaa, limitar la percepción arquitectónica solo a lo visual reduce la riqueza de la experiencia, ya que la arquitectura también debe activar el tacto, el oído y el olfato para brindar una experiencia completa.

**Noesis y Noema** son conceptos, clave en la fenomenología, nos ayudan a comprender cómo los objetos son percibidos y experimentados. La noesis hace referencia al acto de la conciencia, mientras que el noema es el objeto de esa conciencia. Esta distinción es esencial para entender cómo los seres humanos perciben su entorno y cómo estos objetos de la conciencia se constituyen como fenómenos. En el contexto arquitectónico, esto implica cómo los usuarios experimentan los espacios, con cada elemento arquitectónico sirviendo como noema, mientras que el acto de percibirlo se constituye como la noesis (Reinante, 2020).

El **Campo Fenomenológico** es un concepto que hace referencia al espacio de interacción entre los sujetos (los perceptores) y los objetos (noemas) dentro de la fenomenología. Es el conjunto de las experiencias sensoriales y cognitivas que ocurren cuando un individuo interactúa con su entorno. La fenomenología busca identificar cómo los sujetos y los objetos están íntimamente relacionados en un campo que integra las experiencias físicas y emocionales del espacio (Reinante, 2020).

El **análisis intencional** es un concepto central en la fenomenología que implica que la conciencia siempre

está dirigida hacia algo. Este análisis busca desentrañar las relaciones y significados inherentes en las interacciones entre la percepción humana y los objetos del espacio (Reinante, 2020).

En Cuestiones de percepción, Steven Holl destaca la importancia de integrar la percepción en todas sus dimensiones en la arquitectura, sugiriendo que la percepción espacial es incompleta cuando se basa solo en un sentido. Para Holl, el espacio arquitectónico se experimenta en su totalidad cuando permite una percepción secuencial y envolvente (Holl, 2014). Este enfoque sugiere que el movimiento y la perspectiva dentro del espacio son esenciales para que el usuario tenga una experiencia completa y significativa.

**Esencias Lógicas** se refiere a los componentes fundamentales de los fenómenos que se perciben. Estos van más allá de los simples datos sensoriales y buscan desentrañar las estructuras esenciales de los objetos tal como se presentan a la conciencia (Reinante, 2020). Este concepto es esencial en la fenomenología porque permite comprender los aspectos profundos y esenciales de la experiencia arquitectónica.

El **espacio arquitectónico** en la fenomenología no se limita a ser un volumen físico, sino que se concibe como un entorno que invita a ser experimentado y vivido profundamente. En Cuestiones de percepción, Steven Holl argumenta que el espacio arquitectónico debe ser percibido no solo como volumen, sino como un entorno vivencial que afecta a quien lo habita (Holl, 2014). Este enfoque posiciona al espacio arquitectónico como un ambiente capaz de generar experiencias personales y emocionales en el usuario, permitiéndole interactuar sensorialmente con el entorno.

Peter Zumthor, en *Pensar la arquitectura*, también aborda la noción de espacio arquitectónico como un "**cuerpo**" que invita a ser experimentado de manera íntima y directa, creando una conexión emocional entre el usuario y el espacio (Zumthor, 2006). Para Zumthor, el espacio arquitectónico se define por su capacidad de provocar una respuesta sensorial, donde los materiales, las formas y la disposición de los elementos convergen para crear un lugar habitable

y significativo. De este modo, el espacio arquitectónico en la arquitectura fenomenológica va más allá de la forma y estructura, estableciendo un ambiente que el usuario puede sentir y habitar plenamente (Holl et al., 2014; Zumthor, 2006).

La **experiencia multisensorial** en la arquitectura fenomenológica se refiere a la implicación de todos los sentidos para experimentar el espacio de manera completa y profunda. Juhani Pallasmaa en *Los ojos de la piel* sostiene que "una arquitectura de los sentidos debe incluir todos los aspectos de la percepción humana, no solo lo visual, sino también el tacto, el olfato y el oído" (Pallasmaa, 2016). Pallasmaa critica lo que denomina "ocularcentrismo" en la arquitectura moderna, resaltando que la verdadera percepción del espacio requiere de una integración sensorial total, donde cada sentido aporta una capa de profundidad a la experiencia espacial.

Pallasmaa describe la **vista** como un sentido predominante en la arquitectura moderna, pero advierte sobre su limitación al señalar que "la arquitectura que sólo apela a la vista debilita nuestra experiencia y reduce la presencia de los otros sentidos" (Pallasmaa, 2016). Para él, la verdadera experiencia espacial debe ir más allá de la visualidad, buscando un equilibrio entre todos los sentidos, ya que la dependencia exclusiva de la vista puede hacer que el espacio se perciba de manera superficial y no integral. En arquitectura fenomenológica, la vista se considera importante, pero debe integrarse con los demás sentidos para generar un espacio completo y envolvente.

El **tacto** es un sentido fundamental en la percepción de la arquitectura. Pallasmaa argumenta que "la piel es el órgano de percepción más extenso" y que "el tacto nos conecta con el mundo de una manera íntima" (Pallasmaa, 2016). Según él, el tacto permite experimentar la textura y materialidad de los elementos arquitectónicos, creando una conexión física y emocional con el entorno. En este sentido, el tacto aporta una profundidad única a la experiencia arquitectónica, invitando al usuario a interactuar directamente con los materiales y superficies del espacio que habita.

El **oído** en la arquitectura influye en el estado emocional del usuario. Pallasmaa explica que el “sonido y el silencio en el espacio arquitectónico crean una intimidad que afecta nuestra percepción y estado emocional” (Pallasmaa, 2016). Los espacios tienen un sonido propio que contribuye a su atmósfera y a la forma en que son experimentados. El oído permite que el usuario perciba la “**sonoridad**” del espacio, lo que agrega una dimensión emocional y atmosférica que transforma el espacio en una experiencia sensorial completa.

El **olfato** es un sentido que conecta directamente con la memoria y las emociones. Pallasmaa sostiene que “el olfato en la arquitectura activa recuerdos y asociaciones profundas” y que los “espacios que tienen olor adquieren una dimensión única que los convierte en lugares de significación personal” (Pallasmaa, 2016). Este sentido añade una dimensión invisible pero poderosa en la percepción arquitectónica, permitiendo que el espacio evoque memorias y emociones profundas.

Aunque menos utilizado en la arquitectura, Pallasmaa menciona el **gusto** de manera metafórica al hablar del “sabor de la piedra,” refiriéndose a la conexión íntima y visceral que se puede establecer con los materiales (Pallasmaa, 2016). Este concepto indica que el usuario puede experimentar una “sensación de sabor” al interactuar físicamente con ciertos materiales, como la piedra o la madera, que generan una conexión casi táctil y emocional.

En la fenomenología de la arquitectura, el **cuerpo** es el medio a través del cual el usuario experimenta y habita el espacio. Peter Zumthor, en *Pensar la arquitectura*, menciona que “el cuerpo humano es el centro de la experiencia arquitectónica,” sugiriendo que la arquitectura debe responder a esta conexión física con el entorno (Zumthor, 2006). El cuerpo no es un simple observador; participa activamente en la experiencia espacial, interactuando con la materialidad y el diseño del espacio.

Maurice Merleau-Ponty en *Fenomenología de la percepción* también resalta la importancia del cuerpo en la experiencia espacial, afirmando que “la percepción es el acto en el cual el cuerpo se apropia del mundo” (Merleau-

Ponty, 1993). Esto subraya que el cuerpo es esencial para que el individuo perciba y habite el espacio de forma auténtica y profunda. En la arquitectura fenomenológica, el cuerpo permite una conexión directa y sensorial con el entorno, dotando de significado y vivencia al espacio a través de una interacción física y tangible.

La **atmósfera** en arquitectura se refiere a la calidad sensorial y emocional del espacio, la cual influye profundamente en la experiencia del usuario. Peter Zumthor, en *Atmósferas*, define la atmósfera como “la calidad ambiental que nos atrae y nos hace sentir en armonía con el espacio” (Zumthor, 2014). Para Zumthor, la atmósfera es un conjunto de estímulos sensoriales generados por los materiales, la luz, la temperatura y el sonido, que juntos crean una experiencia afectiva en el usuario.

Steven Holl también aborda el tema de la atmósfera en *Cuestiones de percepción*, donde describe cómo la combinación de luz y sombra, junto con la proporción y la escala de los elementos arquitectónicos, construyen una atmósfera específica en el espacio (Holl, 2014). La atmósfera en la arquitectura fenomenológica, entonces, es una dimensión sensorial y emocional que permite que el usuario perciba el espacio como un lugar acogedor y significativo, reforzando su conexión emocional con el entorno.

Holl se refiere a la experiencia arquitectónica como un proceso multisensorial y enmarañado, donde la “fusión entre objeto y campo” es esencial para crear un espacio que permita al usuario experimentar plenamente la arquitectura (Holl, 2014). La experiencia en arquitectura fenomenológica, entonces, se compone de la interacción entre los elementos arquitectónicos y la percepción humana, permitiendo que el espacio se viva en su totalidad como un entorno integral y envolvente.

Peter Zumthor en *Atmósferas* explica la **materialidad** como una “consonancia de los materiales” que debe crear una armonía en el espacio, enfatizando que cada material tiene su propio lenguaje que contribuye a la atmósfera general del lugar (Zumthor, 2014). Además, en *Pensar la*

arquitectura, Zumthor describe la materialidad como la "dura pepita de la belleza," sugiriendo que los materiales genuinos y bien utilizados en arquitectura aportan una autenticidad y carácter únicos que enriquecen la experiencia sensorial del usuario (Zumthor, 2006).

Zumthor habla de la **temperatura** del espacio como un componente importante de la experiencia arquitectónica, describiéndola como "la sensación física y emocional que se percibe en la piel" (Zumthor, 2014). Según Zumthor, la temperatura contribuye a crear una atmósfera particular que permite que el usuario sienta el espacio no solo de forma visual, sino también corporal y emocionalmente.

También sostiene que la **luz y sombra** son elementos fundamentales en la creación de la atmósfera arquitectónica, afirmando que "la luz sobre las cosas transforma la percepción del espacio" (Zumthor, 2014). Steven Holl en Cuestiones de percepción también aborda la importancia de la luz y la sombra, indicando que estas juegan un papel crucial en la percepción visual y emocional del espacio (Holl, 2014).

La **sonoridad** del espacio, según Zumthor en *Atmósferas*, se refiere al "sonido ambiental que rodea y envuelve a los ocupantes" (Zumthor, 2014). Este sonido ambiental es parte integral de la atmósfera del espacio, creando un entorno en el que el usuario no solo observa, sino que también escucha y se conecta de manera multisensorial. En Cuestiones de percepción, Holl señala que el sonido en arquitectura afecta la forma en que el espacio es experimentado, ya que "el sonido configura la dimensión emocional del espacio" (Holl, 2014). El sonido transforma la percepción del usuario y añade una capa emocional y sensorial que enriquece la experiencia arquitectónica.

El **color** es tratado por Holl en Cuestiones de percepción como una herramienta que impacta la percepción visual y el estado emocional del usuario, señalando que "el color transforma el espacio y guía la atención del usuario" (Holl, 2014). En la arquitectura fenomenológica, el color no es solo decorativo, sino que también contribuye a definir la identidad

y la atmósfera de cada espacio.

La **temporalidad** en arquitectura, como lo explica Holl, está relacionada con la "duración temporal y la percepción del cambio en el espacio" (Holl, 2014). La temporalidad permite que el espacio arquitectónico se transforme con el paso del tiempo, proporcionando una experiencia dinámica que varía según la luz natural, las estaciones y el transcurso de las horas del día.

Holl describe el **agua** como "una lente fenoménica" que cambia y refracta la percepción del entorno (Holl, 2014). El agua añade un efecto visual y auditivo en el espacio, creando una experiencia sensorial única que modifica la forma en que el usuario percibe y experimenta el lugar.

Holl sostiene que la **proporción y escala** son esenciales para la percepción y comprensión del espacio, indicando que "la escala humana es el punto de referencia para experimentar y entender el espacio" (Holl, 2014). La proporción y la escala permiten que el espacio se sienta accesible y comprensible, relacionando las dimensiones del entorno con el cuerpo humano.

La **memoria** en arquitectura fenomenológica se refiere a la capacidad de los espacios para evocar recuerdos y emociones profundas. Gaston Bachelard, en *La poética del espacio*, señala que "la casa es un lugar de recuerdos y sueños; en ella se guarda la memoria íntima" (Bachelard, 1957). Bachelard sugiere que los espacios arquitectónicos, especialmente aquellos íntimos y personales, permiten que las experiencias vividas se graben en el lugar, dotándolo de un significado especial y duradero. Maurice Halbwachs, en *La memoria colectiva*, complementa esta visión al argumentar que los espacios pueden actuar como "símbolos de identidad compartida," reforzando los recuerdos y valores culturales de una comunidad (Halbwachs, 1950). En este sentido, la memoria en la arquitectura fenomenológica no solo es individual, sino también colectiva, conectando al usuario con su historia personal y cultural.

En **Ser y Tiempo**, Heidegger define el ser como aquello

que permite a los entes ser lo que son. Él introduce el concepto de "temporeidad" para describir cómo el ser se experimenta en el tiempo y cómo el tiempo actúa como el "horizonte de toda comprensión del ser" (Heidegger, 1927). Para Heidegger, el ser no es simplemente algo que existe, sino una condición que proporciona sentido a toda experiencia, vinculándose estrechamente con la temporalidad del Dasein (ser-ahí) y su relación con el mundo. Este enfoque permite que el tiempo no sea solo un marco cronológico, sino una dimensión fundamental en la existencia humana y en la comprensión de los fenómenos.

El concepto de **habitar** en Heidegger se relaciona con el "estar-en" o el "estar-en-el-mundo" como una forma de estar familiarizado con el entorno. Heidegger describe este concepto en términos de un "habitar en..." y lo relaciona con la idea de estar en casa (Zuhause-sein), un estado de familiaridad y seguridad en el mundo. Sin embargo, "habitar" se convierte en un reto cuando surge la "desazón" (Unheimlichkeit) que rompe esa familiaridad y lleva al Dasein a experimentar su existencia de forma aislada y directa. En este sentido, habitar es más que ocupar un espacio; es una forma de estar que conecta al ser humano profundamente con el entorno y con la experiencia de su propio ser.

En el contexto de Heidegger, **pensar** no es simplemente un acto de intelecto, sino una manera de aproximarse a la comprensión del ser y el mundo. Heidegger sostiene que "pensar es un modo de ser que se orienta a revelar el sentido de las cosas" (Heidegger, 1927). Este enfoque subraya la importancia de reflexionar y experimentar el espacio de una manera profunda, donde el usuario no solo percibe el espacio, sino que también lo interpreta y le da sentido, enriqueciendo la experiencia arquitectónica.

El concepto de **Genius Loci** o "espíritu del lugar" es central en la **arquitectura fenomenológica** y se refiere al carácter y la identidad única de cada sitio. Christian Norberg-Schulz en *Genius Loci: Towards a Phenomenology of Architecture* define este término como "la esencia del lugar que debe ser comprendida y respetada en el diseño arquitectónico"

(Norberg-Schulz, 1980). Norberg-Schulz sostiene que la arquitectura debe capturar la singularidad del entorno y reflejar su espíritu, permitiendo que el usuario se sienta conectado emocionalmente con el lugar. Este enfoque invita a los arquitectos a diseñar espacios que respeten y expresen las cualidades únicas de cada sitio, promoviendo un sentido de pertenencia en el usuario.

### Actividades Artísticas y Culturales

El **arte** constituye una manifestación de la creatividad humana que permite expresar ideas, emociones y visiones del mundo a través de diversas disciplinas, tales como la pintura, la escultura, la música y la literatura. Cada una de estas expresiones refleja la identidad cultural y social de las comunidades, actuando no solo como un medio de comunicación, sino también como una forma de reflexión sobre la realidad (Danto, 1997).

Según Le Corbusier, la **arquitectura** representa "el juego sabio, correcto y magnífico de los volúmenes bajo la luz." Esta disciplina no solo combina funcionalidad y estética, sino que también busca crear espacios que cumplan con las necesidades humanas mientras se integran armónicamente con su entorno (Le Corbusier, 1923).

Por otro lado, Herbert Read define la **escultura** como una forma de arte tridimensional que explora el espacio y los materiales, ofreciendo una experiencia sensorial única. En su forma moderna, la escultura desafía las convenciones tradicionales al incorporar nuevos materiales y formas (Read, 1964).

Desde la perspectiva de Berger, la **pintura** no se limita a capturar la apariencia de los objetos, sino que busca expresar su esencia y contexto cultural. Este medio artístico refleja la visión subjetiva del artista, estableciendo así un vínculo emocional con el espectador (Berger, 1972).

Eduard Hanslick considera que la **música** es una forma de arte que comunica belleza y emoción a través de la armonía y la estructura sonora, sin requerir una imitación

de la realidad externa. Para él, la música constituye una experiencia autónoma que genera una conexión emocional basada en su composición interna (Hanslick, 1854).

En cuanto a la **danza**, esta se describe como una expresión libre de las emociones y la espiritualidad del individuo. Duncan sostiene que la danza conecta al ser humano con su esencia natural, sin las restricciones de técnicas rígidas, permitiendo así una expresión genuina y estética (Duncan, 1928).

Barthes, por su parte, define la **literatura** como un espacio de libertad creativa y crítica, en el cual el lenguaje se transforma en una herramienta para expresar ideas y emociones complejas. La literatura facilita la exploración y el cuestionamiento de la realidad social y cultural (Barthes, 1953).

El **cine** se caracteriza como una forma de arte única que capta y representa la realidad mediante la imagen en movimiento. Tiene la capacidad de mostrar el mundo de manera objetiva, permitiendo que las imágenes narren historias y reflejen verdades intrínsecas (Bazin, 1958).

En palabras de Angelo Altieri Megale, la **cultura** deriva del término latino "cultus", que significa "cultivo". En un sentido amplio, esta implica el desarrollo y perfeccionamiento de las facultades intelectuales y morales del ser humano, incluyendo las manifestaciones características de los grupos humanos, tales como el lenguaje, el arte, la ciencia y la religión, así como los instrumentos materiales que concretan estas expresiones, tales como edificios y objetos de arte. De este modo, la cultura representa el mundo creado por el ser humano, en contraste con el mundo natural que existiría independientemente de su intervención (Altieri Megale, 2001).

El **patrimonio cultural** se entiende como el conjunto de bienes que representan la creatividad de un pueblo, diferenciando a las sociedades y grupos sociales entre sí, otorgándoles un sentido de identidad. Estos bienes pueden ser tanto heredados como de reciente creación e incluyen tradiciones, hábitos, expresiones artísticas y valores culturales que tienen un interés histórico, artístico, arquitectónico, urbano, arqueológico, testimonial y/o documental (Ministerio

Coordinador del Patrimonio, 2012).

En cuanto a la **tradición**, se la caracteriza como un proceso de transmisión que conecta el pasado con el presente a través de una cadena de repeticiones que no son idénticas, sino que incluyen cambios e innovaciones. Se entiende como un conjunto de normas, creencias, costumbres y prácticas que se transmiten de una generación a otra, formando así una parte esencial de la identidad cultural de una comunidad. La tradición, por lo tanto, es un elemento indispensable de toda cultura, ya que contribuye a la continuidad, la identificación y la cohesión social dentro del grupo (Madrazo Miranda, 2005).

La **historia** se define como el conocimiento de los sucesos del pasado. Sin embargo, la actividad del historiador va más allá de simplemente referirse a eventos pasados; implica un proceso de análisis y clasificación que convierte esos eventos en objetos de estudio científico. Así, la historia no se comprende solo como una narración de hechos, sino como una disciplina que busca entender el significado y la interpretación de estos hechos en su contexto humano y natural (Sánchez, 2005).

La **memoria colectiva** es un proceso social que permite la reconstrucción de un pasado vivido y/o significado desde la perspectiva de un grupo o colectividad. Este concepto implica que la memoria no es solo un registro de eventos pasados, sino una construcción realizada en el presente, donde ciertos recuerdos adquieren significado en función de las necesidades y experiencias actuales de la comunidad (Juárez Romero, Arciga Bernal, & Mendoza García, 2012).

La **identidad cultural** se concibe como el sentido de pertenencia a un grupo social con el cual se comparten rasgos culturales, tales como costumbres, valores y creencias. Este concepto no es estático, sino que se recrea tanto a nivel individual como colectivo y se nutre continuamente de influencias externas. La identidad cultural se manifiesta a través de múltiples aspectos que reflejan la cultura de un pueblo, tales como el lenguaje, las relaciones sociales, los ritos y ceremonias propias, así como los sistemas de valores y creencias (Molano, 2007).

Los **costumbres** se comprenden como el conjunto de cualidades, inclinaciones y usos que forman el carácter distintivo de un pueblo o grupo humano. Estas implican una idea de valor o conveniencia para el grupo y se manifiestan a través de prácticas que son transmitidas de generación en generación. En este sentido, la costumbre es una práctica social que puede considerarse como “obligatoria” dentro de una comunidad, reflejando las normas y comportamientos que son respetados y esperados por sus miembros (Moreno Martín et al., 2011).

Los **valores** se definen como principios o creencias que orientan el comportamiento humano y que afectan la toma de decisiones. Estos se consideran metas importantes en la vida de una persona y afectan su bienestar. Los valores culturales reflejan lo que una sociedad considera deseable y correcto, y se transmiten mediante la socialización. Además, estos valores influyen en el bienestar individual, ya que orientan las relaciones y acciones dentro de un contexto social específico (Gutiérrez-Carmona & Urzúa, 2019).

La **apropiación cultural** se refiere al fenómeno de tomar elementos de una cultura, especialmente de aquellas consideradas minoritarias u oprimidas, y emplearlos sin sus significados originales en un contexto diferente, frecuentemente con fines comerciales. Este término ha suscitado debate en torno a los derechos culturales, la propiedad y la identidad, dado que implica una compleja relación entre el respeto y el uso de elementos culturales ajenos (González Tostado, 2020).

Los **equipamientos culturales** se definen como aquellos espacios o infraestructuras esenciales para la vida cultural, que incluyen actividades como el disfrute, el consumo, la participación y la producción cultural de individuos, grupos u organizaciones en un territorio determinado. Estos equipamientos pueden representar símbolos de la sociedad, actuar como portadores de mensajes que construyen identidades y cohesión social, y responder a las necesidades culturales percibidas en la comunidad (Carbó Ribugent, López Cruz, & Martinell Sempere, 2015).

Un **museo** es una institución sin ánimo de lucro, permanente y al servicio de la sociedad, que investiga, colecciona, conserva, interpreta y exhibe el patrimonio material e inmaterial. Estos lugares están abiertos al público, son accesibles e inclusivos, y promueven la diversidad y la sostenibilidad. Además, operan y comunican éticamente, proporcionando experiencias variadas para la educación, el disfrute, la reflexión y el intercambio de conocimientos (ICOM, 2022).

El **teatro** se define como una manifestación artística que implica la representación de historias a través de actores en un espacio escénico, creando un diálogo entre el texto dramático y la interpretación. La relación entre el espacio físico, los actores y el público es fundamental en la experiencia teatral, y este puede adaptarse a diferentes contextos, ya sea en un teatro tradicional o en espacios improvisados. La puesta en escena es clave para articular el significado del texto y facilitar la comunicación entre los actores y el público (Cueto Pérez, 2007).

Una **biblioteca** se define como una institución que reúne, organiza y proporciona acceso a colecciones de documentos impresos y/o digitales, además de otros recursos de información, con el objetivo de satisfacer las necesidades de información de sus usuarios. Las bibliotecas desempeñan un papel crucial en el desarrollo cultural, educativo y social de la comunidad, actuando como centros de conocimiento que fomentan el aprendizaje y la investigación (Meneses Tello, 2005).

Por último, los **centros culturales** son instituciones dedicadas a la promoción de la cultura y el arte, que ofrecen espacios para actividades como exposiciones, talleres, presentaciones artísticas y eventos comunitarios. Estos centros actúan como puntos de encuentro y diálogo entre las diversas expresiones culturales, contribuyendo a la cohesión social y al desarrollo comunitario. También funcionan como espacios de aprendizaje y reflexión, promoviendo el acceso a la cultura para todos los miembros de la comunidad (Gallardo-Frías, 2021).

## MARCO LEGAL

### Constitución de la República del Ecuador

#### · **Derechos Culturales y Acceso a la Cultura:**

- **Artículo 21:** Derecho de las personas a construir y mantener su identidad cultural, acceder al patrimonio cultural, y difundir y acceder a expresiones culturales diversas (Constitución de la República del Ecuador, 2008, art. 21). Este artículo es importante porque fundamenta el derecho a la preservación y difusión de la identidad cultural, esencial para un centro que busque promover la participación en actividades culturales.

- **Artículo 22:** Derecho a desarrollar la creatividad y al ejercicio digno de actividades culturales y artísticas, con la protección de los derechos patrimoniales (Constitución de la República del Ecuador, 2008, art. 22). Este artículo es clave para garantizar un espacio donde se fomente la creatividad y el respeto por los derechos culturales de la comunidad.

- **Artículo 23:** Derecho de acceso y participación en el espacio público como lugar de intercambio cultural (Constitución de la República del Ecuador, 2008, art. 23). Este artículo respalda la necesidad de acceso a espacios públicos culturales, relevante para la integración de la comunidad en el centro cultural.

#### · **Derechos Ambientales y Espacio Público:**

- **Artículo 14:** Derecho a un ambiente sano, que también aplica al diseño de espacios arquitectónicos sustentables (Constitución de la República del Ecuador, 2008, art. 14). La importancia de este artículo radica en que promueve un entorno saludable, fundamental para el diseño de un centro cultural sostenible.

- **Artículo 31:** Derecho a disfrutar de la ciudad y sus espacios públicos bajo principios de sostenibilidad, justicia

social, y respeto a la diversidad cultural (Constitución de la República del Ecuador, 2008, art. 31). Este artículo fomenta un uso inclusivo y sostenible del espacio, alineado con el objetivo de crear un centro accesible y culturalmente diverso.

#### · **Derechos para una Sociedad Inclusiva:**

- **Artículo 47:** Garantías para la inclusión de personas con discapacidad en espacios accesibles, lo cual es esencial en el diseño de centros culturales inclusivos (Constitución de la República del Ecuador, 2008, art. 47). La inclusión de este artículo es crucial para asegurar que el centro cultural sea accesible para personas con discapacidad.

### Ley Orgánica de Cultura

#### · **Derechos Culturales:**

- **Artículo 5:** Detalla los derechos culturales, incluyendo el derecho a la identidad cultural, la protección de saberes ancestrales, el uso y valoración de idiomas ancestrales, la libertad de creación y el acceso a bienes y servicios culturales. Estos puntos apoyan la promoción y el acceso a expresiones artísticas en un espacio cultural inclusivo (Ley Orgánica de Cultura, 2016, art. 5). Este artículo es importante para asegurar que el centro cultural promueva un acceso inclusivo a la cultura y a las expresiones artísticas.

#### · **Fomento de la Creatividad y el Acceso Cultural:**

- **Artículo 3:** Establece los fines de la ley, como fomentar la libre creación y el acceso al espacio público para diversas expresiones culturales, reconociendo y fortaleciendo el aporte de las industrias culturales a la economía y la identidad nacional (Ley Orgánica de Cultura, 2016, art. 3). Este artículo es fundamental para el objetivo de crear un espacio que incentive la creatividad y el acceso cultural.

#### · **Gestión de Espacios Culturales y Protección del Patrimonio:**

- **Artículo 23:** Se refiere al Sistema Nacional de

Cultura, que organiza y coordina las políticas para el desarrollo de actividades culturales y la preservación del patrimonio, lo cual es fundamental para un centro cultural que busca la interacción cultural y el resguardo del patrimonio (Ley Orgánica de Cultura, 2016, art. 23). Este artículo respalda la necesidad de coordinación en la gestión cultural y preservación patrimonial dentro del centro.

- **Educación y Formación Cultural:**

- - o **Artículo 14:** Se enfoca en la educación y formación en artes, cultura y patrimonio, lo cual es importante para el diseño de un espacio educativo en un centro cultural, ofreciendo oportunidades para el desarrollo artístico de la comunidad (Ley Orgánica de Cultura, 2016, art. 14). Este artículo es esencial para incorporar un componente educativo en el centro cultural.

- **Acceso y Disfrute del Espacio Público:**

- - o **Artículo 5, inciso h:** Garantiza el uso y acceso de todos al espacio público para actividades culturales, lo cual es vital para la integración y el acceso al arte y la cultura (Ley Orgánica de Cultura, 2016, art. 5). Este artículo garantiza la inclusión en el acceso a espacios culturales, promoviendo la integración comunitaria.

### **Plan de Desarrollo y Ordenamiento Territorial de Riobamba (2023-2035)**

- **Visión de Desarrollo Territorial:** El PDOT plantea una visión para que Riobamba se desarrolle como una ciudad turística, verde, policéntrica, inclusiva y diversa para el año 2035, con el objetivo de fortalecer la infraestructura cultural y patrimonial del cantón (PDOT, 2023, p. 215). Esta visión es importante ya que fomenta la infraestructura cultural y respalda el desarrollo de un centro que contribuya al crecimiento turístico y cultural de Riobamba.

- **Políticas y Directrices para la Planificación del Desarrollo:**

- - o **Políticas de Desarrollo Social y Cultural:** El PDOT enfatiza la importancia de crear espacios que promuevan la cultura y el arte, facilitando la inclusión de todos los ciudadanos y fomentando la identidad cultural del cantón (PDOT, 2023, p. 291). Estas políticas son fundamentales para crear un espacio cultural inclusivo y que fortalezca la identidad local.

- **Equidad y Sostenibilidad:** Se destaca la sostenibilidad y justicia territorial como principios fundamentales, promoviendo un uso responsable del suelo y la equidad en el acceso a servicios públicos, incluyendo los espacios culturales y recreativos (PDOT, 2023, p. 245). Estos principios son esenciales para el diseño de un centro cultural que garantice el acceso equitativo a todos.

### **Plan de Uso y Gestión del Suelo (PUGS) de Riobamba**

- **Clasificación del Suelo:**

- - o **Artículo 12:** Establece la clasificación del suelo en urbano y rural, con subcategorías específicas que determinan el uso permitido en cada zona. Es fundamental identificar la categoría correspondiente al terreno destinado al centro cultural para asegurar su viabilidad legal (Plan de Uso y Gestión del Suelo, 2017, art. 12). Este artículo asegura que el uso del suelo en el centro cultural sea compatible con la normativa local.

- **Zonificación y Usos del Suelo:**

- - o **Artículo 34:** Define los usos permitidos en cada zona del cantón. Para un centro cultural, es crucial que el terreno esté zonificado para equipamientos culturales o usos compatibles (Plan de Uso y Gestión del Suelo, 2017, art. 34). Este artículo es importante para asegurar que el centro cultural cumpla con las regulaciones de zonificación.

- **Normas de Edificabilidad:**

- - o **Artículo 42:** Detalla las regulaciones sobre altura máxima, coeficiente de ocupación del suelo (COS) y

coeficiente de utilización del suelo (CUS). Estas normas influirán en el diseño arquitectónico del centro (Plan de Uso y Gestión del Suelo, 2017, art. 42). Este artículo permite diseñar el centro de acuerdo a los parámetros arquitectónicos permitidos.

#### Libro IV de las Normas de Arquitectura, Urbanismo y Construcción

- **Características de los Equipamientos Culturales:**

- o **Artículo 240:** Establece que los equipamientos destinados a actividades culturales deben ser accesibles y contar con instalaciones adecuadas para el desarrollo de eventos artísticos y culturales. Esto incluye la infraestructura y los servicios básicos necesarios para facilitar la interacción y disfrute de la comunidad (Normas de Arquitectura, Urbanismo y Construcción, 2023, art. 240). Este artículo asegura que el centro esté diseñado para facilitar el acceso y disfrute de la comunidad.

- **Espacios para Eventos y Actividades Comunitarias:**

- o **Artículo 245:** Define los requisitos de los espacios de reunión, incluyendo auditorios, salas de exposición y otros espacios adaptados para actividades culturales. Estos deben contar con buena acústica, visibilidad y condiciones adecuadas de iluminación y ventilación (Normas de Arquitectura, Urbanismo y Construcción, 2023, art. 245). Este artículo es crucial para garantizar que los espacios del centro sean funcionales y adecuados para eventos culturales.

- **Accesibilidad Universal en Equipamientos Públicos:**

- o **Artículo 186:** Insiste en la eliminación de barreras físicas para asegurar la accesibilidad a personas con movilidad reducida en los equipamientos culturales, permitiendo un uso inclusivo del espacio por toda la comunidad (Normas de Arquitectura, Urbanismo y Construcción, 2023, art. 186). Este artículo garantiza la accesibilidad universal en el centro cultural.

- **Normas para Áreas de Exhibición y Actividades**

#### Artísticas:

- o **Artículo 252:** Detalla los requisitos para espacios de exposición, asegurando que cumplan con los estándares de protección y conservación, especialmente en relación con iluminación y clima controlado para la preservación de obras de arte y piezas de valor cultural (Normas de Arquitectura, Urbanismo y Construcción, 2023, art. 252). Este artículo es importante para la conservación de obras en el centro.

- **Seguridad en Equipamientos Culturales:**

- o **Artículo 288:** Señala las medidas de protección contra incendios y sistemas de emergencia, como la ubicación de extintores y salidas de emergencia, elementos esenciales para la seguridad de los visitantes y del patrimonio cultural en el centro (Normas de Arquitectura, Urbanismo y Construcción, 2023, art. 288). Este artículo garantiza la seguridad de los visitantes y del patrimonio cultural en el centro cultural.



# CAPÍTULO 3

# CAPÍTULO 3

## Diseño Metodológico

### Línea de Investigación

Este trabajo se inscribe en la línea de investigación DITES (Diseño, Técnica y Sostenibilidad) de la Universidad Tecnológica Indoamérica, centrada en la "Arquitectura fenomenológica para el desarrollo de actividades artísticas y culturales en la ciudad de Riobamba", con el objetivo de crear espacios que promuevan la identidad y la experiencia cultural de la comunidad.

### Sub Línea de Investigación

La sub línea de investigación de esta tesis es Proceso proyectual arquitectónico y de comunicación visual, que sirve para orientar el diseño arquitectónico mediante estrategias que integren funcionalidad, estética y comunicación, aplicadas al desarrollo de un centro de arte y cultura en Riobamba.

### Enfoque de Investigación

El enfoque de la investigación es cualitativo, orientado a explorar las percepciones, expectativas y necesidades culturales de la comunidad de Riobamba mediante métodos

interpretativos, como entrevistas semiestructuradas. Este enfoque busca captar la profundidad de las experiencias y emociones relacionadas con el diseño arquitectónico fenomenológico, permitiendo comprender cómo los principios fenomenológicos pueden integrarse en el contexto cultural y artístico local.

### Nivel de Investigación

La investigación es de nivel descriptivo y exploratorio:

- o **Descriptivo:** Examina las características arquitectónicas y culturales que un centro cultural fenomenológico debe integrar para fomentar la conexión emocional y cultural.

- o **Exploratorio:** Indaga cómo un diseño arquitectónico fenomenológico puede atender las necesidades de la comunidad y fortalecer la identidad cultural de Riobamba.

### Tipo de Investigación

La investigación es de tipo aplicada, ya que busca la utilización de los conocimientos y saberes para la resolución práctica de problemas. En este caso, se implementará la

teoría filosófica fenomenológica como base conceptual en el diseño del centro de arte y cultura en Riobamba. Este enfoque permite conectar los principios fenomenológicos con la creación de espacios arquitectónicos que respondan a las necesidades artísticas y culturales de la comunidad.

### **Población**

La población de este estudio se compone de tres grupos principales, cuyos conocimientos y experiencias serán esenciales para abordar el diseño de un centro de arte y cultura en Riobamba, con un enfoque fenomenológico. Estos grupos son:

**Arquitectos** con experiencia en el diseño de espacios urbanos y culturales, especialmente aquellos que se enfocan en la integración de elementos locales y naturales en el diseño arquitectónico. Los arquitectos proporcionarán información clave sobre las necesidades espaciales y las características necesarias para un espacio cultural que fomente la interacción comunitaria.

**Gestores culturales**, quienes trabajan en instituciones culturales y comunitarias en Riobamba. Estos actores desempeñarán un papel crucial en la organización y promoción de actividades artísticas, y su perspectiva será esencial para entender los desafíos actuales de los espacios culturales, las prioridades de la comunidad y las necesidades específicas para el fortalecimiento de la cultura local.

**Artistas** locales que participan activamente en la creación y promoción del arte en la ciudad, brindando una visión directa sobre cómo los espacios arquitectónicos influyen en su proceso creativo y en su interacción con el público. Este grupo será clave para comprender las limitaciones actuales de los espacios y las necesidades no atendidas en cuanto a infraestructura y recursos.

### **Muestra**

La muestra será seleccionada mediante un muestreo intencional y estará conformada por 6 participantes, con

un enfoque en su conocimiento del contexto cultural de Riobamba y su vínculo con el diseño arquitectónico, la gestión cultural y las prácticas artísticas. Los participantes seleccionados serán los siguientes:

**Arq. Víctor Tapia Morocho:** Arquitecto con más de 30 años de experiencia en la práctica profesional. Su experiencia en proyectos de diseño urbano y cultural lo convierte en una referencia importante para evaluar las necesidades de la ciudad en términos de espacios arquitectónicos que fomenten la cultura.

**Arq. Diego Buitrago Ricaurte:** Arquitecto y docente en la Universidad Nacional de Chimborazo con 7 años de experiencia, con una amplia trayectoria en diseño arquitectónico. Su perspectiva sobre cómo los espacios deben integrarse con el entorno y responder a las necesidades de la comunidad será fundamental para el estudio.

**Lic. Luciana Cárdenas Oleas:** Gestora cultural con más de 20 años de experiencia en la Casa de la Cultura de Chimborazo. Su visión sobre la infraestructura cultural de la ciudad y su potencial para el desarrollo de actividades artísticas proporcionará una comprensión clave de las necesidades y expectativas de la comunidad cultural.

**Lic. Marcelo Benavides Quintana:** Gestor cultural y músico con amplia experiencia en la Dirección de Cultura del Municipio de Riobamba. Su rol en la gestión de actividades culturales lo posiciona como un informante esencial para entender la dinámica de los espacios culturales en la ciudad.

**Arq. Rafael Gutiérrez Moreira:** Artista plástico y arquitecto con 50 años de experiencia. Su enfoque sobre la integración de la arquitectura con la cultura local y la necesidad de espacios que promuevan la interacción entre el arte y la comunidad será fundamental para comprender las necesidades específicas de un centro de arte y cultura.

**Lic. Daniela Vásquez Avilés:** Artista plástica con experiencia en el desarrollo de proyectos de arte visual en Riobamba. Su perspectiva como creadora activa en la

ciudad aportará información sobre los espacios artísticos necesarios para fomentar la expresión y el desarrollo artístico en Riobamba.

Esta muestra tiene como objetivo obtener una variedad de perspectivas sobre las necesidades culturales y artísticas de la comunidad, así como sobre las características que debería tener un nuevo centro de arte y cultura en Riobamba, con el fin de satisfacer las demandas de la comunidad Riobambeña.

### Técnicas de Recopilación de Datos

**Revisión Bibliográfica:** Se analizarán un total de 5 libros fundamentales que abordan directamente los principios de la arquitectura fenomenológica:

- o Pensar la arquitectura – Peter Zumthor
- o Atmósferas – Peter Zumthor
- o Genius Loci: Towards a Phenomenology of Architecture – Christian Norberg-Schulz
- o Los ojos de la piel. La arquitectura y los sentidos – Juhani Pallasmaa
- o Questions of Perception: Phenomenology of Architecture – Steven Holl

Se escogieron textos clave que exploran temas como atmósfera, percepción multisensorial, materialidad, memoria, habitar, identidad y relación entre cuerpo y espacio, todos desde una perspectiva fenomenológica.

**Análisis de Referentes Arquitectónicos Fenomenológicos:** Se estudiarán 3 casos arquitectónicos que aplican principios fenomenológicos:

- o Therme Vals – Peter Zumthor

- o St. Ignatius Chapel – Steven Holl
- o Church of the Light – Tadao Ando

Se eligieron por su riqueza sensorial, uso de luz y sombra, materialidad y relación entre espacio y usuario.

**Entrevistas Semiestructuradas:** Se aplicarán entrevistas a 3 actores culturales, 3 arquitectos y 3 artistas de Riobamba, para identificar sus percepciones sobre el espacio cultural, las necesidades actuales y las posibilidades proyectuales.

**Gráficos:** Representaciones visuales que sintetizarán las estrategias propuestas, integrando los elementos fenomenológicos identificados durante el análisis del objetivo uno y dos.

### Instrumentos

#### Para la Revisión Bibliográfica:

Se utilizaron **fichas bibliográficas**, que permitieron registrar de forma ordenada los conceptos clave, aportes teóricos y reflexiones de cada autor revisado. (ver anexos 1-5)

#### Para el Análisis de Referentes Arquitectónicos Fenomenológicos:

Se utilizarán **fichas de análisis de referentes**, en las cuales se documentarán datos relevantes de cada obra (autor, ubicación, elementos fenomenológicos, impacto en el usuario, conclusiones). (ver anexos 6-8)

#### Para las Entrevistas Semiestructuradas:

Se utilizará como instrumento un **guion de entrevistas**, adaptado específicamente al perfil de los participantes:

**Entrevista a arquitectos:** Dirigida a explorar aspectos técnicos y proyectuales, enfocándose en estrategias arquitectónicas para fomentar la interacción comunitaria, el uso de materiales locales y el reflejo de la identidad cultural de Riobamba a través del diseño. (ver anexos 9-10)

**Entrevista a gestores culturales:** Orientada a identificar los desafíos en la gestión de espacios culturales, la relación entre ciudadanos e instituciones, y las necesidades prioritarias para fomentar la participación cultural en la ciudad. (ver anexos 11-12)

**Entrevista a artistas:** Diseñada para conocer las limitaciones actuales de los espacios culturales, los elementos necesarios para el proceso creativo, y las actividades artísticas que deberían priorizarse en un nuevo centro cultural. (ver anexos 13-14)

#### **Para los Gráficos:**

Se utilizará la producción **gráfica manual, a través del uso de materiales artísticos y papel canson**, como medio expresivo para representar estrategias fenomenológicas en el diseño del centro cultural. Estas ilustraciones actuarán como un recurso visual que complementa la propuesta arquitectónica desde una perspectiva sensible y poética.

#### **Técnicas de Procesamiento de Datos**

##### **Para la Revisión Bibliográfica y sus fichas bibliográficas:**

Se elaborará un mapa conceptual, que relacionara los conceptos fundamentales de los autores estudiados.

##### **Para el Análisis de Referentes Arquitectónicos y sus fichas:**

Se desarrollará un gráfico en forma de pirámide conceptual, en el cual se sintetizará la relación entre el contexto, usuarios y la obra, demostrando cómo cada proyecto logra una experiencia fenomenológica.

##### **Para las Entrevistas Semiestructuradas y el guión correspondiente:**

Se procesarán los resultados mediante una matriz de insights, que permitirá identificar patrones, necesidades y percepciones comunes. La matriz agrupará los datos

en categorías clave, como elementos arquitectónicos, necesidades culturales y estrategias de diseño.

##### **Para los Gráficos y la Producción Gráfica Manual:**

Se aplicará la acuarela como técnica para representar visualmente las estrategias arquitectónicas y los elementos fenomenológicos del diseño. A través de esta técnica gráfica, se visualiza la interacción de elementos como luz y sombra, materialidad, escala humana y relación interior/ exterior, entre otros aspectos en el espacio. Las acuarelas mostrarán cómo estos factores afectan la experiencia sensorial del usuario y se complementarán con descripciones textuales que explicarán la aplicación de las estrategias.



# CAPÍTULO 4

# CAPÍTULO 4

## DESARROLLO ESPECÍFICO #1 DE OBJETIVO

**“Examinar la integración de principios de la arquitectura fenomenológica en el diseño arquitectónico, a partir del estudio de fichas bibliográficas y referentes arquitectónicos.”**

Para abordar este objetivo específico, se llevó a cabo un análisis en dos niveles complementarios. El primero se basó en una revisión bibliográfica exhaustiva que permitió recopilar y sintetizar conceptos clave sobre la fenomenología arquitectónica, con apoyo en textos de autores como Juhani Pallasmaa, Peter Zumthor, Christian Norberg-Schulz y Steven Holl. Este análisis bibliográfico se organizó en fichas estructuradas, que facilitaron la identificación de principios esenciales y su aplicación al contexto arquitectónico. Posteriormente, como complemento a esta etapa, se elaboró un mapa conceptual que permitió relacionar y conectar las ideas principales de los autores revisados, creando una base teórica integral para el desarrollo del proyecto.

El segundo nivel se centró en el estudio de referentes arquitectónicos destacados que reflejan los principios fenomenológicos en sus diseños. Estos referentes incluyen obras de arquitectos como Peter Zumthor, Steven Holl y Tadao Ando, reconocidos por su capacidad para crear espacios

que involucran los sentidos, empleando elementos como la luz, la textura y la proporción para generar experiencias significativas.

El análisis de estos referentes se realizó mediante fichas de análisis arquitectónico y gráficos a modo de pirámide conceptual, las cuales sistematizan aspectos clave como el uso de materiales, estrategias de diseño y su interacción con el entorno y usuario. Estas fichas y gráficos sirven como herramientas prácticas para identificar elementos aplicables al diseño de un centro de arte y cultura.

Figura 4. Ficha Bibliográfica de Peter Zumthor #1

<b>Autor:</b>
Peter Zumthor
<b>Título:</b>
Atmósferas: Entornos arquitectó-
<b>Referencia:</b>
Zumthor, P. (2006). Atmósferas: Entornos arquitectónicos. Las cosas a mi alrededor. Editorial Gustavo Gili.
<b>Resumen:</b>
<p>En Atmósferas, Peter Zumthor reflexiona sobre cómo los espacios arquitectónicos pueden provocar emociones profundas al involucrar los sentidos y establecer una conexión íntima con el usuario. A través de una serie de capítulos, analiza los elementos esenciales que contribuyen a la creación de atmósferas: materiales, luz, sonido, temperatura, proporciones y su relación con el contexto. Zumthor aboga por una arquitectura que respete la identidad del lugar y que sea capaz de equilibrar la calma y la seducción, ofreciendo experiencias sensoriales únicas.</p> <p>El libro es una guía para comprender cómo los detalles específicos del diseño pueden construir un espacio que resuene emocional y sensorialmente, transformando la percepción del usuario y haciendo que</p>
<b>Conceptos clave:</b>
Magia de lo real    Transformación lumínica    Armonía material    Interconexión espacial    Equilibrio emocional
    
<b>Aplicación a la investigación:</b>
Aporta herramientas clave para diseñar espacios en el centro cultural de Riobamba que generen experiencias sensoriales únicas.

Figura 7. Ficha Bibliográfica de Peter Zumthor #2

<b>Autor:</b>
Peter Zumthor
<b>Título:</b>
Pensar la arquitectura
<b>Referencia:</b>
Zumthor, P. (2004). Pensar la arquitectura. Editorial Gustavo Gili.
<b>Resumen:</b>
<p>En Pensar la arquitectura, Peter Zumthor reflexiona sobre su enfoque personal hacia el diseño arquitectónico, destacando la importancia de las experiencias sensoriales, los recuerdos y la autenticidad en la creación de espacios significativos. A través de los capítulos, Zumthor enfatiza cómo los materiales, las proporciones y la interacción sensorial pueden transformar el diseño arquitectónico en una experiencia emocional y física. También aborda la enseñanza de la arquitectura como un proceso de aprendizaje continuo que debe equilibrar la técnica y la sensibilidad emocional. Para Zumthor, la belleza arquitectónica es una cualidad inherente a la coherencia entre forma, función y emoción.</p>
<b>Conceptos clave:</b>
Memoria sensorial    Materialidad Auténtica    Proporción Humana    Coherencia estética    Detalles Significativos
    
<b>Aplicación a la investigación:</b>
Ayuda a concebir un centro cultural que resuene emocionalmente con los usuarios.

Figura 6. Ficha Bibliográfica de Juhani Pallasmaa





<b>Autor:</b>
Juhani Pallasmaa
<b>Título:</b>
Los ojos de la piel: La arquitectura y los sentidos
<b>Referencia:</b>
Pallasmaa, J. (2006). Los ojos de la piel: La arquitectura y los sentidos. Editorial Gustavo Gili.
<b>Resumen:</b>
<p>En Los ojos de la piel, Juhani Pallasmaa plantea una crítica a la arquitectura moderna por su excesivo enfoque en lo visual, una tendencia que él denomina "ocularcentrismo". Argumenta que esta limitación ha llevado a la pérdida de experiencias multisensoriales profundas y significativas en los espacios arquitectónicos. A lo largo del libro, Pallasmaa defiende una arquitectura que integre todos los sentidos, destacando cómo el tacto, el sonido, el olfato e incluso la memoria desempeñan un papel crucial en la conexión emocional y física con los espacios.</p> <p>En la Primera Parte, analiza cómo las culturas orales y visuales perciben el espacio de manera diferente, destacando la importancia de materiales que envejezcan con el tiempo y cuenten historias. En la Segunda Parte, aborda cómo la arquitectura puede involucrar completamente al cuerpo humano, explorando dimensiones sensoriales como la textura, la acústica y los aromas. También enfatiza cómo los espacios pueden capturar memorias colectivas y fomentar la imaginación.</p> <p>Este libro es una defensa de la arquitectura como una experiencia corporal y emocional total, que conecta profundamente a los usuarios con su entorno a través de un enfoque multisensorial.</p>
<b>Conceptos clave:</b>
<p>Equilibrio sensorial    Espacialidad háptica    Memoria corporal    Materialidad narrativa    Sonoridad del espacio</p> <p>    </p>
<b>Aplicación a la investigación:</b>
Aporta herramientas clave para diseñar espacios en el centro cultural de Riobamba que generen experiencias sensoriales únicas.

Figura 7. Ficha Bibliográfica de Steven Holl

<b>Autor:</b>	Steven Holl										
<b>Título:</b>	Cuestiones de percepción: Fenomenología de la arquitectura										
<b>Referencia:</b>	Holl, S. (2014). Cuestiones de percepción. Fenomenología de la arquitectura. Editorial Gustavo Gili.										
<b>Resumen:</b>	<p>En Cuestiones de percepción, Steven Holl, explora la relación entre la percepción sensorial y la arquitectura. El libro se centra en cómo los elementos arquitectónicos como la luz, el color, el sonido, la escala y los materiales afectan la experiencia humana. Holl aboga por una arquitectura que trascienda lo visual, enfatizando una percepción secuencial y multisensorial que permita al usuario interactuar plenamente con el espacio. También destaca cómo la temporalidad, el contexto cultural y las experiencias universales enriquecen el significado arquitectónico.</p> <p>Este texto ofrece un marco fenomenológico para diseñar espacios significativos que conecten emocional y sensorialmente con los usuarios, integrando aspectos como la dinámica de luz y sombra, la escala humana y la interacción con el entorno.</p>										
<b>Conceptos clave:</b>	<table><tr><td>Fusión objeto-campo</td><td>Dinámica lumínica</td><td>Escala humana</td><td>Arquetipos espaciales</td><td>Temporalidad dinámica</td></tr><tr><td></td><td></td><td></td><td></td><td></td></tr></table>	Fusión objeto-campo	Dinámica lumínica	Escala humana	Arquetipos espaciales	Temporalidad dinámica					
Fusión objeto-campo	Dinámica lumínica	Escala humana	Arquetipos espaciales	Temporalidad dinámica							
											
<b>Aplicación a la investigación:</b>	Proporciona fundamentos para diseñar un centro cultural que priorice las experiencias sensoriales y emocionales.										

Figura 8. Ficha Bibliográfica de Christian Norberg

<b>Autor:</b>
Christian Norberg-Schulz
<b>Título:</b>
Genius Loci: Towards a phenomenology of architecture
<b>Referencia:</b>
Norberg-Schulz, C. (1976). Genius Loci: Towards a phenomenology of architecture. Rizzoli.
<b>Resumen:</b>
En Genius Loci, Norberg-Schulz profundiza en la relación entre los seres humanos y los lugares que habitan, explorando cómo el entorno natural y construido refleja el espíritu del lugar (genius loci). Este concepto, tomado de la tradición romana, representa la esencia única de un lugar y su capacidad para proporcionar orientación y significado existencial. A través de un análisis fenomenológico, el autor describe cómo los mitos, la naturaleza y la arquitectura contribuyen a la percepción del lugar. También destaca la importancia de preservar y transformar los lugares para que mantengan su identidad mientras se adaptan a las necesidades históricas y culturales.
<b>Conceptos clave:</b>
Espíritu del lugar    Identidad natural    Transformación cultural    Preservación dinámica    Concreción contemporánea
    
<b>Aplicación a la investigación:</b>
Fundamenta el diseño del centro cultural como un espacio que respeta y amplifica la identidad cultural de Riobamba.

Figura 9. Diagrama de relación de conceptos









Figura 10. Análisis de referente temas de Vals

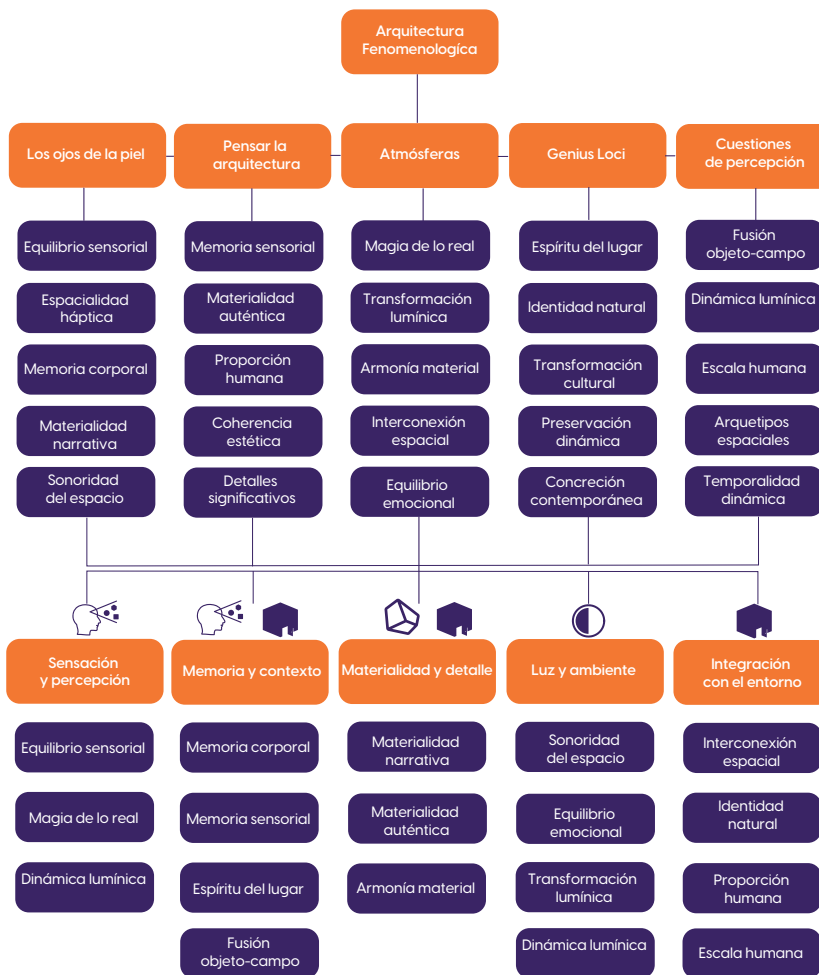
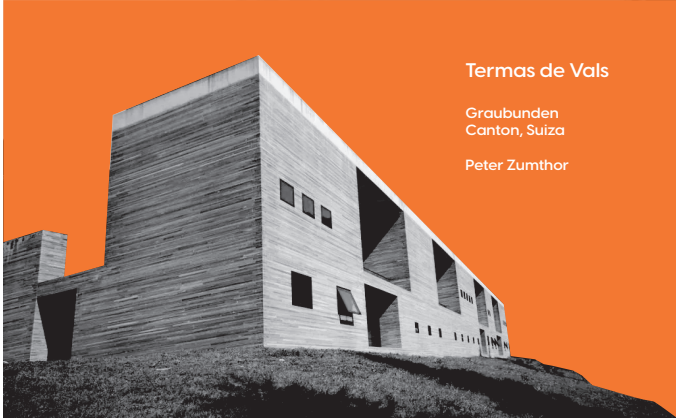















**Termas de Vals**

Graubünden  
Canton, Suíza

Peter Zumthor

<p><b>MATERIALIDAD</b></p> 	<p><b>SENSACIÓN Y PERCEPCIÓN</b></p> 
<p><b>LUZ Y SOMBRA</b></p> 	<p><b>ESCALA HUMANA</b></p> 
<p><b>RELACIÓN INTERIOR/EXTERIOR</b></p> 	<p><b>INNOVACIÓN ARQUITECTÓNICA</b></p> 

 <p>Uso de piedra de cuarzo local que refuerza la conexión con el paisaje.</p>	 <p>Manipulación precisa de luz natural para crear atmósferas introspectivas.</p>	 <p>Diálogo constante con el paisaje mediante vistas estratégicas.</p>
 <p>Textura, temperatura y sonido se combinan para una experiencia multisensorial.</p>	 <p>Espacios diseñados para ser acogedores y cercanos al usuario.</p>	 <p>Diseño enterrado e integración con el entorno alpino.</p>

Las Termas de Vals destacan por su conexión íntima con el paisaje alpino, lograda mediante el uso de materiales locales, como la piedra de cuarzo, y la manipulación precisa de la luz y la sombra. Crean una experiencia multisensorial que estimula la introspección y la conexión emocional con la naturaleza.

**Conclusión:**  
 Este referente puede replicarse en Riobamba mediante:  
 Uso de materiales locales, como piedra volcánica, para anclar el diseño al entorno cultural.  
 Creación de atmósferas introspectivas con iluminación controlada y elementos sensoriales que fomenten la conexión emocional.  
 Integración fluida con el paisaje natural, especialmente vistas al Chimborazo o espacios verdes urbanos.

Figura 11. Analisis de referente temas de Vals

### Termas de Vals

#### Contexto

Graubunden Canton, Suiza  
Peter Zumthor

El contexto de las Termas de Vals está marcado por el paisaje alpino suizo, un entorno natural imponente donde la arquitectura se integra armoniosamente con la geografía. Este contexto crea una atmósfera de serenidad, aislamiento y conexión con la naturaleza.

#### Relación

La arquitectura no interrumpe el paisaje, sino que lo complementa, ofreciendo una experiencia multisensorial donde el objeto arquitectónico actúa como una extensión del entorno natural.



#### Roles

El visitante actúa como un receptor de la experiencia sensorial, mientras que la arquitectura de Zumthor cumple el rol de facilitador de la conexión profunda con el entorno natural.



#### Objeto

El objeto arquitectónico (las Termas de Vals) se integra perfectamente en el paisaje alpino, utilizando materiales locales como la piedra de cuarzo. El diseño semienterrado permite que el edificio se mimetice con el paisaje, respetando la topografía. La arquitectura de Zumthor utiliza la luz y la sombra para crear una atmósfera cambiante que varía con el paso del día y las estaciones.



#### Sujetos

Los sujetos en este caso son los visitantes que buscan bienestar, relajación y conexión con la naturaleza. Estos usuarios buscan una experiencia sensorial que les permita desconectarse del estrés cotidiano y sumergirse en un entorno tranquilo.



#### Experiencia de Uso

Los usuarios experimentan una sensación de inmersión y conexión con la naturaleza. La luz que se filtra a través de las aperturas, el agua termal y la textura del concreto contribuyen a una experiencia que estimula los sentidos del tacto, la vista y el oído. Los usuarios también experimentan una introspección profunda, invitando a la relajación tanto física como emocional.









#### Fenomenología







El objeto arquitectónico transforma el espacio en un refugio sensorial, donde los sujetos pueden experimentar la quietud y la paz, inducidas por la interacción entre el agua, la luz y el material.



Figura 12. Análisis de referente St. Ignatius Chapel







**St. Ignatius Chapel**  
Seattle, USA  
Steven Holl



<p><b>MATERIALIDAD</b></p> 	<p><b>SENSACIÓN Y PERCEPCIÓN</b></p> 
<p><b>LUZ Y SOMBRA</b></p> 	<p><b>ESCALA HUMANA</b></p> 
<p><b>RELACIÓN INTERIOR/EXTERIOR</b></p> 	<p><b>INNOVACIÓN ARQUITECTÓNICA</b></p> 

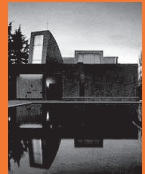

 <p>Uso de concreto en bruto combinado con colores y texturas que enriquecen la experiencia sensorial.</p>	 <p>Volúmenes de luz que controlan la entrada de luz natural, creando atmósferas emocionales y transiciones dinámicas.</p>	 <p>Conexión con jardines y vistas estratégicas que integran el edificio al entorno natural.</p>
 <p>Cambios en la iluminación, colores y texturas que guían al usuario en un recorrido sensorial.</p>	 <p>Espacios diseñados con proporciones íntimas que generan comodidad emocional y física.</p>	 <p>Introducción de volúmenes de luz como protagonistas del diseño.</p>





La capilla utiliza "volúmenes de luz" para simbolizar lo divino, combinando luz, color y texturas en un recorrido sensorial que invita a la introspección. El diseño conecta sutilmente el interior con el exterior mediante jardines y aperturas estratégicas.

**Conclusión:**  
 Este referente puede replicarse en Riobamba mediante:  
 Diseño de espacios que manipulen la luz natural como elemento simbólico y funcional.  
 Incorporación de jardines o espacios verdes como transiciones entre lo construido y el entorno natural.  
 Creación de trayectorias sensoriales en el edificio, utilizando texturas locales y variaciones en la iluminación.

Figura 13. Análisis de referente St. Ignatius Chapel



Figura 14. Análisis de referente Church of the light



**Church of the Light**  
Ibaraki, Japóo  
Tadao Ando

<p><b>MATERIALIDAD</b></p> 	<p><b>SENSACIÓN Y PERCEPCIÓN</b></p> 
<p><b>LUZ Y SOMBRA</b></p> 	<p><b>ESCALA HUMANA</b></p> 
<p><b>RELACIÓN INTERIOR/EXTERIOR</b></p> 	<p><b>INNOVACIÓN ARQUITECTÓNICA</b></p> 

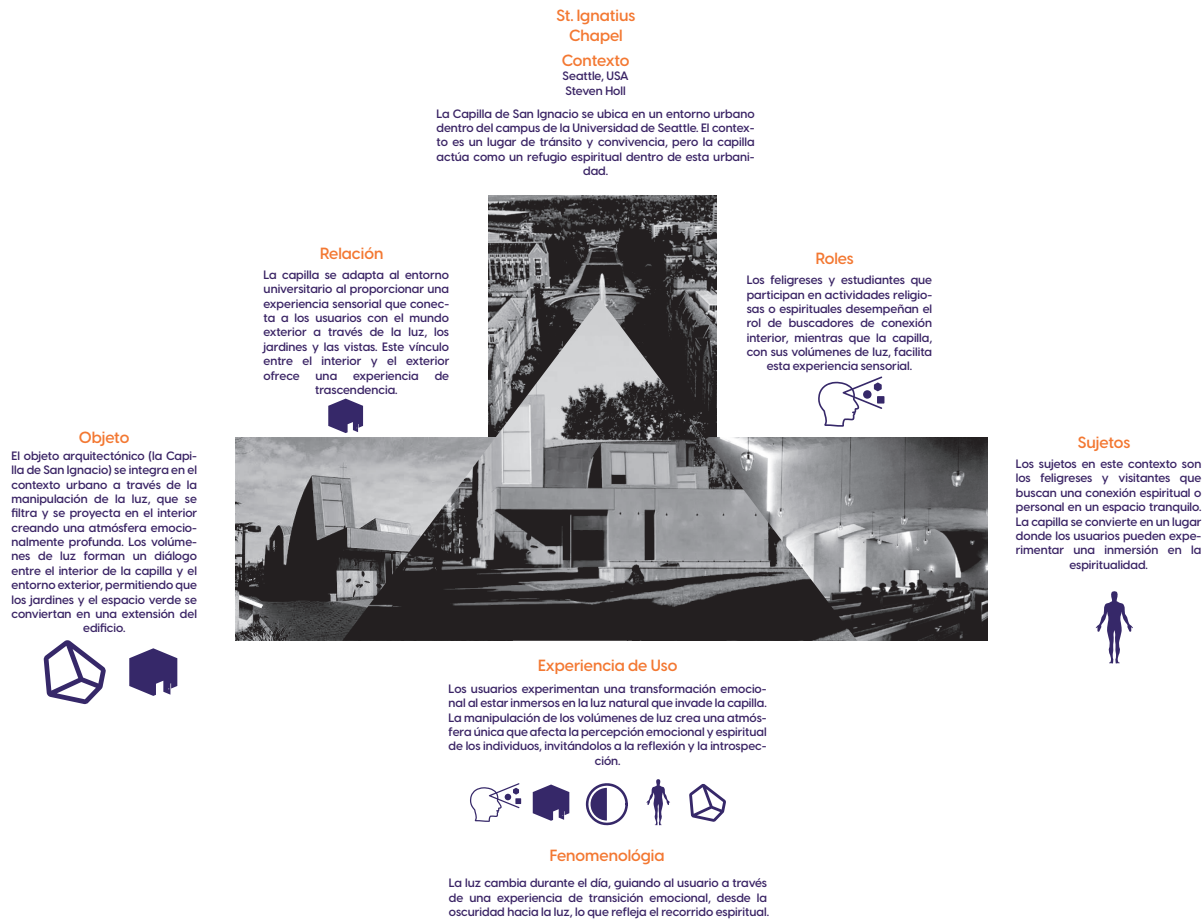
 <p>Uso de concreto en bruto para crear una atmósfera austera pero potente, enfocando la atención en la luz y la sombra.</p>	 <p>La cruz de luz genera un impacto visual y emocional al dividir el espacio con una iluminación simbólica y transformadora.</p>	 <p>La conexión simbólica con el exterior se realiza a través de la cruz y las pequeñas aperturas, que sugieren continuidad entre el interior y el exterior.</p>
 <p>El espacio involucra la vista y el tacto, provocando introspección a través de la textura del concreto y el juego de luz y oscuridad.</p>	 <p>Proporciones cuidadosamente diseñadas para generar una experiencia íntima y accesible.</p>	 <p>Uso de luz y sombra para crear simbolismo y transformar la experiencia espacial.</p>







La Iglesia de la Luz se caracteriza por su diseño minimalista, donde el concreto en bruto y la luz natural forman un espacio de contemplación. La cruz de luz, como elemento central, transforma el espacio en una experiencia espiritual.

**Conclusión:**  
Este referente puede replicarse en Riobamba mediante:  
Uso simbólico de la luz natural para evocar emociones y enfatizar conceptos culturales o identitarios de la región.  
Diseño minimalista que priorice la introspección y la conexión espiritual.  
Incorporación de materiales austeros, como concreto o piedra, que resalten la interacción con la luz.

Figura 15. Análisis de referente Church of the light

## Church of the Light

Contexto  
Ibaraki, Japón  
Tadao Ando

La Iglesia de la Luz se encuentra en un suburbio tranquilo de Ibaraki, en un entorno residencial. El contexto urbano circundante no interfiere en la experiencia dentro de la iglesia, ya que la arquitectura de Ando la convierte en un espacio aislado del ruido y la agitación del mundo exterior.

### Relación

El objeto arquitectónico no interrumpe el entorno, más bien, lo complementa y se adapta a la serenidad del contexto. La luz que entra a través de la cruz de luz es lo que conecta simbólicamente el espacio con lo divino.



### Roles

Los feligreses desempeñan el rol de buscadores espirituales, y el objeto arquitectónico actúa como el facilitador de esa búsqueda interior.



### Objeto

La Iglesia de la Luz está construida con un diseño minimalista, utilizando concreto en bruto que refleja el enfoque austero de Ando. La cruz de luz, que corta la pared frontal, se convierte en el principal elemento de unión entre el espacio interior y el exterior. El objeto arquitectónico está alineado con la simplicidad del entorno y está diseñado para generar una experiencia espiritual.



### Sujetos

Los sujetos son los feligreses y las personas que buscan una experiencia de contemplación espiritual. La iglesia ofrece un espacio donde los usuarios pueden conectarse con lo divino y experimentar una sensación de paz.



### Experiencia de Uso

Los usuarios experimentan una profunda introspección y reflexión espiritual, inducida por el juego de luz que ilumina el espacio de manera simbólica. La luz que atraviesa la cruz de la pared frontal crea una experiencia emocional intensa, donde la austeridad del concreto se convierte en un vehículo para la reflexión interna.



### Fenomenología

La luz es el principal medio de conexión entre el sujeto y el objeto, creando una atmósfera que invita a la calma, la contemplación y la reconexión espiritual.

## DESARROLLO ESPECIFICO #2

## DE OBJETIVO

**“Identificar las necesidades artísticas y culturales de la comunidad de Riobamba mediante entrevistas a gestores culturales, artistas y arquitectos.”**

Para cumplir con este objetivo específico, se desarrolló un proceso de investigación cualitativa basado en entrevistas semiestructuradas, diseñadas para explorar las percepciones, necesidades y expectativas de tres grupos clave: arquitectos, gestores culturales y artistas de la ciudad de Riobamba. Este enfoque permitió recolectar información detallada y matizada desde diferentes perspectivas, fundamentales para el diseño del centro de arte y cultura con un enfoque fenomenológico.

El instrumento principal para esta etapa fue un guion de entrevista estructurado en secciones, con preguntas específicas para cada grupo:

**Arquitectos:** Enfocados en aspectos técnicos y espaciales como las características esenciales para la interacción comunitaria, estrategias arquitectónicas para reflejar la identidad cultural y la integración de materiales locales.

**Gestores culturales:** Centrado en los desafíos en la gestión de espacios culturales, la relación con los ciudadanos y las necesidades prioritarias para fomentar el arte y la cultura.

**Artistas:** Orientado a identificar las limitaciones actuales, elementos importantes para el proceso creativo y las actividades artísticas que deberían priorizarse en un nuevo espacio cultural.

Cada entrevista comenzó con un registro de datos generales del entrevistado, como su nombre, profesión, especialización, años de experiencia, organización, rol actual y datos de contacto. Esto aseguró la recopilación de información básica que aportara contexto a sus respuestas.

El análisis de las respuestas se organizó en una matriz de insights, estructurada en categorías clave que sintetizan las aportaciones de cada grupo. Estas categorías incluyeron:

Características arquitectónicas esenciales.

Estrategias para reflejar la identidad cultural.

Limitaciones de los espacios culturales existentes.

Elementos importantes para la funcionalidad, accesibilidad y sostenibilidad.

Actividades artísticas prioritarias, entre otros.

Por ejemplo, los arquitectos destacaron la necesidad de espacios flexibles que permitan la interacción y conexión comunitaria, integrando elementos naturales y materiales locales. Los gestores culturales enfatizaron la importancia de infraestructura adecuada, difusión cultural y espacios amplios para talleres. Mientras tanto, los artistas subrayaron la urgencia de abrir espacios a propuestas alternativas y priorizar expresiones como el arte urbano y la performance.

El uso de estas entrevistas permitió identificar necesidades concretas y visiones compartidas para conceptualizar un espacio cultural inclusivo y funcional en Riobamba. Al final, los resultados de esta etapa no solo profundizan en las expectativas de la comunidad, sino que también sientan las bases para diseñar estrategias que respondan efectivamente a las demandas culturales y artísticas de la ciudad.

**Tabla 2.** Entrevista a Victor Tapia

ENTREVISTA	REGISTRO DE DATOS PROFESIONALES
 <p style="writing-mode: vertical-rl; transform: rotate(180deg);">ARQUITECTOS</p>	<p><b>Nombre Completo:</b> Víctor Tapia Morucho</p>
	<p><b>Profesión:</b> Arquitecto</p>
	<p><b>Especialización (si aplica):</b> No especificada</p>
	<p><b>Años de experiencia:</b> 36 años</p>
	<p><b>Organización o institución:</b> Oficina privada de construcciones</p>
	<p><b>Rol o posición actual:</b> Gerente</p>
	<p><b>Teléfono de contacto:</b> 099-9627-550</p>
	<p><b>Correo electrónico:</b> No proporcionado</p>
<p>Desde su experiencia, ¿qué características arquitectónicas considera esenciales para diseñar espacios culturales que respondan a las necesidades de interacción y conexión comunitaria?</p>	
<p>"El diseño debe basarse en auscultar todas las necesidades y considerar la idiosincrasia del lugar donde se va a trabajar."</p>	
<p>¿Qué estrategias arquitectónicas podrían utilizarse para reflejar la identidad cultural de Riobamba en un centro dedicado al arte y la cultura?</p>	
<p>"Se debería analizar los materiales del lugar, las características propias del sitio, y también considerar hacia qué tipología en el arte va a centrarse la edificación."</p>	
<p>¿Cree que los espacios arquitectónicos existentes en Riobamba responden adecuadamente a las necesidades actuales del arte, la cultura y los ciudadanos? ¿Qué aspectos considera prioritario mejorar?</p>	
<p>"Actualmente hay una carencia casi del 90% de sitios culturales en esta ciudad. Es necesario incentivar y potenciar esta actividad para cubrir las necesidades culturales."</p>	
<p>¿Qué características debería tener un centro cultural en Riobamba para garantizar funcionalidad, accesibilidad, y sostenibilidad?</p>	
<p>"Para garantizar funcionalidad en Riobamba, se debe analizar qué implementaciones culturales son necesarias, hacia qué tipo de arte está dirigido el espacio, como música o diferentes manifestaciones, y priorizar aquellas de mayor difusión entre la población."</p>	
<p>¿Cómo integraría usted los elementos naturales y materiales locales en el diseño de un espacio que fomente el arte y la cultura?</p>	
<p>"Mediante el análisis y estudio del lugar, integrando tanto los elementos naturales como los materiales locales disponibles."</p>	

**Tabla 3.** Entrevista a Diego Buitrago

ENTREVISTA		REGISTRO DE DATOS PROFESIONALES	
ARQUITECTOS		<b>Nombre Completo:</b>	Diego Hernán Buitrago Ricaurte
		<b>Profesión:</b>	Arquitecto
		<b>Especialización (si aplica):</b>	Master en Urbanismo mención en Gestión De La Ciudad, Master Universitario En Planeamiento Urbano Y Territorial
		<b>Años de experiencia:</b>	7 años
		<b>Organización o institución:</b>	Universidad Nacional de Chimborazo
		<b>Rol o posición actual:</b>	Docente no Titular, Tiempo Completo
		<b>Teléfono de contacto:</b>	098-4711-908
		<b>Correo electrónico:</b>	diego.buitrago@unach.edu.ec
<p><b>Desde su experiencia, ¿qué características arquitectónicas considera esenciales para diseñar espacios culturales que respondan a las necesidades de interacción y conexión comunitaria?</b></p> <p>"En este tipo de proyectos es importante los espacios que creen una conexión con el entorno como plazas, recibidores, lugares amplios y abiertos que permitan el desarrollo de actividades mas cotidianas."</p> <p><b>¿Qué estrategias arquitectónicas podrían utilizarse para reflejar la identidad cultural de Riobamba en un centro dedicado al arte y la cultura?</b></p> <p>"Un análisis conceptual de la cultura de la ciudad de Riobamba, enfatizar en historia de la ciudad y sus tradiciones logrando descomponerla a un estado mas arquitectónico, consiguiendo formas que respondan al entorno construido y al vivido."</p> <p><b>¿Cree que los espacios arquitectónicos existentes en Riobamba responden adecuadamente a las necesidades actuales del arte, la cultura y los ciudadanos? ¿Qué aspectos considera prioritario mejorar?</b></p> <p>"No responden actualmente a ninguna necesidad cultural, están enfatizados más a espacios de talleres vacacionales, gran parte de artistas Riobambeños no han sido tomados en cuenta por directores de administraciones locales o gubernamentales, debido a que estos espacios son rígidos en su funcionamiento. Los espacios deben ser evolutivos o dinámicos al cambio para cada expresión artística, por lo que se debe mejorar el emplazamiento de funciones tanto para usuarios, y el espacio de administración de los mismos."</p> <p><b>¿Qué características debería tener un centro cultural en Riobamba para garantizar funcionalidad, accesibilidad, y sostenibilidad?</b></p> <p>"La característica principal debe ser un espacio cultural que pueda cambiar su forma y función según la necesidad artística o cultural, poseer espacios abiertos y que se integren con el contexto local y urbano. Espacios interiores con funciones mas conservadoras de cultura e historia, junto con un archivo cultural y patrimonial donde las obras puedan ser cuidadas y resguardadas con el fin de proporcionar una dinámica de exposiciones y estas sean rotadas temporalmente."</p> <p><b>¿Cómo integraría usted los elementos naturales y materiales locales en el diseño de un espacio que fomente el arte y la cultura?</b></p> <p>"Integraría elementos y materialidad de arquitectura vernácula con arquitectura moderna contemporánea, dando ese resalte a los elementos naturales implementados en la arquitectura. Apropiación de especies vegetales ornamentales del paramo que marquen como un espacio dentro de la ciudad y no un espacio que se toma la ciudad."</p>			

**Tabla 4.** Entrevista a Luciana Cárdenas

ENTREVISTA		REGISTRO DE DATOS PROFESIONALES	
<b>GESTORES CULTURALES</b> 	<b>Nombre Completo:</b>	Luciana Anahí Cárdenas Oleas	
	<b>Profesión:</b>	Gestora Cultural	
	<b>Especialización (si aplica):</b>	Gestión cultural y administración de sectores culturales	
	<b>Años de experiencia:</b>	25 años	
	<b>Organización o institución:</b>	Casa de la Cultura de Chimborazo	
	<b>Rol o posición actual:</b>	Analista de fomento artístico	
	<b>Teléfono de contacto:</b>	099-8563-403	
	<b>Correo electrónico:</b>	anahicr@yahoo.com	
<p><b>Desde su experiencia, ¿qué actividades culturales o artísticas considera prioritarias para la comunidad de Riobamba que no están suficientemente atendidas?</b></p> <p>"Todas las disciplinas artísticas necesitan atención. Aunque la danza, especialmente la folclórica, ha tenido cierto desarrollo gracias a actividades como el festival de danza de la Casa de la Cultura, aún falta mucho. Necesitamos más recursos para formación y producción en todas las disciplinas."</p>			
<p><b>¿Qué desafíos enfrenta en la gestión de espacios culturales actuales en la ciudad?</b></p> <p>"El principal desafío es el tema presupuestario. No solo se trata de dinero, también faltan infraestructura y personal para desarrollar las actividades adecuadamente. Incrementar el presupuesto en estas áreas es clave."</p>			
<p><b>¿Cómo percibe la relación entre los ciudadanos y los espacios culturales existentes? ¿Qué podría mejorarse?</b></p> <p>"La ciudadanía responde bien a las actividades culturales, pero falta difusión y recursos económicos para llegar a más personas. Además, la infraestructura es insuficiente, lo que limita el acceso. Por ejemplo, en la Casa de la Cultura no tenemos parqueadero, lo que dificulta que la gente venga."</p>			
<p><b>¿Qué características considera esenciales para que un espacio cultural sea funcional, accesible y capaz de satisfacer las necesidades de la comunidad?</b></p> <p>"Un espacio cultural necesita estacionamientos, espacios amplios para talleres y capacitaciones, y un teatro con un escenario grande para eventos como conciertos, obras de teatro o ballet. También es fundamental contar con buen equipamiento."</p>			
<p><b>¿Cómo podría un nuevo centro cultural en Riobamba fortalecer la identidad cultural y fomentar una mayor participación comunitaria en actividades artísticas?</b></p> <p>"Un nuevo centro cultural puede ayudar a trabajar en uno de los ejes para fortalecer la identidad cultural, pero no es suficiente por sí solo. También es importante fortalecer los centros existentes y trabajar en la educación en casa y en las escuelas."</p>			

**Tabla 5.** Entrevista a Marcelo Benavides

ENTREVISTA		REGISTRO DE DATOS PROFESIONALES	
<b>GESTORES CULTURALES</b> 	<b>Nombre Completo:</b>	Marcelo Benavides Quintana	
	<b>Profesión:</b>	Gestor cultural y Músico	
	<b>Especialización (si aplica):</b>	No especificada	
	<b>Años de experiencia:</b>	36 años	
	<b>Organización o institución:</b>	Municipalidad de Riobamba	
	<b>Rol o posición actual:</b>	Coordinador de la Dirección de Cultura	
	<b>Teléfono de contacto:</b>	099-5672-228	
	<b>Correo electrónico:</b>	gatobenavides1974@yahoo.es	
<p>Desde su experiencia, ¿qué actividades culturales o artísticas considera prioritarias para la comunidad de Riobamba que no están suficientemente atendidas?</p> <p>"Pienso que hace falta más atención al arte urbano. Este no tiene un peso significativo en la ciudad ni es un referente importante. Esto puede deberse a que muchos de sus gestores operan de manera informal y no cumplen con los requisitos administrativos, como proyectos o cronogramas de trabajo. Si se organizan mejor, podrían tener más visibilidad y oportunidades."</p>			
<p><b>¿Qué desafíos enfrenta en la gestión de espacios culturales actuales en la ciudad?</b></p> <p>"El principal desafío es la infraestructura. Muchos espacios culturales tienen entre 30 y 50 años y necesitan modernizarse. Aunque el Teatro León fue restaurado y es muy utilizado, otros escenarios están desactualizados. Se espera que en 2025 se realicen mejoras en toda la infraestructura cultural bajo la administración actual."</p>			
<p><b>¿Cómo percibe la relación entre los ciudadanos y los espacios culturales existentes? ¿Qué podría mejorarse?</b></p> <p>"Hay una desubicación entre los ciudadanos y los espacios culturales. Muchas veces, las personas no identifican el tipo de evento cultural o no aprecian como es debido las exposiciones o actividades. Hace falta más conocimiento y conexión directa con la ciudadanía para mejorar esta relación."</p>			
<p><b>¿Qué características considera esenciales para que un espacio cultural sea funcional, accesible y capaz de satisfacer las necesidades de la comunidad?</b></p> <p>"Un espacio cultural debe tener lo esencial: infraestructura adecuada, un teatro con camerinos, tramoya y un escenario amplio. También se necesitan espacios modernos para danza, música, exposiciones y más. Es lamentable que aún se utilicen coliseos o plazas de toros para eventos que requieren un lugar más apropiado."</p>			
<p><b>¿Cómo podría un nuevo centro cultural en Riobamba fortalecer la identidad cultural y fomentar una mayor participación comunitaria en actividades artísticas?</b></p> <p>"Un nuevo centro cultural puede ser el epicentro del arte en la ciudad, donde se concentren las diferentes disciplinas artísticas. Con profesores especializados y apoyo municipal, este espacio podría marcar el inicio de un nuevo sistema y concepto de arte en Riobamba, promoviendo una mayor participación comunitaria y fortaleciendo las artes locales."</p>			

**Tabla 6.** Entrevista a Rafael Gutiérrez

ENTREVISTA		REGISTRO DE DATOS PROFESIONALES	
 <p style="writing-mode: vertical-rl; transform: rotate(180deg);">ARTISTAS</p>	<b>Nombre Completo:</b>	Rafael Eduardo Gutiérrez Moreira	
	<b>Profesión:</b>	Artista y Arquitecto	
	<b>Especialización (si aplica):</b>	Diseño de interiores y arquitectura de interiores	
	<b>Años de experiencia:</b>	50 años	
	<b>Organización o institución:</b>	Independiente	
	<b>Rol o posición actual:</b>	Artista plástico	
	<b>Teléfono de contacto:</b>	099-2773-420	
	<b>Correo electrónico:</b>	No proporcionado	
<p><b>¿Qué limitaciones encuentra en los espacios culturales actuales de Riobamba para desarrollar y exhibir su obra artística?</b></p> <p>"En Riobamba hay espacios culturales suficientes para el número de habitantes, como el municipio, la Casa de la Cultura y otros organismos particulares. Sin embargo, las limitaciones principales son la falta de colaboración, apoyo económico, desorganización y desconocimiento sobre el valor del arte."</p>			
<p><b>¿Qué elementos considera importantes en un espacio cultural que faciliten tanto el proceso creativo como la interacción con el público?</b></p> <p>"Los espacios deben integrarse al entorno público y respetar la arquitectura circundante. Por ejemplo, un parque bien ornamentado, con elementos vegetales que no afecten visualmente, puede fomentar la creatividad e interacción. Es importante enfatizar y aprovechar los recursos existentes para mejorar su funcionalidad."</p>			
<p><b>¿Cómo cree que el diseño de un espacio cultural influye en la percepción y recepción de sus obras por parte del público?</b></p> <p>"El diseño debe satisfacer las necesidades culturales y psicológicas de todas las edades, desde jóvenes hasta adultos mayores. Además, los espacios deben ser inclusivos, permitir actividades al aire libre como concursos y exposiciones, y fomentar una conexión emocional con el público. Cada espacio debe ser un reflejo de las tradiciones y características culturales de la comunidad."</p>			
<p><b>¿Qué recursos o características debería incluir un nuevo centro cultural en Riobamba para apoyar el desarrollo artístico de los creadores locales?</b></p> <p>"Un nuevo centro cultural debería proporcionar recursos económicos y apoyo directo al talento humano. Es fundamental ofrecer becas, identificar a jóvenes con potencial en colegios y escuelas, y educar en el respeto por los espacios públicos y el arte a través de programas sutiles que conecten a la comunidad con su patrimonio cultural."</p>			
<p><b>¿Qué actividades artísticas considera que se deberían priorizar en un espacio cultural diseñado para fomentar la expresión artística y cultural en Riobamba?</b></p> <p>"Todas las disciplinas artísticas deben ser consideradas, pero en equilibrio. Se debe priorizar según el número de adeptos a cada disciplina: si hay más músicos, se debe priorizar la música; si hay más artistas visuales, a ellos, y así sucesivamente."</p>			

**Tabla 7.** Entrevista a Daniela Vásquez

ENTREVISTA		REGISTRO DE DATOS PROFESIONALES	
ARTISTAS		<b>Nombre Completo:</b>	Daniela Stephany Vásquez Avilés
		<b>Profesión:</b>	Artista plástica, pintora y dibujante
		<b>Especialización (si aplica):</b>	Ilustración y técnicas mixtas contemporáneas
		<b>Años de experiencia:</b>	8 años
		<b>Organización o institución:</b>	Artista independiente
		<b>Rol o posición actual:</b>	Creadora y promotora de arte visual en Riobamba
		<b>Teléfono de contacto:</b>	095-8756-332
	<b>Correo electrónico:</b>	daniela.stva@gmail.com	
<b>¿Qué limitaciones encuentra en los espacios culturales actuales de Riobamba para desarrollar y exhibir su obra artística?</b>			
"Creo que, aunque hay algunos espacios culturales, como la Casa de la Cultura o el municipio, estos no siempre están abiertos a propuestas artísticas frescas o fuera de lo convencional. Hay una falta de inclusión para nuevas voces y estilos, especialmente para quienes abogan por un arte más contestatario o alternativo. Además, los recursos son limitados, y los espacios disponibles suelen tener una visión rígida sobre lo que es 'arte aceptable'."			
<b>¿Qué elementos considera importantes en un espacio cultural que faciliten tanto el proceso creativo como la interacción con el público?</b>			
"Un espacio cultural debería sentirse como un refugio creativo, no solo un lugar para mostrar obras. Necesitamos estudios abiertos donde podamos crear y compartir procesos con el público. También es importante que haya espacios verdes y áreas informales para discusiones. La conexión emocional y orgánica con el espacio es clave; no puede ser solo paredes blancas y silencio, tiene que invitar al intercambio de ideas."			
<b>¿Cómo cree que el diseño de un espacio cultural influye en la percepción y recepción de sus obras por parte del público?</b>			
"El diseño es fundamental. Un espacio bien pensado puede hacer que el arte se sienta accesible, humano. Si el diseño del lugar es frío o elitista, aleja al público. En cambio, si es cálido, con materiales locales, luz natural, y detalles que hablen de la comunidad, el público se conecta no solo con la obra, sino con el entorno en el que se encuentra. También me encantaría ver murales, arte público integrado al diseño."			
<b>¿Qué recursos o características debería incluir un nuevo centro cultural en Riobamba para apoyar el desarrollo artístico de los creadores locales?</b>			
"Primero, talleres accesibles para jóvenes, para que puedan experimentar con diferentes técnicas sin que el costo sea una barrera. También sería ideal contar con espacios para exposiciones itinerantes y permanentes, con buena iluminación y equipos para mostrar diferentes formatos de arte. Por último, un café cultural donde las personas puedan relajarse, discutir y vivir el arte de manera cotidiana."			
<b>¿Qué actividades artísticas considera que se deberían priorizar en un espacio cultural diseñado para fomentar la expresión artística y cultural en Riobamba?</b>			
"Todas las disciplinas deben tener un lugar, pero creo que Riobamba necesita más espacio para el arte urbano y la performance. Estas expresiones suelen ser marginalizadas, y tienen un poder increíble para conectar con el público joven y desafiar lo establecido. Además, sería bueno tener ciclos de cine independiente y debates sobre temas sociales a través del arte."			

Figura 16. Matriz insight de entrevistas

 Arquitectos	"Los espacios culturales deben ser abiertos y conectados con su entorno."	<b>Desafíos / Problemáticas</b>	Los espacios actuales son rígidos y no permiten adaptabilidad para expresiones artísticas.	Carencia de espacios culturales adecuados en Riobamba.	Presupuesto insuficiente y escasez de espacios equipados.
	 "El diseño debe reflejar la identidad cultural a través de materiales locales."		Los ciudadanos no identifican los espacios culturales como suyos.	Falta de colaboración entre instituciones y artistas independientes.	Los espacios existentes son rígidos y no incluyen nuevas voces.
 Gestores Culturales	"Falta de apoyo financiero y de infraestructura para la formación y producción artística."	<b>Oportunidades de Diseño</b>	Diseñar plazas y espacios abiertos flexibles dentro del centro cultural.	Uso de materiales autóctonos para fortalecer la identidad local.	Crear espacios polivalentes que permitan formación y exhibición.
	 "Se requiere modernizar la infraestructura cultural y mejorar su accesibilidad."		Diseñar espacios de uso mixto con interacción comunitaria.	Incluir programas de financiamiento y residencias artísticas.	Diseñar talleres abiertos y espacios
 Artistas	"El arte necesita más apoyo económico y planificación para su desarrollo."	<b>Reflexiones Finales</b>	Es fundamental que la arquitectura permita una interacción fluida entre el espacio y la comunidad.	La materialidad es clave para conectar el diseño arquitectónico con la cultura local.	Un centro cultural debe ser tanto un espacio de enseñanza como de exposición artística.
	 "Los espacios culturales deben ser dinámicos y permitir el intercambio de ideas."		Un diseño integrador puede aumentar el sentido de pertenencia de la comunidad.	El centro cultural debe servir como plataforma de apoyo a la comunidad artística.	El centro cultural debe ser un lugar vivo donde el arte se cree y se comparte.

## DESARROLLO DE OBJETIVO ESPECIFICO #3

“Proponer estrategias arquitectónicas que integren elementos fenomenológicos para crear una experiencia única del usuario en el centro de arte y cultura, mediante gráficos.”

El diseño arquitectónico con enfoque fenomenológico permite concebir espacios que trascienden la funcionalidad básica, conectando profundamente con las emociones y percepciones sensoriales de los usuarios. Estas estrategias buscan generar ambientes que fomenten la paz, la reflexión y la creatividad, adaptándose a las necesidades culturales y artísticas de la comunidad.

Para este objetivo, se desarrollaron estrategias fenomenológicas específicas, representadas en el esquema proporcionado, que se fundamentan en principios clave.

Estas estrategias se plasmarán en acuarelas conceptuales, que permitirán visualizar las propuestas arquitectónicas de forma clara y artística, ayudando a transmitir la esencia fenomenológica de cada idea. Estas ilustraciones no solo servirán como un recurso estético, sino también como una herramienta práctica para fundamentar el diseño del centro de arte y cultura.

Finalmente, el desarrollo de estas estrategias busca garantizar que los espacios diseñados no solo sean funcionales, sino que también promuevan experiencias emocionales y culturales profundas. Al implementar estas ideas, se pretende fortalecer la identidad cultural de Riobamba y transformar la relación de los usuarios con el arte y la arquitectura

## Estrategias Arquitectónicas y Su Aplicación

### Diseñar experiencias multisensoriales:

**Aplicación:** Integrar elementos que estimulen los sentidos, como texturas rugosas y suaves en paredes y pisos, fuentes de agua para sonidos relajantes, y vegetación con aromas naturales en jardines internos. Estas estrategias se implementarán en áreas de interacción social, como plazas internas y corredores principales, para crear una experiencia envolvente.



**Sensación y Percepción:** Estimulación de todos los sentidos, creando una experiencia sensorial rica y envolvente.



**Materialidad:** Los materiales influyen en la percepción táctil de los usuarios.



**Luz y Sombra:** La luz que entra en el espacio y cómo interactúa con las superficies y materiales es crucial para la experiencia multisensorial.



**Escala Humana:** Al diseñar para los sentidos humanos, la escala humana debe ser considerada para garantizar que las experiencias sensoriales sean apropiadas y cómodas para los usuarios dentro del espacio.

Figura 17. Boceto de experiencia multisensorial



### Integrar la memoria y la identidad cultural:

**Aplicación:** Diseñar espacios que reflejen el espíritu del lugar (genius loci) a través del uso de formas arquitectónicas inspiradas en las tradiciones locales. Además, incluir elementos visuales, como murales o esculturas, que evoquen la historia y cultura de Riobamba.



**Materialidad:** El uso de materiales auténticos y la vinculación con la historia local hace que la materialidad sea central en este diseño.



**Sensación y Percepción:** Los elementos culturales, como los murales o las esculturas, estimulan una percepción cultural y emocional del espacio.



**Escala Humana:** Al incorporar elementos que evocan la identidad local, la escala humana juega un papel en cómo los usuarios experimentan el espacio de manera personal y vinculada a su entorno cultural.



**Innovación Arquitectónica:** Integrar identidad cultural a través de la arquitectura también puede considerarse una forma de innovación arquitectónica, ya que se reinterpreta el diseño a través del contexto cultural.

Figura 18. Boceto de memoria e identidad cultural



### Usar materiales auténticos y narrativos:

**Aplicación:** Seleccionar materiales locales como piedra volcánica y madera, entre otros elementos de fabricación de la región para fortalecer la conexión con el entorno.



**Materialidad:** Se está utilizando material auténtico y local para transmitir una historia y reforzar la identidad cultural.



**Sensación y Percepción:** El uso de materiales específicos afecta la sensación en el espacio. La textura y la temperatura de estos materiales brindan una percepción tangible que conecta emocionalmente con los usuarios.



**Escala Humana:** La materialidad, a través de los detalles y las texturas, también debe adaptarse a la escala humana, ya que estos materiales deben ser percibidos de manera adecuada por las personas dentro del espacio.

**Figura 19.** Boceto de uso de materiales auténticos y narrativos



### Manipular la luz y la sombra:

**Aplicación:** Diseñar aperturas estratégicas para jugar con la luz natural y generar atmósferas dinámicas a lo largo del día. Se incluirán claraboyas en salas de exposición y ventanas altas en auditorios para dirigir la luz de manera teatral.



**Luz y Sombra:** Se manipula la luz para crear diversas atmósferas y sombras dentro del espacio.



**Materialidad:** La manipulación de la luz también afecta cómo los materiales de las superficies (probablemente texturas o acabados) interactúan con la luz, creando reflejos y sombras que enriquecen la percepción del espacio.



**Sensación y Percepción:** La luz no solo cambia visualmente el ambiente, sino que afecta emocionalmente a los usuarios al generar diferentes sensaciones a lo largo del día.



**Escala Humana:** Al considerar cómo la luz interactúa con las personas, también se establece la escala humana, ya que la luz debe estar diseñada para el confort visual del usuario.

**Figura 20.** Boceto de manipulación de luz y sombra.



### Crear espacios de transición:

**Aplicación:** Garantizar una integración fluida entre interior y exterior mediante patios, terrazas y corredores abiertos. Estos espacios actuarán como puntos de conexión entre los edificios y los jardines.



**Relación Interior/Exterior:** La creación de espacios de transición está destinada a facilitar la conexión entre el interior y el exterior, como patios y terrazas.



**Escala Humana:** La conexión fluida entre interior y exterior, respetando las proporciones humanas en cada punto de transición, crea un sentido de comodidad y acceso para los usuarios.



**Luz y Sombra:** Los patios y terrazas probablemente interactúan con la luz natural, creando cambios en la iluminación y sombras que modifican la experiencia del usuario.



**Innovación Arquitectónica:** La creación de estos espacios abiertos y conectados es una forma de innovación arquitectónica, dado que desafía los límites de los espacios cerrados tradicionales.

**Figura 21.** Boceto de espacios de transición.



### Priorizar la escala humana:

**Aplicación:** Diseñar proporciones arquitectónicas que respeten las dimensiones del cuerpo humano, como techos bajos en áreas introspectivas y alturas más amplias en zonas de interacción social.



**Escala Humana:** La imagen muestra un diseño donde se ajustan las proporciones del espacio a las dimensiones del cuerpo humano.



**Materialidad:** La manera en que los materiales se utilizan para definir la escala también es relevante aquí, ya que influyen en la percepción del espacio.



**Sensación y Percepción:** La escala humana también afecta cómo se percibe el espacio emocionalmente; los techos bajos en zonas introspectivas pueden generar una sensación de cercanía y confort, mientras que los techos altos en áreas sociales ofrecen amplitud y libertad.

**Figura 22.** Boceto de la escala humana en su entorno.

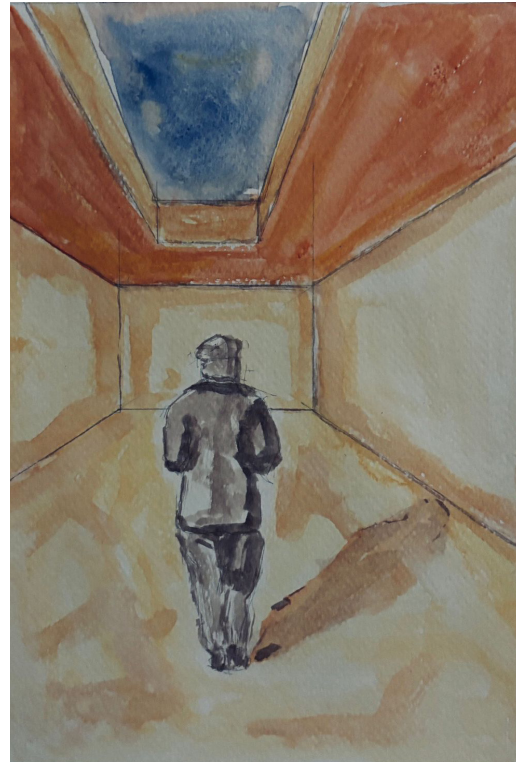



# CAPÍTULO 5

# CAPÍTULO 5

## DESARROLLO DEL OBJETIVO GENERAL

**“Diseñar un centro de arte y cultura en la ciudad de Riobamba que fomente las actividades artísticas y culturales a través de un enfoque arquitectónico fenomenológico.”**

### Delimitación del Territorio

Para el desarrollo del objetivo general, se ha situado el proyecto en Ecuador, específicamente en la provincia de Chimborazo, dentro del cantón Riobamba. Esta ciudad, reconocida por su riqueza histórica y cultural, constituye un punto clave para la promoción y fortalecimiento de las actividades artísticas y culturales, proporcionando el contexto ideal para la implementación de un equipamiento arquitectónico que responda a estas dinámicas.

**Figura 23.** Delimitación de territorio.



### Aproximación al Sitio

El proyecto se emplaza dentro de la Macrozona 5 de Riobamba, un sector estratégico que alberga terrenos de gran extensión, ideales para el desarrollo de un equipamiento cultural de impacto. La selección de este sitio responde a su ubicación privilegiada y su interconectividad con equipamientos relevantes, como el Terminal Terrestre de Riobamba, el Estadio Olímpico, el Parque Guayaquil, la Quinta Macají, Colegios y Edificios Administrativos.

Este contexto urbano no solo dota al área de dinamismo, sino que también proporciona un escenario propicio para la implementación de una propuesta arquitectónica fenomenológica que refuerce el vínculo entre el usuario y el entorno.

### Selección de Terreno

Se han seleccionado dos terrenos que se encuentran relativamente cercanos entre sí, debido a que su uso de suelo permite la dotación de equipamientos culturales, alineándose con los objetivos del proyecto.

Además, estos terrenos destacan por sus privilegiadas vistas y accesos, lo que favorece su integración con el entorno urbano y su conexión con los hitos culturales y recreativos cercanos. Su ubicación estratégica no solo garantiza una fácil accesibilidad para la comunidad, sino que también permite potenciar la experiencia fenomenológica del espacio, aprovechando las condiciones paisajísticas y visuales del lugar.

Estos factores hacen que la elección de estos terrenos sea idónea para el desarrollo del centro de arte y cultura, asegurando un emplazamiento que responda tanto a las necesidades funcionales del equipamiento como a la creación de una experiencia arquitectónica sensorial y significativa.

**Figura 24.** Delimitación de la macro zona 5



**Figura 25.** Identificación de lotes de estudio.



## Aspectos del Sitio

El proyecto se emplaza dentro de la Macrozona 5 de Riobamba, un sector estratégico que alberga terrenos de gran extensión, ideales para el desarrollo de un equipamiento cultural de impacto. La selección de este sitio responde a su ubicación privilegiada y su interconectividad con equipamientos relevantes, como el Terminal Terrestre de Riobamba, el Estadio Olímpico, el Parque Guayaquil, la Quinta Macají, Colegios y Edificios Administrativos.

Este contexto urbano no solo dota al área de dinamismo, sino que también proporciona un escenario propicio para la implementación de una propuesta arquitectónica fenomenológica que refuerce el vínculo entre el usuario y el entorno.

Figura 26. Mapeo de uso de suelos.

### Uso de Suelos



Figura 27. Mapeo de Equipamientos

### Equipamientos



Figura 28. Mapeo de vialidad.

### Vialidad

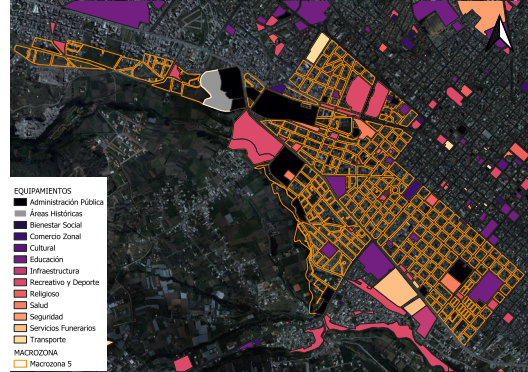

**Figura 29.** Mapeo de movilidad y transporte.

**Movilidad**



**Figura 31.** Mapeo de áreas verdes.

**Datos de los Terrenos**



**Figura 30.** Mapeo de áreas verdes.

**Áreas Verdes**



**Tabla 8.** Especificaciones Lote 1

**Terreno 1**

CLAVE CATASTRAL	O6O1O1OO4OO4OO2
USO DEL SUELO	Equipamiento
ÁREA DEL TERRENO	39,194.57 m <sup>2</sup>
ALTURA FINAL (m)	27
PISOS FINALES	9
BARRIO	Gruta de Lourdes
TRATAMIENTO URBANÍSTICO	Consolidado
TIPO DE VIVIENDA	Equipamientos
EQUIPAMIENTO	Administración Pública
NOMBRE DE EQUIPAMIENTO	Plataforma Gubernamental y Cultural del GADM

**Tabla 9.** Especificaciones Lote 2

Terreno 2	
CLAVE CATASTRAL	O6O1O1OO4O1OOO2
USO DEL SUELO	Equipamiento
ÁREA DEL TERRENO	83,980.94 m <sup>2</sup>
ALTURA FINAL (m)	12
PISOS FINALES	4
BARRIO	San Luis
TRATAMIENTO URBANÍSTICO	Conservación y Renovación
TIPO DE VIVIENDA	Equipamientos
EQUIPAMIENTO	Administración Pública
NOMBRE DE EQUIPAMIENTO	Plataforma Gubernamental y Cultural del GADM

El primer terreno, colinda con la Avenida 9 de Octubre, facilitando su acceso directo y conexión con equipamientos urbanos cercanos. Su tratamiento urbanístico de consolidación permite su adecuación para nuevos usos y desarrollo cultural.

El segundo terreno, cuenta con un tratamiento de conservación y renovación. Se encuentra próximo a la Avenida Unidad Nacional y la Avenida 8 de Julio, con cercanía a equipamientos administrativos y educativos.

**Tabla 10.** Matriz de ponderación lote 1 y lote 2.

Matriz de Ponderación		
Criterios	Terreno 1	Terreno 2
Ubicación estratégica	X	-
Uso del suelo compatible	X	X
Área suficiente (>30,000 m <sup>2</sup> )	X	X
Equipamientos cercanos	X	X
Accesibilidad vehicular	X	X
Transporte público cercano	X	X
Cobertura de servicios básicos	X	X
Viabilidad normativa	X	X
Impacto en el entorno	X	X
Potencial para desarrollo cultural	X	X
Suma de criterios positivos	10	9

### Terreno Seleccionado

Ambos terrenos cumplen con los criterios establecidos para el desarrollo del Centro de Arte y Cultura en Riobamba, logrando una puntuación alta en la matriz de ponderación. Sin embargo, se ha optado por el Terreno 1, ya que ofrece mejores condiciones en términos de vistas panorámicas, además de su proximidad a equipamientos relevantes como la Unidad Educativa Jefferson y la Quinta Macají. Asimismo, su ubicación en la Avenida 9 de Octubre, una vía que

conecta estratégicamente distintos sectores de la ciudad, mejora su accesibilidad y flujo de visitantes. Además, su cercanía a áreas verdes proporciona un entorno favorable para la integración de espacios culturales con la naturaleza, potenciando la experiencia del usuario. Estos factores lo convierten en la mejor opción para la implementación del proyecto.

Figura 32. Lote de estudio.



## Contexto Social

### Usuarios

El proyecto está diseñado para servir a la población de Riobamba, sin importar la edad o género, con el objetivo de incentivar y consolidar actividades artísticas y culturales. Se busca que niños, jóvenes, adultos y adultos mayores encuentren en este espacio una plataforma que fomente el arte, la cultura y el sentido de pertenencia comunitaria.

### Análisis Demográfico

De acuerdo con los datos del censo de 2022 realizado por el Instituto Nacional de Estadística y Censos (INEC), Riobamba cuenta con una población total de 177,213 habitantes, concentrados en su totalidad en el área urbana (INEC, 2022). La distribución por género muestra una leve predominancia femenina, con el 52.7% de mujeres y el 47.3% de hombres (INEC, 2022). La mayor parte de la población se identifica como mestiza, representando el 83.6%, seguida por un 14.2% de personas indígenas, mientras que otros grupos como blancos, afroecuatorianos y montubios conforman porcentajes menores (INEC, 2022).

En cuanto a las condiciones de vida, la ciudad presenta un acceso casi total a servicios básicos esenciales, como agua potable (99.3%), electricidad (99.7%), alcantarillado (97.1%) y recolección de basura (99.2%) (INEC, 2022). El tamaño promedio de los hogares es de aproximadamente 3.06 personas, con una distribución equilibrada entre diferentes tamaños familiares, destacando que el 21.2% de los hogares están compuestos por tres miembros (INEC, 2022).

Figura 33. Análisis demográfico

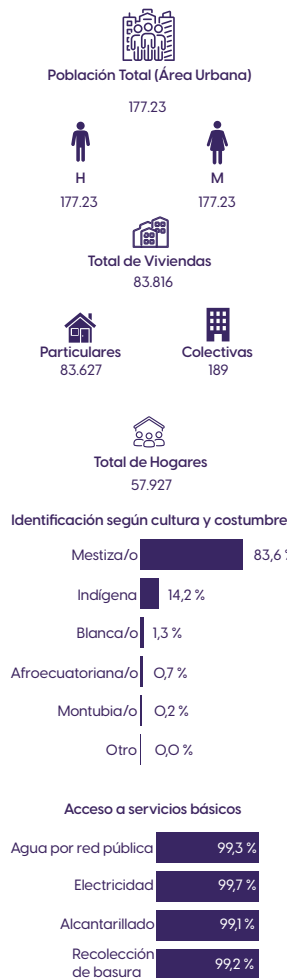

## Contexto Físico Ambiental

### Topografía

De acuerdo al análisis del terreno, se observa que la topografía es descendente, presentando un desnivel gradual a medida que se desplaza de un extremo al otro. Las elevaciones varían de forma constante, sin cambios abruptos, lo que indica que el terreno tiene una pendiente moderada. Esta topografía permite una distribución relativamente fluida de los espacios, facilitando la circulación y adaptación al terreno de manera eficiente.

Figura 34. Topografía lote de estudio



Figura 35. Corte topográfico lote de estudio

### Corte Topográfico



### Clima

El clima en Riobamba se caracteriza por temperaturas moderadas a lo largo del año. Las temperaturas altas promedio oscilan entre 11.8°C en julio y 13.6°C en octubre y noviembre, siendo estos los meses más cálidos. Las temperaturas bajas, por su parte, varían entre 3.8°C en agosto y 5.4°C en enero. Esta moderada fluctuación térmica refleja un clima fresco y estable durante todo el año. En cuanto a la precipitación, el período más lluvioso se presenta entre los meses de enero y abril, destacando marzo con 223 mm de lluvia. Agosto es el mes más seco, con solo 46 mm de precipitación, mientras que en los meses de octubre y noviembre se observa un aumento de las lluvias, alcanzando los 164 mm y 179 mm, respectivamente (Weather Atlas, 2025).

Figura 36. Análisis de Clima

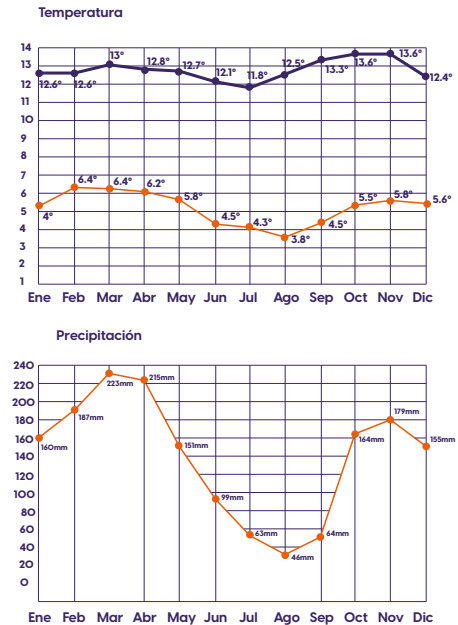

## Asoleamiento

En Riobamba, los equinoccios ocurren el 20 de marzo y el 22 de septiembre, cuando el Sol está directamente sobre el ecuador, haciendo que el día y la noche tengan la misma duración. En estos días, al mediodía, los objetos verticales no proyectan sombra. Los solsticios se presentan el 20 de junio y el 21 de diciembre. En junio, el Sol alcanza su punto más alto en el hemisferio norte, y en diciembre, su punto más alto en el hemisferio sur.

### Equinoccio de Marzo: Mañana-Medio día-Tarde

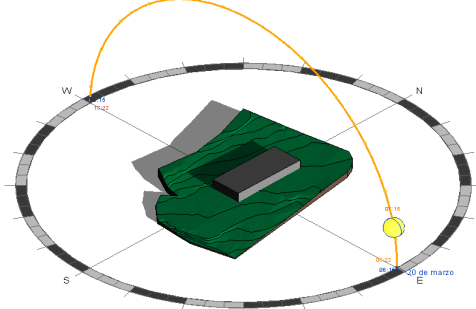

**Nota.** incidencia solar directa en la mañana de Marzo



Figura 39. Asoleamiento equinoccio de Marzo 15:15h pm



Figura 40. Asoleamiento solsticio de Junio 7:15h am

### Solsticio de Junio: Mañana-Medio día-Tarde

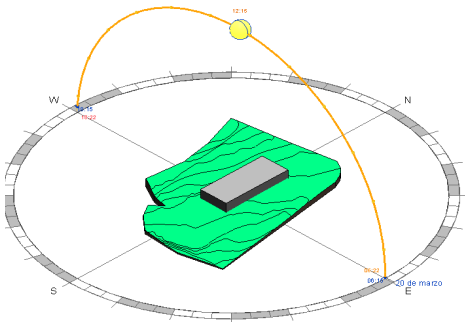

**Figura 41.** Asoleamiento solsticio de Junio 17:15h pm

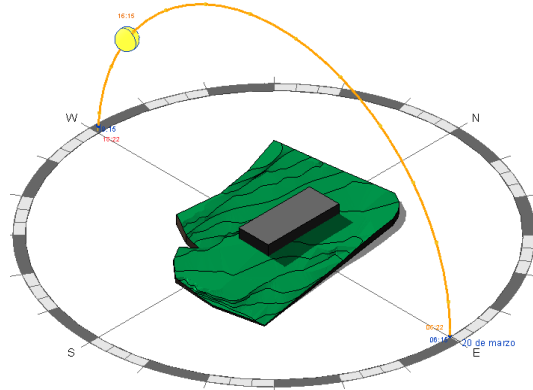
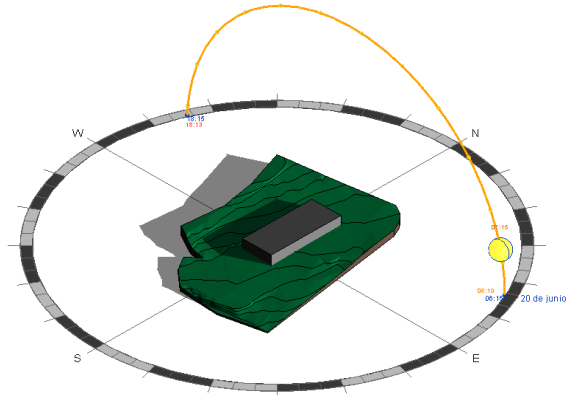
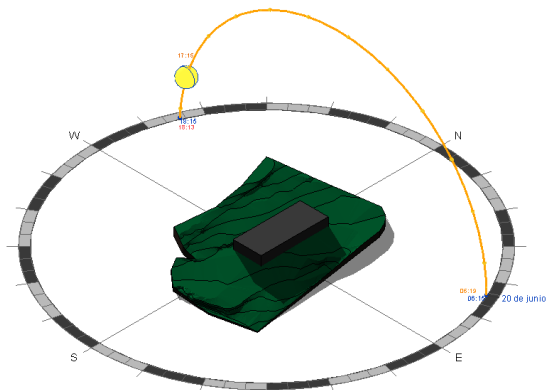

**Figura 43.** Asoleamiento equinoccio de Septiembre 7:00h am

**Equinoccio de Septiembre: Mañada-Medio día-Tarde**

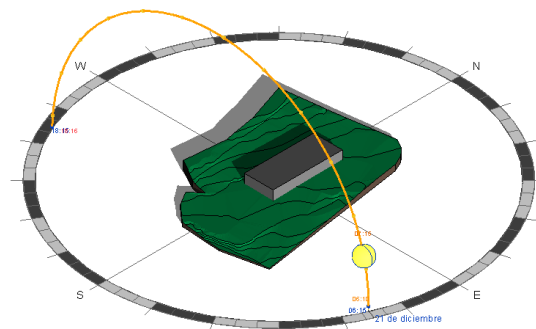

**Figura 42.** Asoleamiento solsticio de Junio 12:15h am

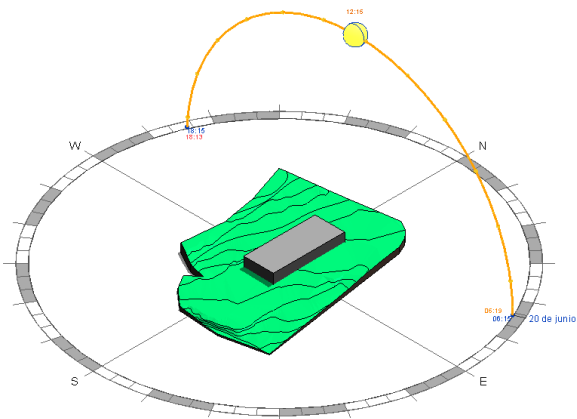

**Figura 44.** Asoleamiento equinoccio de Septiembre 12:15h am .

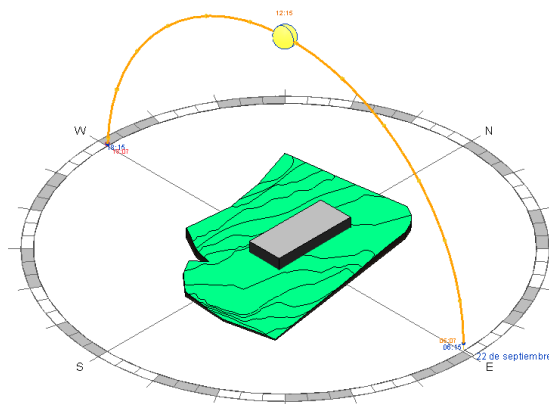

**Figura 45.** Asoleamiento equinoccio de Diciembre 17:15h pm

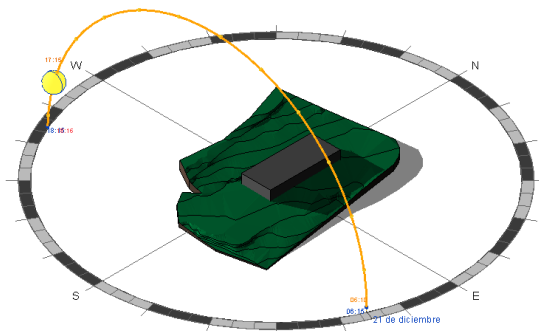

**Figura 47.** Asoleamiento solsticio de Diciembre 12:15h am

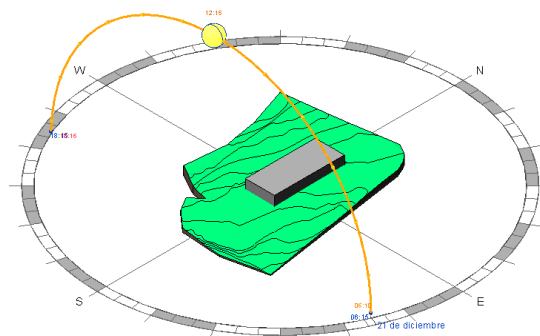

**Figura 46.** Asoleamiento solsticio de Diciembre 7:15h am

Solsticio de Diciembre: Mañana-Medio día-Tarde

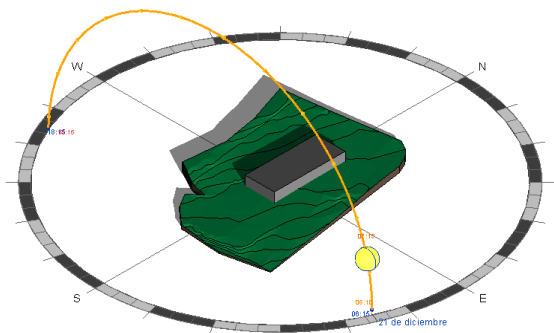

**Figura 48.** Asoleamiento solsticio de Diciembre 17:15h pm

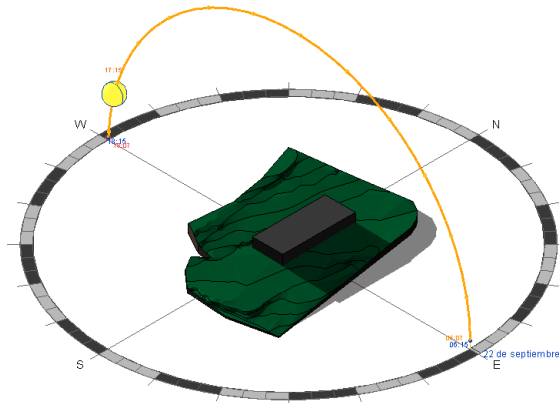

## Vientos

Según los datos climáticos históricos de Riobamba, los vientos predominantes en la zona tienen una dirección principal de Este a Oeste, con velocidades que oscilan entre 5 y 10 km/h, lo que indica un régimen de vientos moderados en la mayor parte del año. (meteoblue, 2025).

Figura 49. Rosa de vientos

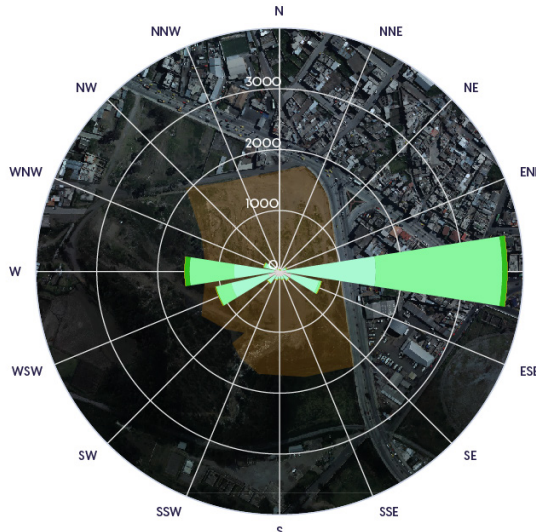

## Accesibilidad

La accesibilidad al sitio está formada por una red de calles principales, entre las cuales se encuentran vías de conexión interprovincial y cantonal, además de vías de transporte urbano. Estas conexiones permiten un acceso eficiente desde diversas zonas de la ciudad y alrededores.

Figura 50. Mapeo de accesibilidad



**Tabla 11.** Normativa lote de estudio.

**Normativa del terreno**

<b>Código PIT</b>	PIP Administrativo
<b>Clasificación de Suelo</b>	Urbano
<b>Subclasificación del Suelo</b>	Urbano No Consolidado
<b>Tratamiento</b>	Consolidación
<b>Lote mínimo</b>	200 m <sup>2</sup>
<b>Edificio mínimo (piso)</b>	7 pisos
<b>Edificio máximo (piso)</b>	9 pisos
<b>Altura mínima</b>	21 metros
<b>Altura máxima</b>	27 metros
<b>Porcentaje de admisión</b>	No aplica
<b>Tipo de Implantación</b>	Aislada
<b>Retiro frontal</b>	3 metros
<b>Retiro lateral</b>	3 metros
<b>Retiro posterior</b>	3 metros
<b>COS de planta</b>	85%
<b>COS total</b>	595 m <sup>2</sup>
<b>COS total (construcción)</b>	765 m <sup>2</sup>
<b>Uso principal</b>	Equipamiento de Administración Pública
<b>Observaciones</b>	Es necesario realizar investigación para monitoreo arqueológico en caso de hallazgo de materiales.
<b>Restricciones</b>	No aplica

## Propuesta Arquitectónica

### Concepto

#### Raíz y Cumbre

La propuesta parte de la materia expuesta, de lo sólido, lo pesado, lo que no necesita disfrazarse. Se busca que la arquitectura exprese su esencia a través de materiales robustos y auténticos: el hormigón visto, con su rudeza y permanencia; la piedra, con su memoria del territorio; el gres, que conserva la calidez de la arcilla en una forma más resistente; y la madera, que introduce contraste y equilibrio. La materialidad no es solo un recurso constructivo, sino un reflejo de la identidad del pueblo Puruhá, de su fortaleza, de su arraigo en la historia.

En cuanto a la forma, la idea surge del Chimborazo, no como una reproducción literal, sino como un referente que define la volumetría. Se pretende generar tres cuerpos macizos que emerjan del suelo, evocando la estabilidad y la jerarquía de la montaña en el paisaje. Estos volúmenes buscan establecer un diálogo con el entorno, funcionando como elementos que enmarcan el espacio y refuerzan la conexión con la tierra.

Desde la fenomenología, la arquitectura pretende ser más que un contenedor funcional; busca provocar sensaciones y experiencias. La luz se introduce en el espacio con intención, generando contrastes entre brillo y penumbra, ampliando la percepción del usuario. La sombra se concibe como un elemento que no solo define los volúmenes, sino que también aporta ritmo y profundidad. Se pretende que el recorrido sea un tránsito de experiencias, donde la materialidad, la luz y la espacialidad trabajen juntas para generar una atmósfera de contemplación y reflexión.

Raíz y Cumbre no es solo una idea arquitectónica, sino un intento de traducir en espacio la relación entre el territorio, la identidad y la percepción. Se busca que la arquitectura nazca del suelo, que sea parte de su contexto, que se exprese con fuerza, pero también con sensibilidad

Figura 51. Concepto de Diseño



Tabla 12. Programa Arquitectónico

Programa				
Espacio	Cantidad	Capacidad Aproximada	Dimensiones Aproximadas (m <sup>2</sup> )	Clasificación de Uso
<b>Áreas Administrativas</b>				
Oficinas administrativas	2	5 personas por oficina	25 m <sup>2</sup> c/u	Privado
Sala de reuniones	1	15 personas	35 m <sup>2</sup>	Semi-privado
Archivo y almacenamiento	1	-	20 m <sup>2</sup>	Privado
<b>Espacios de Formación y Creación</b>				
Biblioteca	1	50 personas	200 m <sup>2</sup>	Semi-público
Talleres de pintura	1	20 personas	80 m <sup>2</sup>	Semi-público
Talleres de escultura	1	20 personas	80 m <sup>2</sup>	Semi-público
Talleres de danza	1	25 personas	120 m <sup>2</sup>	Semi-público
Talleres de música	1	15 personas	90 m <sup>2</sup>	Semi-público
Talleres de literatura	1	20 personas	70 m <sup>2</sup>	Semi-público
Taller de cine y fotografía	1	15 personas	100 m <sup>2</sup>	Semi-público
Laboratorio de creación artística	1	20 personas	100 m <sup>2</sup>	Semi-público
<b>Espacios de Exposición y Presentación</b>				
Sala de exposiciones temporales	1	50 personas	150 m <sup>2</sup>	Público
Sala de exposiciones permanentes	1	50 personas	200 m <sup>2</sup>	Público
Auditorio	1	100 personas	250 m <sup>2</sup>	Semi-público
Teatro	1	300 personas	600 m <sup>2</sup>	Semi-público
Sala de ensayos escénicos	1	30 personas	150 m <sup>2</sup>	Semi-privado

Espacio	Canti- dad	Capacidad Aproxi- mada	Dimensiones Apro- ximadas (m <sup>2</sup> )	Clasificación de Uso
<b>Espacios Comunitarios y de Integración</b>				
Plaza cultural activa	1	150 personas	500 m <sup>2</sup>	Público
Foro al aire libre / ágora	1	100 personas	200 m <sup>2</sup>	Público
Salas de mediación cultural	1	30 personas	80 m <sup>2</sup>	Semi-público
<b>Espacios Tecnológicos y de Innovación</b>				
Mediateca digital	1	30 personas	100 m <sup>2</sup>	Semi-público
Estudio de grabación y produc- ción musical	1	10 personas	80 m <sup>2</sup>	Semi-público
<b>Espacios Complementarios</b>				
Cafetería	1	30 personas	100 m <sup>2</sup>	Público
Tienda de arte	1	10 personas	50 m <sup>2</sup>	Público
Áreas de descanso y contem- plación	2	-	150 m <sup>2</sup> c/u	Público
Patio central para eventos	1	200 personas	400 m <sup>2</sup>	Público
Estacionamiento	1	50 vehículos	1000 m <sup>2</sup>	Público
<b>Servicios y Apoyo Técnico</b>				
Zona de carga y descarga de obras	1	-	60 m <sup>2</sup>	Privado
Depósito de escenografía y utilería	1	-	80 m <sup>2</sup>	Privado
Sala de montaje y restauración	1	-	100 m <sup>2</sup>	Privado
Baños generales	2 (H/M)	10 cabinas en total	60 m <sup>2</sup>	Público
Baños accesibles	2	2 cabinas c/u	25 m <sup>2</sup> c/u	Público
Bodega de mantenimiento	1	-	40 m <sup>2</sup>	Privado

Figura 52. Organigrama espacial.

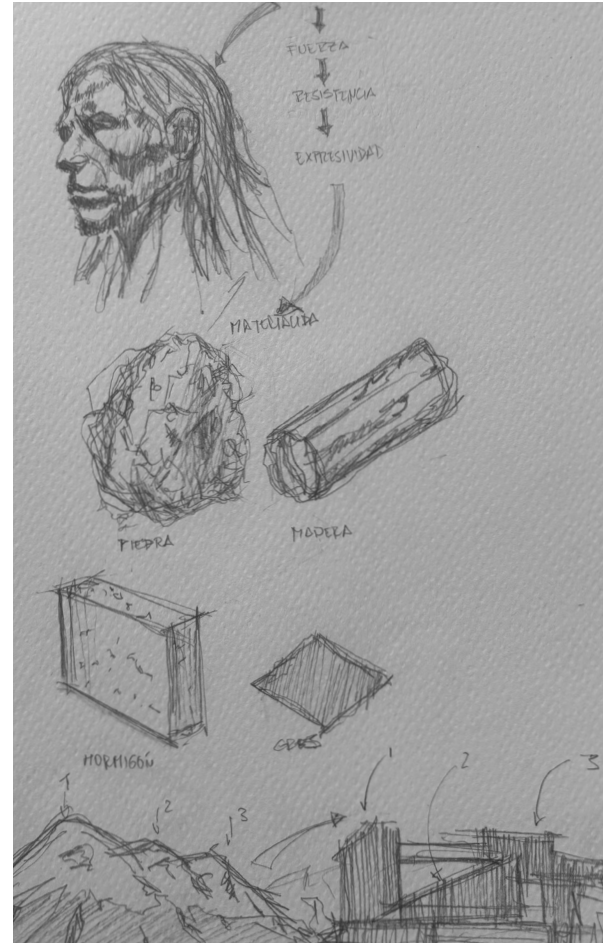
Organigrama

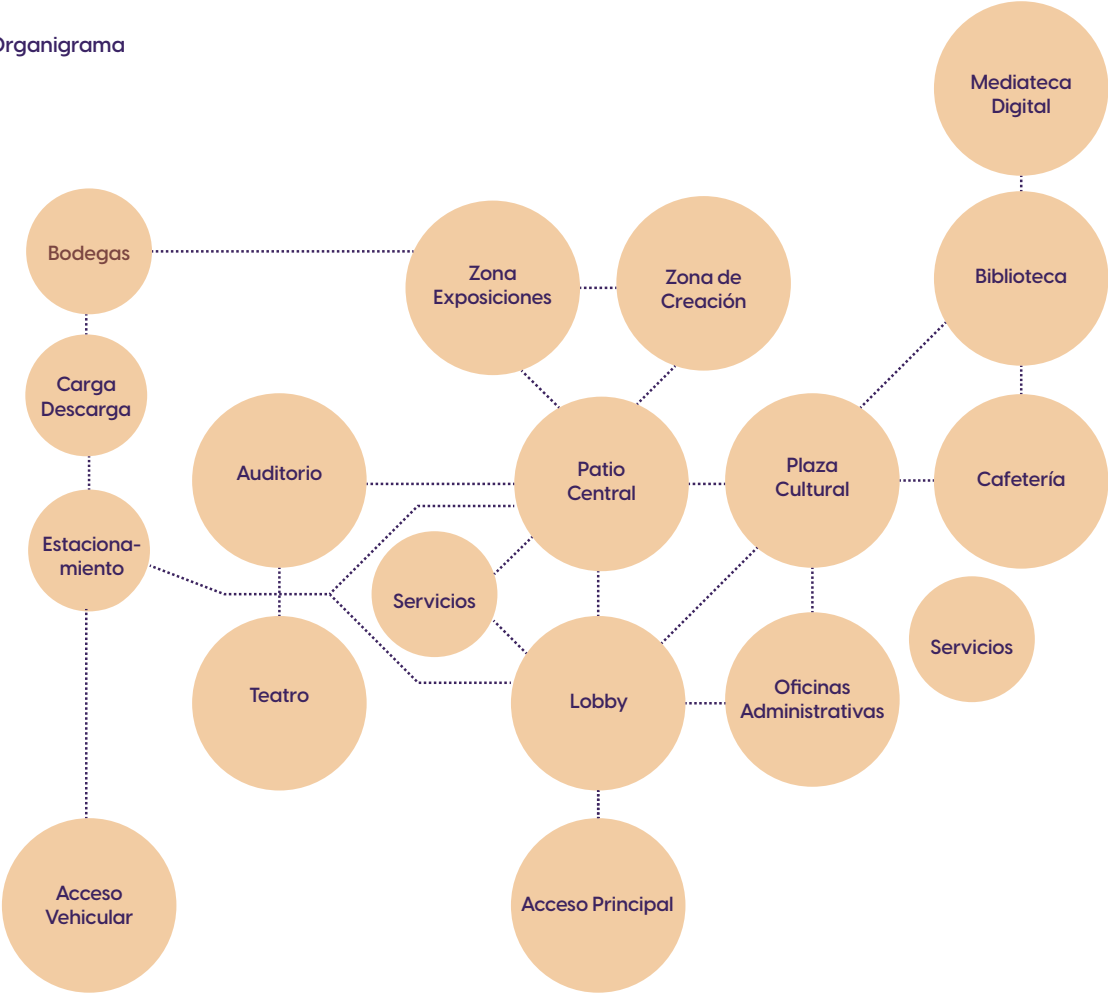

Aproximación Formal desde el Boceto

Figura 53. Organigrama espacial.

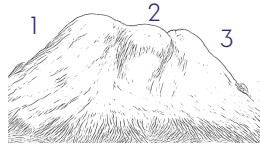

3 volúmenes

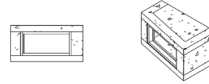

Elemento #3

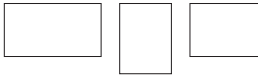

Planta Tentativa



Alzado Tentativo



Elemento #4

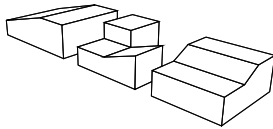

Volúmetría Tentativa

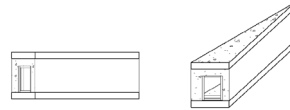

Elemento #5

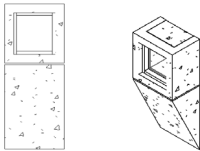

Exploración de Forma

Elemento #1

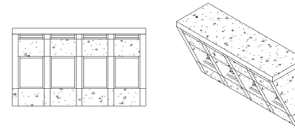

Elemento #6

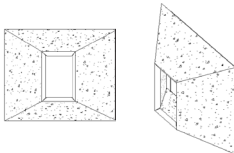

Elemento #2

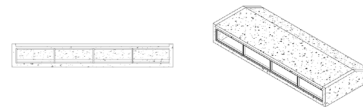

Elemento #7

Aproximación Formal desde el Boceto

Figura 53. Organigrama espacial.

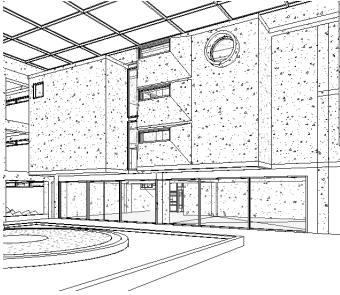

Idea #1



Idea #4

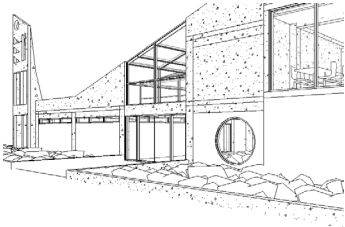

Idea #2

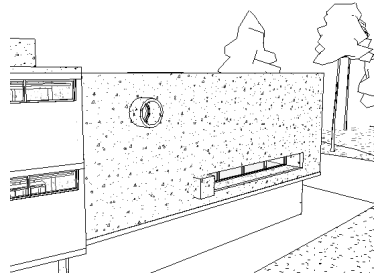

Idea #5



Idea #3

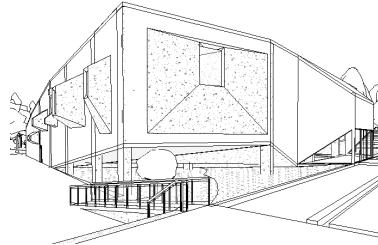

Idea #6

Plan Masa

Figura 54. Plan Masa.

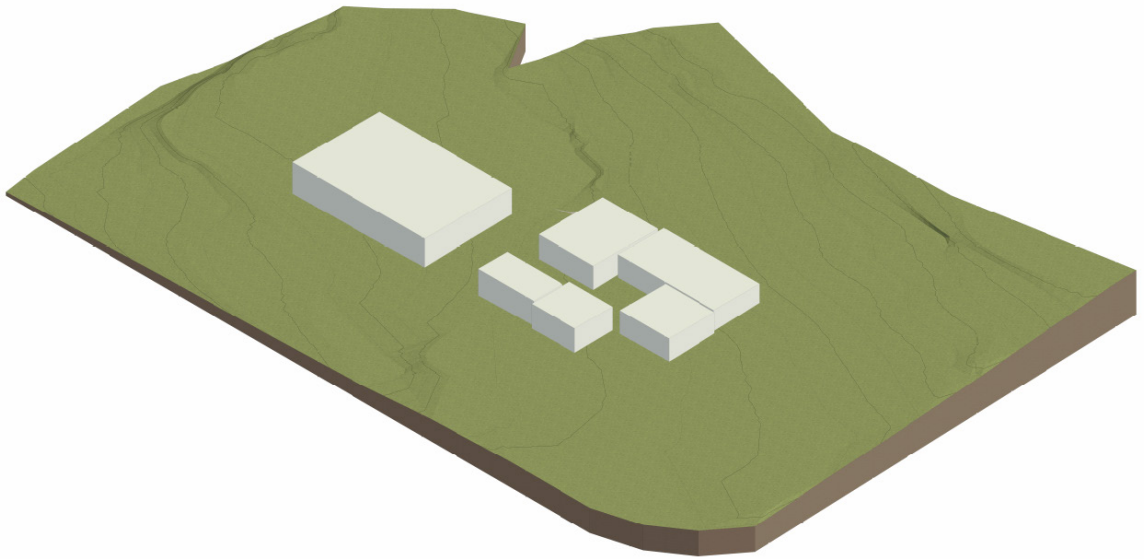

## Zonificación

Figura 55. Zonificación.

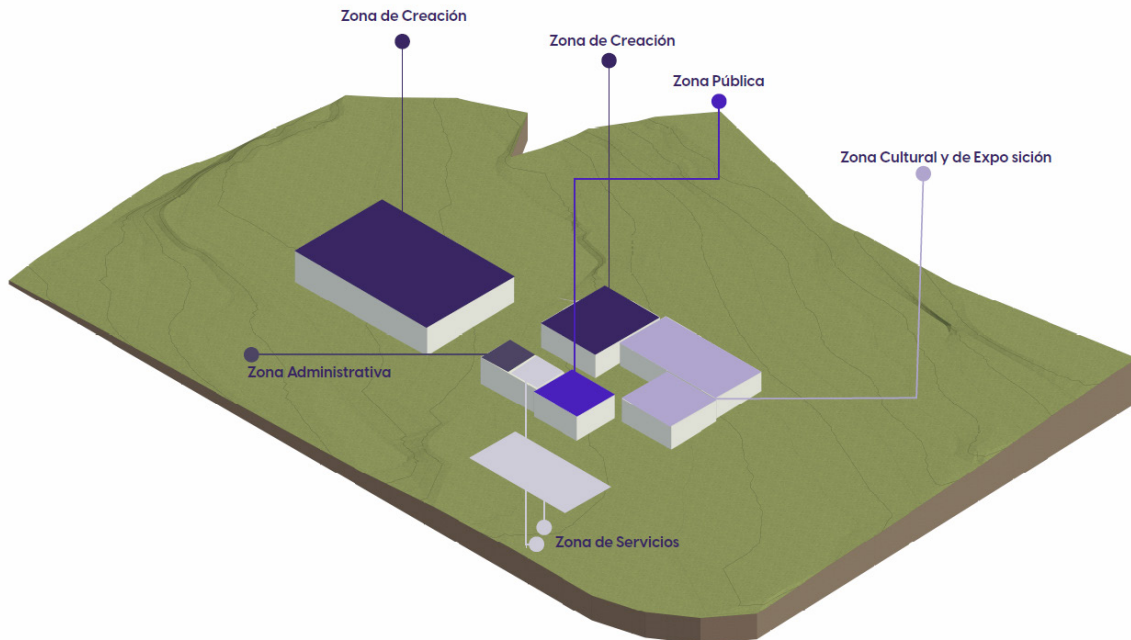

## PLANOS Y RENDERS ARQUITECTÓNICAS

Figura 56. Planta de Sitio Esc Gráfica



Figura 57. Planta baja General Esc Gráfica



Figura 58. Nivel Uno General Esc 1:800

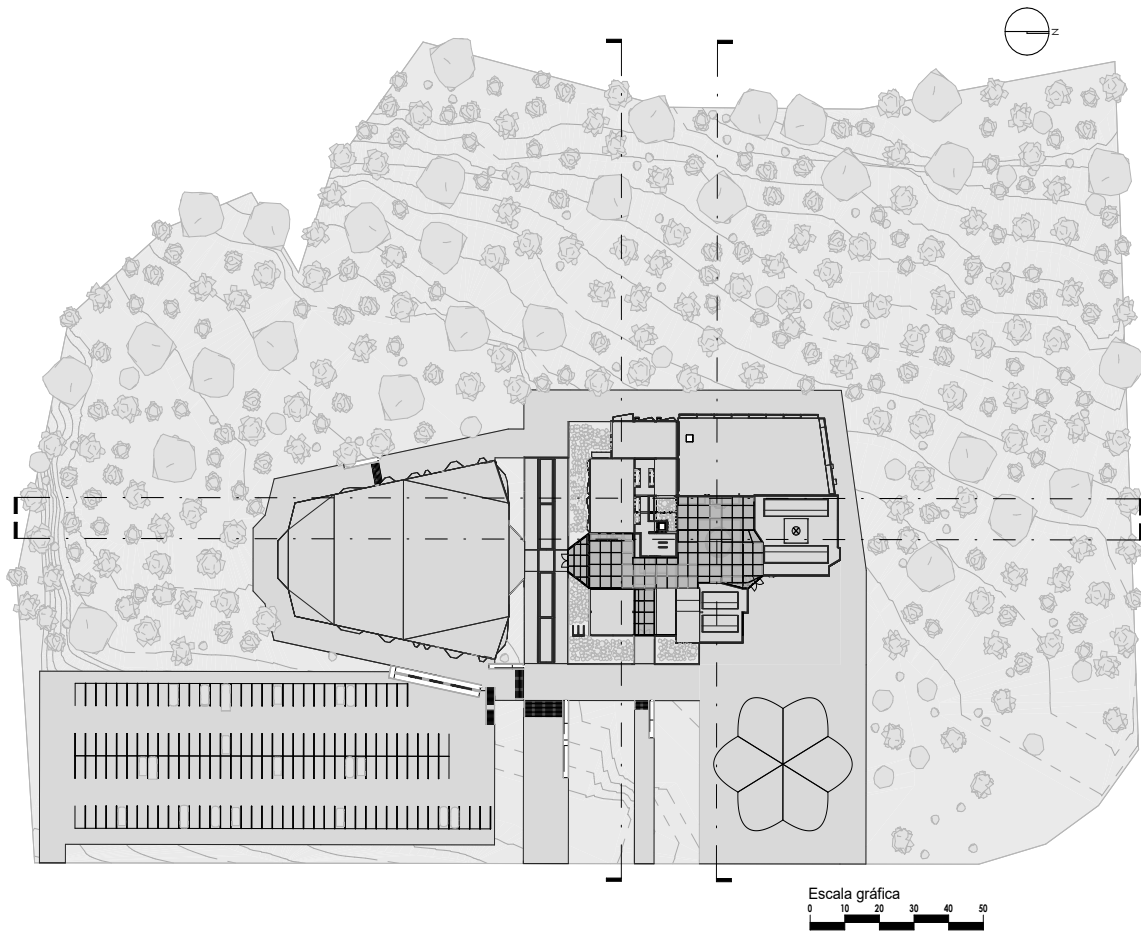

Figura 59. Nivel Dos Esc 1:800

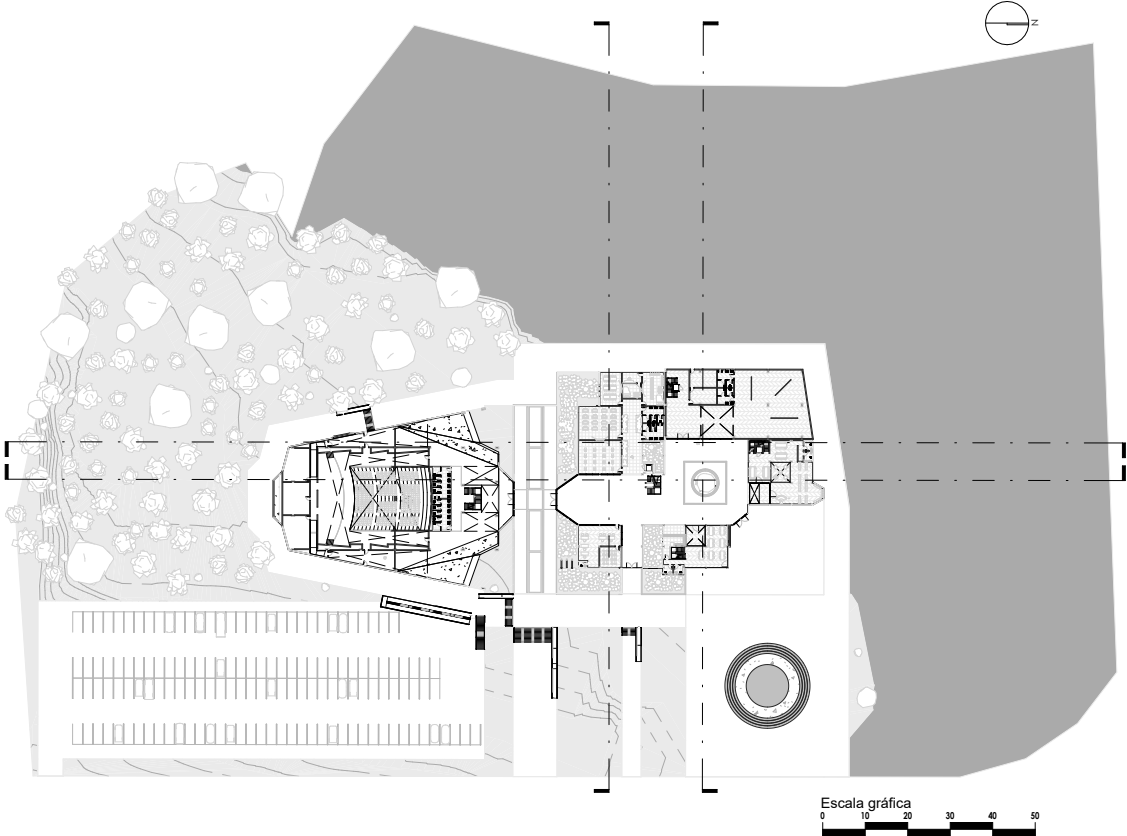

**Figura 60.** Plantas arquitectónicas de Talleres y Administración Esc 1:500

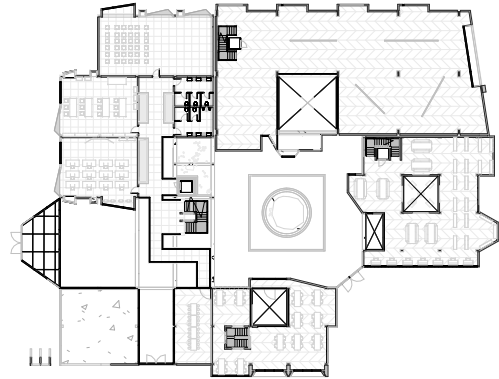
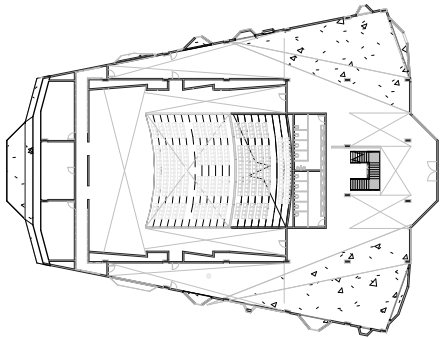
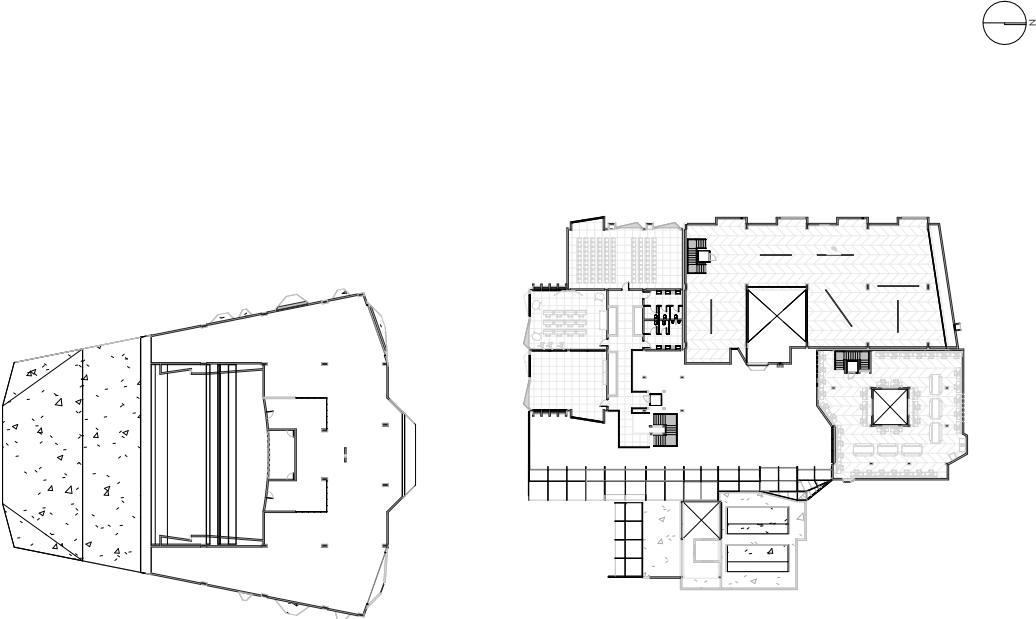

**Nota.** Planta Baja, Primer Nivel, Segundo Nivel.

Figura 61. Plantas Arquitectónicas Museo Esc 1:500

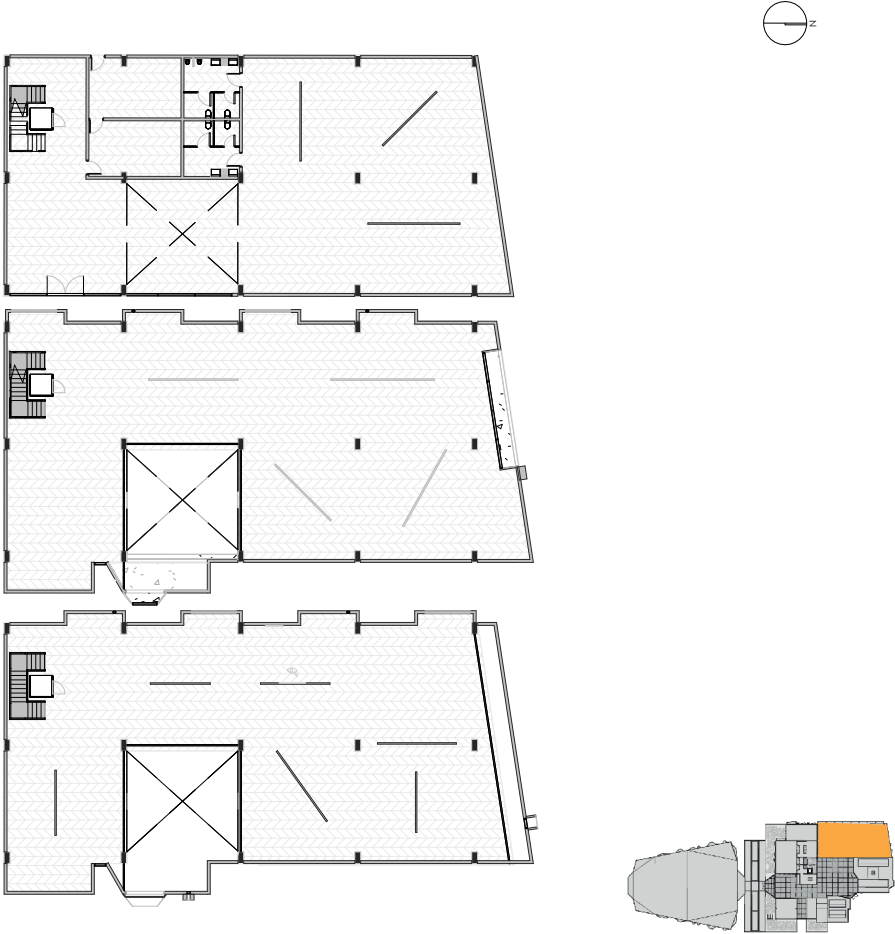

**Nota.** Planta Baja, Primer Nivel, Segunda Nivel.

**Figura 62.** Planta arquitectónicas Biblioteca Esc 1:500

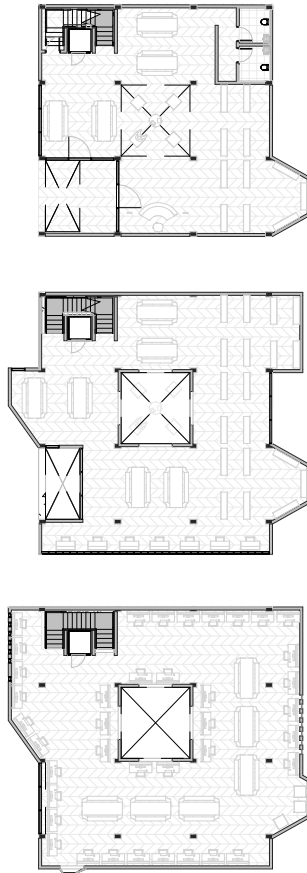

**Nota.** Planta Baja, Primer nivel, Segundo Nivel.

**Figura 63.** Planta arquitectónica Cafetería y Tienda de Arte Esc 1:500

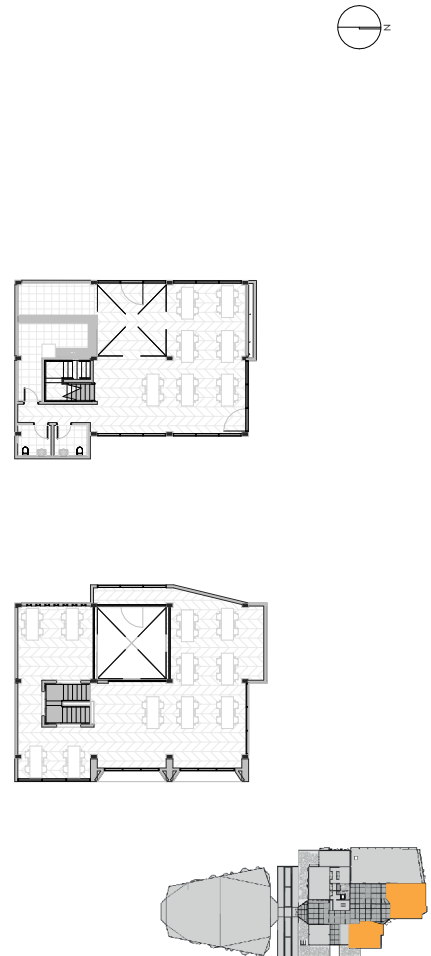

**Nota.** Planta Baja, Primer nivel.

Figura 64. Plantas Arquitectónicas Teatro Esc 1:800

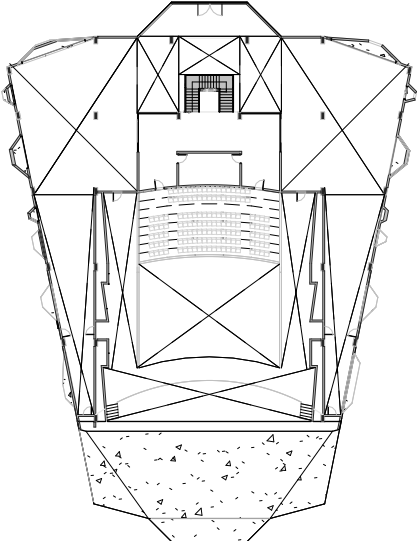
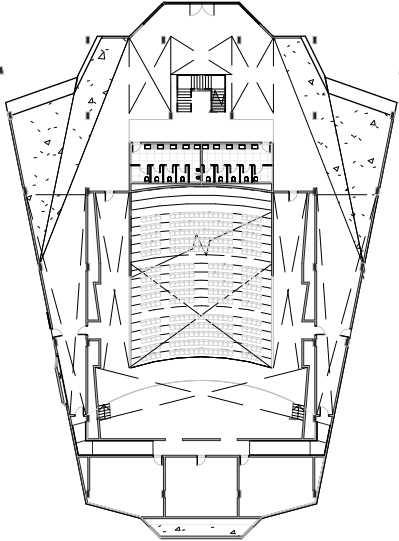

**Nota.** Planta Baja, Primer Nivel.

Figura 65. Fachadas Esc Gráfica



Figura 66. Cortes Esc Gráfica



Figura 67. Axonometría Esc Gráfica

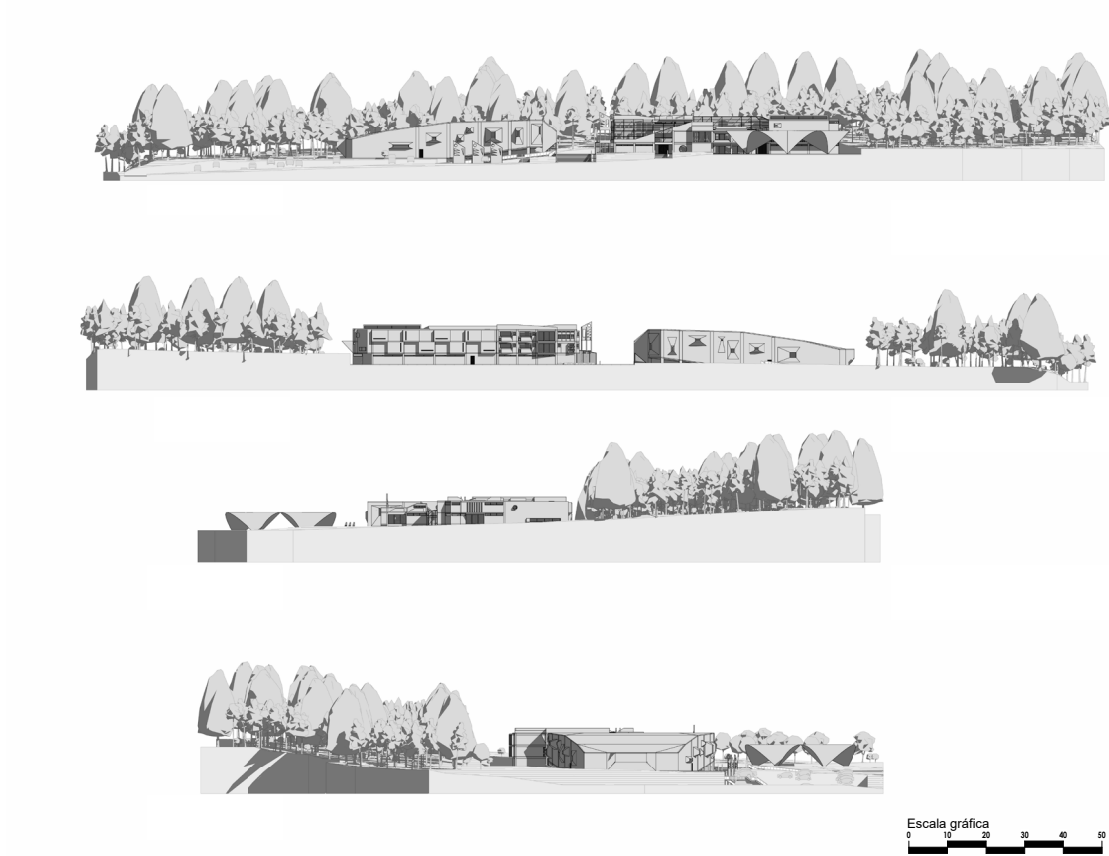

**Figura 68.** Render Exterior

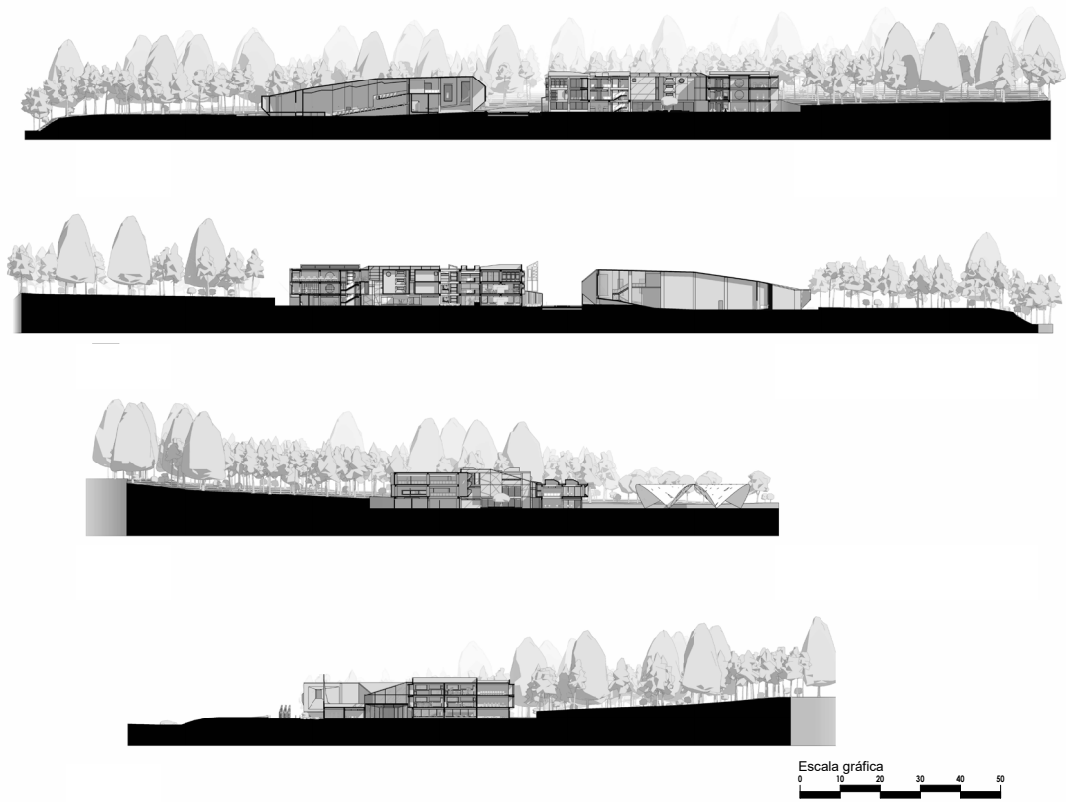
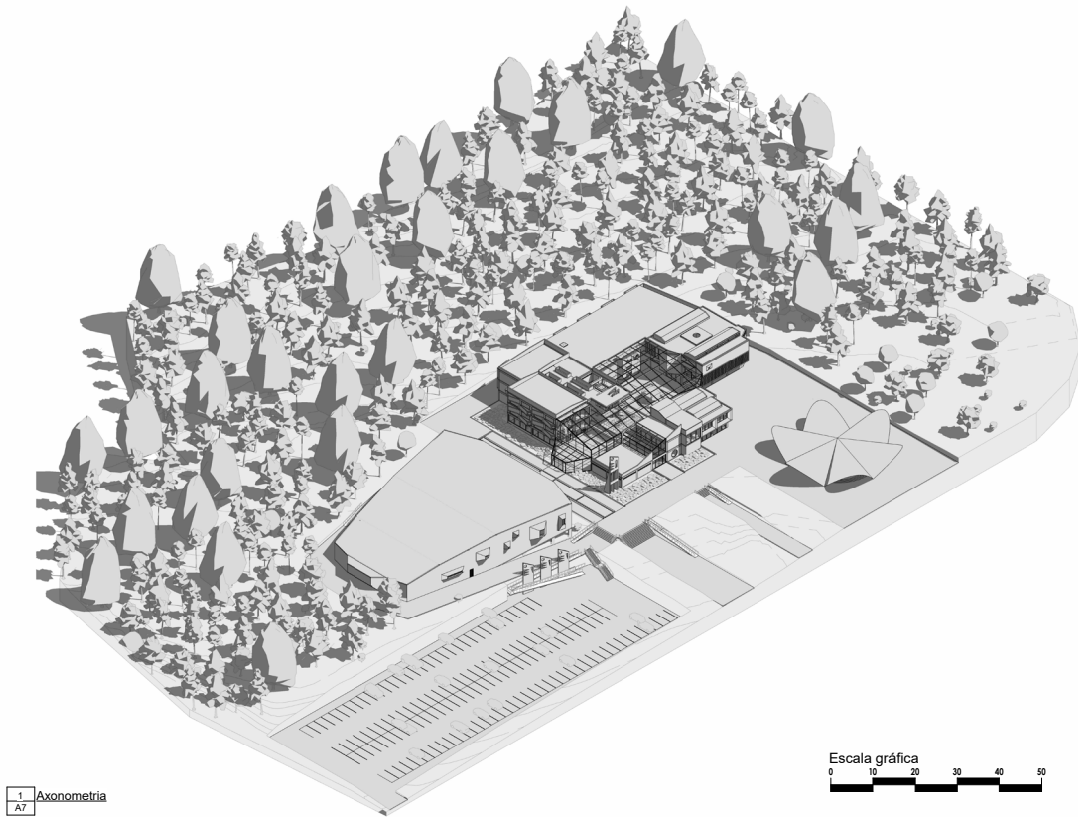
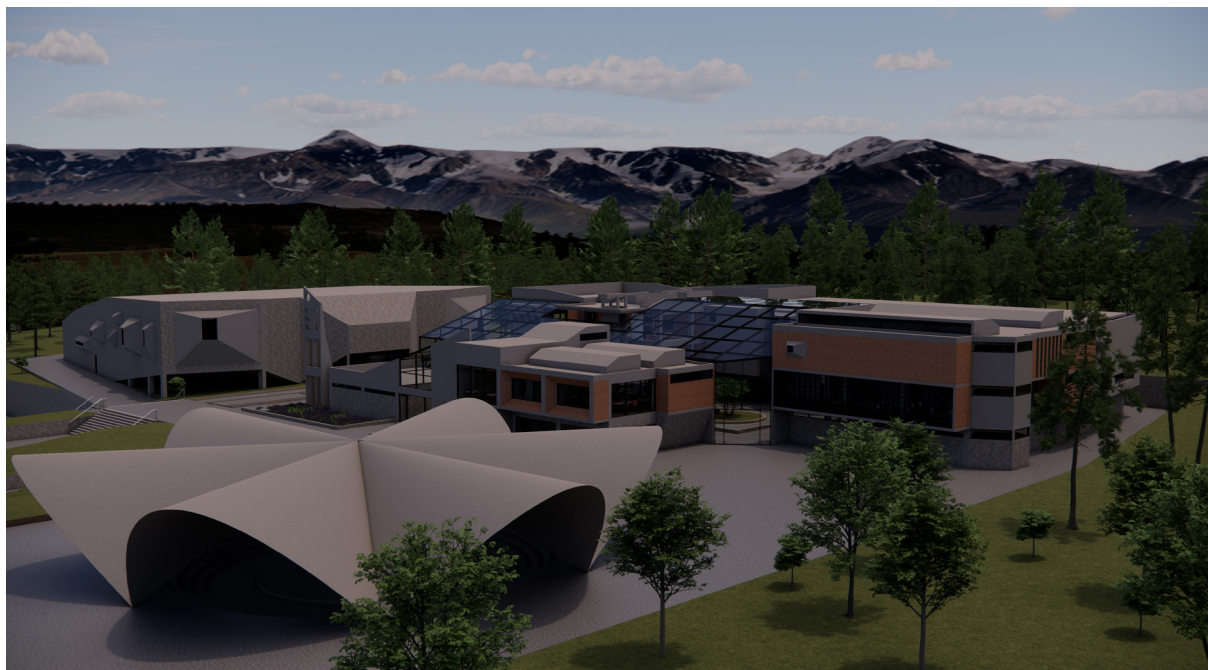

**Nota.** *Render Exterior del proyecto*

Figura 69. Render Exterior

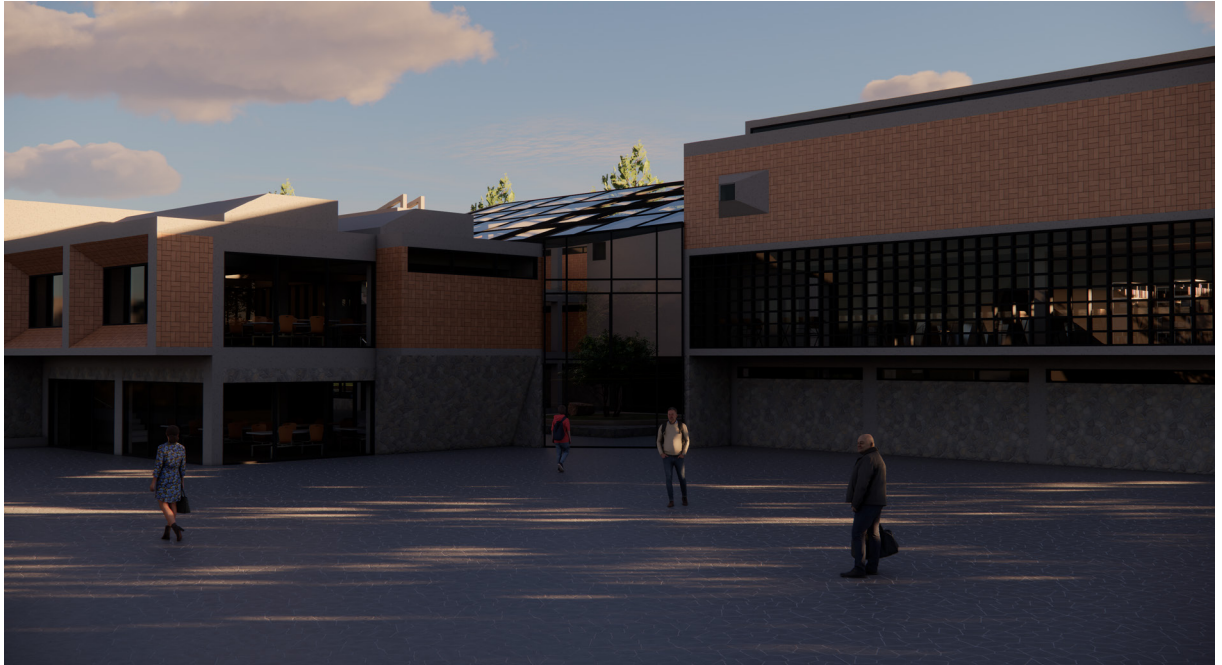

**Nota.** Se resalta la plaza cultural y uno de los accesos

Figura 70. Render Exterior



**Nota.** Nos muestra una vista desde el Agora

**Figura 71.** Render Exterior

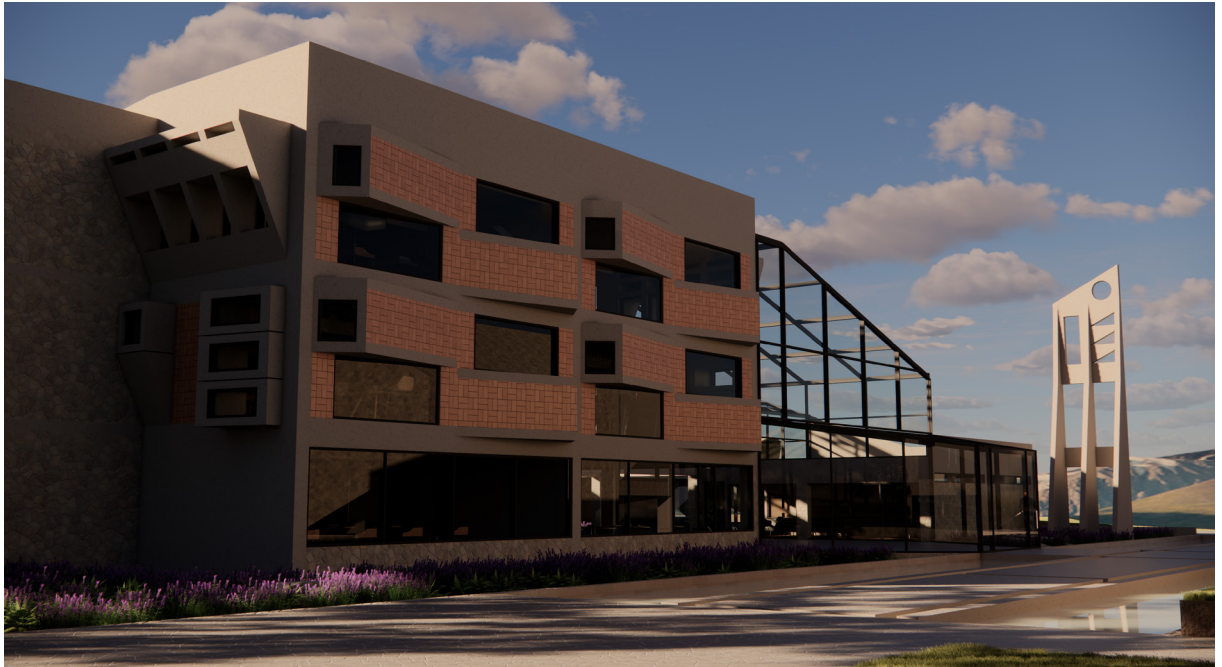

**Nota.** Fachada exterior de los talleres de creación.

**Figura 72.** Render Exterior

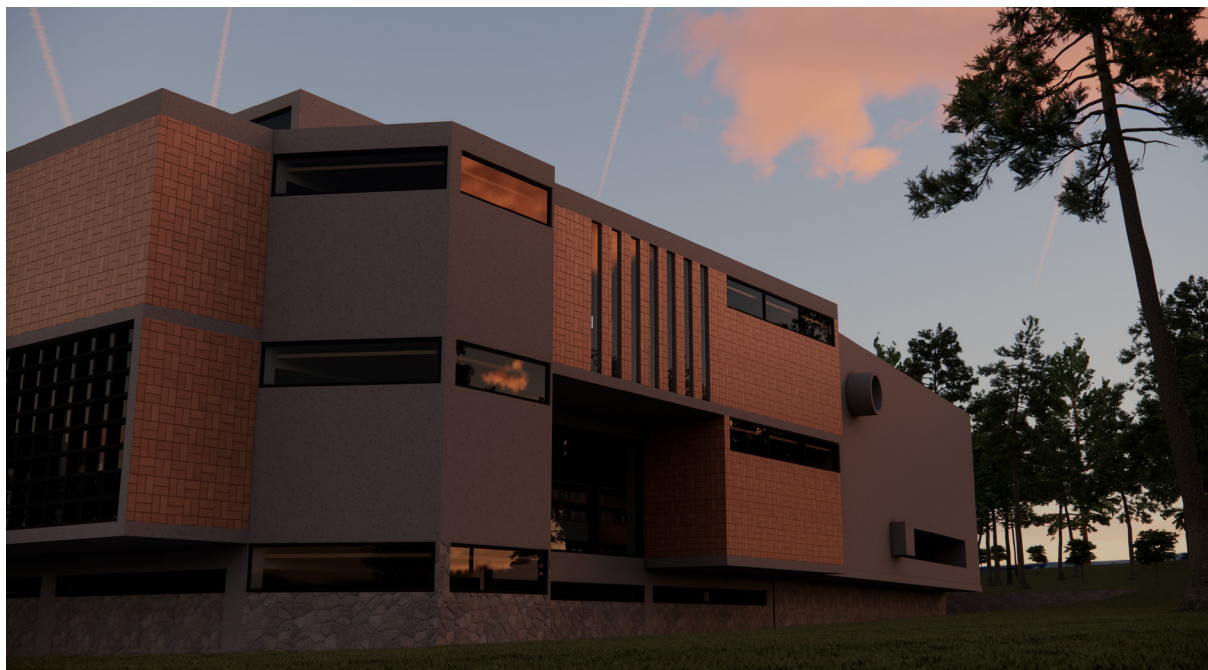

**Nota.** Nos brinda una vista de la Fachada de la Biblioteca-Mediteca y el Museo

**Figura 73.** Render Exterior



**Nota.** *Render de las fachadas del museo y talleres.*

**Figura 74.** Render Exterior



**Nota.** *Render de la fachada con acceso principal.*

**Figura 75.** Render interior.



**Nota.** *Render interior del Teatro.*

**Figura 76.** Render interior.



**Nota.** *Render del interior de la Biblioteca*

**Figura 77.** Render Interior



**Nota.** *Render interior del museo.*

**Figura 78.** Render Interior.



**Nota.** *Render del Taller de Danza.*

**Figura 79.** Render Interior



**Nota.** *Render interior de la cafetería*

## TABLA DE CUMPLIMIENTO DE ESTRATEGIAS

Tabla 13. Tabla de cumplimiento de estrategias.

### Diseñar experiencias multisensoriales



El proyecto integra elementos sensoriales mediante el uso de texturas variadas en materiales, fuentes de agua que generan una atmósfera sonora relajante y vegetación en patios interiores. La luz natural refuerza la percepción del espacio, creando una experiencia envolvente.

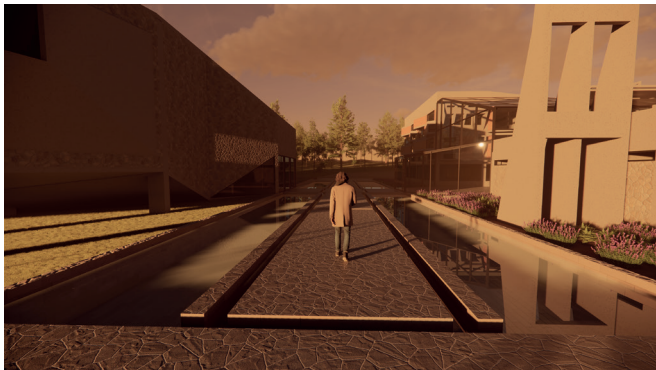

**Tabla 14.** Tabla de cumplimiento de estrategias.

### Integrar la memoria y la identidad cultural



El diseño incorpora formas arquitectónicas inspiradas en la montaña y la ciudad de Rjobamba. Una escultura central representa el sol, la montaña y la arquitectura local. Además, los espacios de exhibición reflejan la historia y la tradición cultural de la comunidad.



**Tabla 15.** Tabla de cumplimiento de estrategias.

### Usar materiales auténticos y narrativos



Se utilizaron materiales autóctonos como piedra, gres, hormigón y madera, resaltando la conexión con el entorno. Cada material aporta una textura y sensación que refuerza la identidad del espacio y la relación con la tradición constructiva local.



Tabla 16. Tabla de cumplimiento de estrategias.

## Manipular la luz y la sombra



El diseño aprovecha la iluminación natural mediante claraboyas y aberturas estratégicas, generando contrastes dinámicos de luz y sombra. Estos efectos refuerzan la percepción espacial y crean una atmósfera cambiante a lo largo del día.



Tabla 17. Tabla de cumplimiento de estrategias.

## Crear espacios de transición

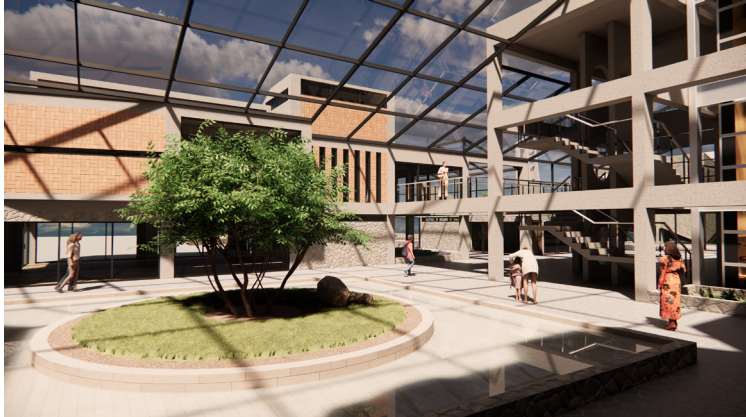

Se incorporaron patios, terrazas y corredores abiertos que conectan los espacios interiores con el exterior. Estos espacios de transición permiten una interacción fluida entre la arquitectura y el paisaje, fomentando recorridos dinámicos y experiencias espaciales enriquecedoras.



Tabla 18. Tabla de cumplimiento de estrategias.

## Priorizar la escala humana



Los espacios han sido diseñados considerando proporciones que favorecen la experiencia del usuario. Los pasillos, mobiliario y áreas de interacción respetan la escala humana, creando entornos cómodos e intuitivos que promueven el bienestar y la conexión con el entorno.



## CONCLUSIONES:

Se confirmó que la arquitectura fenomenológica es una herramienta efectiva para diseñar espacios que fomenten las actividades artísticas y culturales en Riobamba. A través del análisis de referentes teóricos y arquitectónicos, se comprobó que la experiencia sensorial y emocional del usuario es clave para generar un vínculo significativo con el espacio.

**La relación entre el espacio y la identidad cultural en Riobamba:** El proyecto evidencia que la arquitectura puede reforzar la identidad cultural mediante el uso de estrategias fenomenológicas, como el *genius loci*, la materialidad local, la luz, la sombra y la multisensorialidad. La implementación de estas estrategias en el diseño del centro de arte y cultura permitió la creación de un espacio que responde a las necesidades de la comunidad.

**El impacto de la participación de los entrevistados en la propuesta arquitectónica:** Las entrevistas realizadas a arquitectos, gestores culturales y artistas fueron fundamentales para definir las estrategias del diseño. Sus aportes permitieron identificar necesidades específicas y adaptar los espacios del proyecto a las dinámicas artísticas y culturales locales.

**La importancia de la experiencia sensorial en el diseño arquitectónico:** El estudio demostró que la arquitectura debe involucrar todos los sentidos para generar una experiencia inmersiva. La aplicación de estrategias basadas en la luz, el sonido, la textura, la escala y la temporalidad contribuyó a la creación de un espacio que no solo cumple una función utilitaria, sino que también provoca emociones y recuerdos en sus usuarios.

**La arquitectura fenomenológica como modelo replicable para futuros proyectos:** La investigación sugiere que este enfoque arquitectónico puede aplicarse en otros contextos urbanos y culturales con necesidades similares. La combinación de un diseño consciente del entorno, la integración de materiales locales y la priorización de la experiencia humana pueden servir como referencia para futuros proyectos en Riobamba y otras ciudades de Ecuador.

## RECOMENDACIONES:

Se recomienda que, en la fase de ejecución del proyecto, se garantice el uso de materiales y técnicas constructivas que refuercen el concepto fenomenológico del espacio. Asimismo, es crucial que la administración del centro fomente la participación comunitaria para asegurar su apropiación y continuidad en el tiempo.

**Continuidad de la investigación sobre arquitectura fenomenológica en Ecuador:** Dado el impacto positivo que este enfoque tiene en la percepción y el uso de los espacios, se recomienda continuar investigando y aplicando los principios de la fenomenología en otros proyectos arquitectónicos y urbanos en el país.

**Monitoreo del impacto del proyecto en la comunidad:** Para evaluar el éxito del centro de arte y cultura, se recomienda realizar estudios post-ocupacionales que analicen la interacción de los usuarios con el espacio. Esto permitirá detectar oportunidades de mejora y reforzar las estrategias fenomenológicas en futuras intervenciones arquitectónicas.

**Integración de nuevas tecnologías para mejorar la experiencia sensorial:** Se sugiere explorar el uso de tecnologías emergentes, como la realidad aumentada y los sistemas de iluminación inteligente, para potenciar la experiencia del usuario en los espacios diseñados bajo principios fenomenológicos.

**Adaptabilidad del proyecto a largo plazo:** Se recomienda que el diseño contemple la posibilidad de adaptaciones futuras, permitiendo la reconfiguración de los espacios según las necesidades cambiantes de la comunidad y las nuevas tendencias en arte y cultura.



# BIBLIOGRAFÍA

## BIBLIOGRAFÍA

ArchDaily en Español. (2014). Museo de Arte Nanjing Sifang / Steven Holl Architects. Recuperado el 13 de octubre de 2024, de <https://www.archdaily.cl/cl/02-345482/museo-de-arte-nanjing-sifang-steven-holl-architects>

ArchDaily México. (2020). Biblioteca Hunters Point / Steven Holl Architects. Recuperado el 13 de octubre de 2024, de <https://www.archdaily.mx/mx/948424/biblioteca-hunters-point-steven-holl-architects>

Arévalo Rodríguez, L., & Triguero Tamayo, E. R. (2019). La arquitectura una mirada desde la cultura. *Didasc@lia: Didáctica y Educación*, 10(3), 130-138. Recuperado de <https://dialnet.unirioja.es/servlet/articulo?codigo=7253157>

Asamblea Nacional del Ecuador. (2008). Constitución de la República del Ecuador. Registro Oficial No. 449, 20 de octubre de 2008. Última reforma el 25 de enero de 2021.

Asamblea Nacional del Ecuador. (2016). Ley Orgánica de Cultura. Registro Oficial Suplemento 913 de 30 de diciembre de 2016.

Bachelard, G. (1957). *La poética del espacio*. Fondo de Cultura Económica.

Barthes, R. (1953). *El grado cero de la escritura*. Siglo Veintiuno Editores.

Bazin, A. (1958). *¿Qué es el cine?*. Ediciones Rialp.

Berger, J. (1972). *Modos de ver*. Penguin Books.

Cedeño-Zambrano, L. T., & Castro-Mero, J. L. (2020). Perspectivas innovadoras aplicadas al diseño arquitectónico sensitivo. *Polo del Conocimiento: Revista científico-profesional*, 5(3), 802-813. Recuperado de <https://dialnet.unirioja.es/servlet/articulo?codigo=7398425>

Costanzo, M. F., & Moreno, M. V. (2022). *Arquitectura para descubrir lo invisible. Un caso de aplicación de arquitectura*

fenomenológica al proceso proyectual. *Cuadernos del Centro de Estudios en Diseño y Comunicación*, 167, 37-53. Recuperado de <https://dialnet.unirioja.es/servlet/articulo?codigo=8780458>

Donoso Llanos, M.L. (2019). *Arquitectura, función simbólica y lenguaje*. *Revista Universidad y Sociedad*, 11(4), 409-413. Recuperado de [http://scielo.sld.cu/scielo.php?script=sci\\_arttext&pid=S2218-36202019000400409&lng=es&tlng=es](http://scielo.sld.cu/scielo.php?script=sci_arttext&pid=S2218-36202019000400409&lng=es&tlng=es)

Fuentes Farías, F. J. (2022). El espacio urbano-arquitectónico: su experiencia y significado desde una perspectiva fenomenológica. *Arquitecturas del Sur*, 40(62), 8-23. Recuperado de <https://dx.doi.org/10.22320/O7196466.2022.40.062.01>

García-Doménech, S. (2021). El espacio arquitectónico y urbano en la aproximación fenomenológica de Norberg-Schulz. Una revisión crítica. *Estoa. Revista de la Facultad de Arquitectura y Urbanismo de la Universidad de Cuenca*, 10(20), 66-80. Recuperado de <https://doi.org/10.18537/est.v010.n020.a04>

Gobierno Autónomo Descentralizado Municipal de Riobamba. (2023). *Plan de Desarrollo y Ordenamiento Territorial del Cantón Riobamba 2023-2035*. GADM Riobamba.

Gobierno Autónomo Descentralizado Municipal del Cantón Riobamba. (2023). *Plan de Uso y Gestión del Suelo (PUGS)*. GADM Riobamba.

Gobierno Autónomo Descentralizado Municipal del Cantón Riobamba. (2023). *Libro IV de las Normas de Arquitectura, Urbanismo y Construcción*. GADM Riobamba.

Heidegger, M. (1927). *Ser y tiempo*. Fondo de Cultura Económica.

Heidegger, M. (1951). *Construir, habitar, pensar*. Ponencia en Darmstadt, Alemania.

Holl, S. (2014). *Cuestiones de percepción. Fenomenología de la arquitectura*. Gustavo Gili.

ICOM. (2022). Definición del museo. Recuperado de <https://icom.museum/es/recursos/normas-y-directrices/definicion-del-museo/>

Norberg-Schulz, C. (1980). *Genius loci: Towards a phenomenology of architecture*. Academy Editions.

Pallasmaa, J. (2016). *Los ojos de la piel: La arquitectura y los sentidos*. Gustavo Gili.

Reinante, C. M. (2020). *Morfología del espacio*. Editorial Universitaria.

Soltani, M., & Kirc, N. (2019). Phenomenology and Space in Architecture: Experience, Sensation and Meaning. *International Journal of Architectural Engineering Technology*, 6(1), 1-14. Recuperado de [https://www.researchgate.net/publication/350146641\\_Phenomenology\\_and\\_Space\\_in\\_Architecture\\_Experience\\_Sensation\\_and\\_Meaning/citations](https://www.researchgate.net/publication/350146641_Phenomenology_and_Space_in_Architecture_Experience_Sensation_and_Meaning/citations)

Weather Atlas. (2025). *Clima en Riobamba, Ecuador*. Recuperado de <https://www.weather-atlas.com/es/ecuador/riobamba-clima>

Zumthor, P. (2006). *Pensar la arquitectura*. Gustavo Gili.

Zumthor, P. (2014). *Atmósferas*. Gustavo Gili.

The image features a dark blue background with several white curved lines on the left side, creating a sense of depth and movement. The word "ANEXOS" is written in a white, sans-serif font in the lower right quadrant.

ANEXOS

## ANEXOS

### Anexo 1. Ficha Bibliográfica

#### Autor:

Peter Zumthor

#### Título:

Atmósferas: Entornos arquitectó-

#### Referencia:

Zumthor, P. (2006). Atmósferas: Entornos arquitectónicos. Las cosas a mi alrededor. Editorial Gustavo Gili.

#### Resumen:

En *Atmósferas*, Peter Zumthor reflexiona sobre cómo los espacios arquitectónicos pueden provocar emociones profundas al involucrar los sentidos y establecer una conexión íntima con el usuario. A través de una serie de capítulos, analiza los elementos esenciales que contribuyen a la creación de atmósferas: materiales, luz, sonido, temperatura, proporciones y su relación con el contexto. Zumthor aboga por una arquitectura que respete la identidad del lugar y que sea capaz de equilibrar la calma y la seducción, ofreciendo experiencias sensoriales únicas.

El libro es una guía para comprender cómo los detalles específicos del diseño pueden construir un espacio que resuene emocional y sensorialmente, transformando la percepción del usuario y haciendo que

#### Conceptos clave:

Magia de lo real



Transformación lumínica



Armonía material



Interconexión espacial



Equilibrio emocional



#### Aplicación a la investigación:

Aporta herramientas clave para diseñar espacios en el centro cultural de Riobamba que generen experiencias sensoriales únicas.

## Anexo 2. Ficha Bibliográfica

<b>Autor:</b>										
Peter Zumthor										
<b>Título:</b>										
Pensar la arquitectura										
<b>Referencia:</b>										
Zumthor, P. (2004). Pensar la arquitectura. Editorial Gustavo Gili.										
<b>Resumen:</b>										
<p>En <i>Pensar la arquitectura</i>, Peter Zumthor reflexiona sobre su enfoque personal hacia el diseño arquitectónico, destacando la importancia de las experiencias sensoriales, los recuerdos y la autenticidad en la creación de espacios significativos. A través de los capítulos, Zumthor enfatiza cómo los materiales, las proporciones y la interacción sensorial pueden transformar el diseño arquitectónico en una experiencia emocional y física. También aborda la enseñanza de la arquitectura como un proceso de aprendizaje continuo que debe equilibrar la técnica y la sensibilidad emocional. Para Zumthor, la belleza arquitectónica es una cualidad inherente a la coherencia entre forma, función y emoción.</p>										
<b>Conceptos clave:</b>										
<table><tr><td>Memoria sensorial</td><td>Materialidad Auténtica</td><td>Proporción Humana</td><td>Coherencia estética</td><td>Detalles Significativos</td></tr><tr><td></td><td></td><td></td><td></td><td></td></tr></table>	Memoria sensorial	Materialidad Auténtica	Proporción Humana	Coherencia estética	Detalles Significativos					
Memoria sensorial	Materialidad Auténtica	Proporción Humana	Coherencia estética	Detalles Significativos						
										
<b>Aplicación a la investigación:</b>										
Ayuda a concebir un centro cultural que resuene emocionalmente con los usuarios.										

### Anexo 3. Ficha Bibliográfica

<b>Autor:</b>
Juhani Pallasmaa
<b>Título:</b>
Los ojos de la piel: La arquitectura y los sentidos
<b>Referencia:</b>
Pallasmaa, J. (2006). Los ojos de la piel: La arquitectura y los sentidos. Editorial Gustavo Gili.
<b>Resumen:</b>
<p>En Los ojos de la piel, Juhani Pallasmaa plantea una crítica a la arquitectura moderna por su excesivo enfoque en lo visual, una tendencia que él denomina "ocularcentrismo". Argumenta que esta limitación ha llevado a la pérdida de experiencias multisensoriales profundas y significativas en los espacios arquitectónicos. A lo largo del libro, Pallasmaa defiende una arquitectura que integre todos los sentidos, destacando cómo el tacto, el sonido, el olfato e incluso la memoria desempeñan un papel crucial en la conexión emocional y física con los espacios.</p> <p>En la Primera Parte, analiza cómo las culturas orales y visuales perciben el espacio de manera diferente, destacando la importancia de materiales que envejezcan con el tiempo y cuenten historias. En la Segunda Parte, aborda cómo la arquitectura puede involucrar completamente al cuerpo humano, explorando dimensiones sensoriales como la textura, la acústica y los aromas. También enfatiza cómo los espacios pueden capturar memorias colectivas y fomentar la imaginación.</p> <p>Este libro es una defensa de la arquitectura como una experiencia corporal y emocional total, que conecta profundamente a los usuarios con su entorno a través de un enfoque multisensorial.</p>
<b>Conceptos clave:</b>
<p>Equilibrio sensorial    Espacialidad háptica    Memoria corporal    Materialidad narrativa    Sonoridad del espacio</p> <p>      </p>
<b>Aplicación a la investigación:</b>
Aporta herramientas clave para diseñar espacios en el centro cultural de Riobamba que generen experiencias sensoriales únicas.

## Anexo 4. Ficha Bibliográfica

<b>Autor:</b>	Steven Holl										
<b>Título:</b>	Cuestiones de percepción: Fenomenología de la arquitectura										
<b>Referencia:</b>	Holl, S. (2014). Cuestiones de percepción. Fenomenología de la arquitectura. Editorial Gustavo Gili.										
<b>Resumen:</b>	<p>En Cuestiones de percepción, Steven Holl, explora la relación entre la percepción sensorial y la arquitectura. El libro se centra en cómo los elementos arquitectónicos como la luz, el color, el sonido, la escala y los materiales afectan la experiencia humana. Holl aboga por una arquitectura que trascienda lo visual, enfatizando una percepción secuencial y multisensorial que permita al usuario interactuar plenamente con el espacio. También destaca cómo la temporalidad, el contexto cultural y las experiencias universales enriquecen el significado arquitectónico.</p> <p>Este texto ofrece un marco fenomenológico para diseñar espacios significativos que conecten emocional y sensorialmente con los usuarios, integrando aspectos como la dinámica de luz y sombra, la escala humana y la interacción con el entorno.</p>										
<b>Conceptos clave:</b>	<table><tr><td>Fusión objeto-campo</td><td>Dinámica luminica</td><td>Escala humana</td><td>Arquetipos espaciales</td><td>Temporalidad dinámica</td></tr><tr><td></td><td></td><td></td><td></td><td></td></tr></table>	Fusión objeto-campo	Dinámica luminica	Escala humana	Arquetipos espaciales	Temporalidad dinámica					
Fusión objeto-campo	Dinámica luminica	Escala humana	Arquetipos espaciales	Temporalidad dinámica							
											
<b>Aplicación a la investigación:</b>	Proporciona fundamentos para diseñar un centro cultural que priorice las experiencias sensoriales y emocionales.										

## Anexo 5. Fciba Bibliográfica

### Autor:

Christian Norberg-Schulz

### Título:

Genius Loci: Towards a phenomenology of architecture

### Referencia:

Norberg-Schulz, C. (1976). Genius Loci: Towards a phenomenology of architecture. Rizzoli.

### Resumen:

En *Genius Loci*, Norberg-Schulz profundiza en la relación entre los seres humanos y los lugares que habitan, explorando cómo el entorno natural y construido refleja el espíritu del lugar (*genius loci*). Este concepto, tomado de la tradición romana, representa la esencia única de un lugar y su capacidad para proporcionar orientación y significado existencial. A través de un análisis fenomenológico, el autor describe cómo los mitos, la naturaleza y la arquitectura contribuyen a la percepción del lugar. También destaca la importancia de preservar y transformar los lugares para que mantengan su identidad mientras se adaptan a las necesidades históricas y culturales.

### Conceptos clave:

Espíritu del lugar



Identidad natural



Transformación cultural



Preservación dinámica



Concreción contemporánea



### Aplicación a la investigación:

Fundamenta el diseño del centro cultural como un espacio que respeta y amplifica la identidad cultural de Riobamba.







## Anexo 6. Ficha de análisis de referente arquitectónico













**Termae de Vals**

Graubunden  
Canton, Suiza

Peter Zumthor

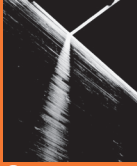
<p><b>MATERIALIDAD</b></p> 	<p><b>SENSACIÓN Y PERCEPCIÓN</b></p> 
<p><b>LUZ Y SOMBRA</b></p> 	<p><b>ESCALA HUMANA</b></p> 
<p><b>RELACIÓN INTERIOR/EXTERIOR</b></p> 	<p><b>INNOVACIÓN ARQUITECTÓNICA</b></p> 

 <p>Uso de piedra de cuarzo local que refuerza la conexión con el paisaje.</p>	 <p>Manipulación precisa de luz natural para crear atmósferas introspectivas.</p>	 <p>Diálogo constante con el paisaje mediante vistas estratégicas.</p>
 <p>Textura, temperatura y sonido se combinan para una experiencia multisensorial.</p>	 <p>Espacios diseñados para ser acogedores y cercanos al usuario.</p>	 <p>Diseño enterrado e integración con el entorno alpino.</p>







Las Termae de Vals destacan por su conexión íntima con el paisaje alpino, lograda mediante el uso de materiales locales, como la piedra de cuarzo, y la manipulación precisa de la luz y la sombra. Crean una experiencia multisensorial que estimula la introspección y la conexión emocional con la naturaleza.





**Conclusión:**  
 Este referente puede replicarse en Riobamba mediante:  
 Uso de materiales locales, como piedra volcánica, para anclar el diseño al entorno cultural.  
 Creación de atmósferas introspectivas con iluminación controlada y elementos sensoriales que fomenten la conexión emocional.  
 Integración fluida con el paisaje natural, especialmente vistas al Chimborazo o espacios verdes urbanos.



## Anexo 7. Ficha de análisis de referente arquitectónico







**St. Ignatius Chapel**  
 Seattle, USA  
 Steven Holl



<p><b>MATERIALIDAD</b></p> 	<p><b>SENSACIÓN Y PERCEPCIÓN</b></p> 
<p><b>LUZ Y SOMBRA</b></p> 	<p><b>ESCALA HUMANA</b></p> 
<p><b>RELACIÓN INTERIOR/EXTERIOR</b></p> 	<p><b>INNOVACIÓN ARQUITECTÓNICA</b></p> 



 <p>Uso de concreto en bruto combinado con colores y texturas que enriquecen la experiencia sensorial.</p>	 <p>Volúmenes de luz que controlan la entrada de luz natural, creando atmósferas emocionales y transiciones dinámicas.</p>	 <p>Conexión con jardines y vistas estratégicas que integran el edificio al entorno natural.</p>
 <p>Cambios en la iluminación, colores y texturas que guían al usuario en un recorrido sensorial.</p>	 <p>Espacios diseñados con proporciones íntimas que generan comodidad emocional y física.</p>	 <p>Introducción de volúmenes de luz como protagonistas del diseño.</p>





La capilla utiliza "volúmenes de luz" para simbolizar lo divino, combinando luz, color y texturas en un recorrido sensorial que invita a la introspección. El diseño conecta sutilmente el interior con el exterior mediante jardines y aperturas estratégicas.

**Conclusión:**  
 Este referente puede replicarse en Riobamba mediante:  
 Diseño de espacios que manipulen la luz natural como elemento simbólico y funcional.  
 Incorporación de jardines o espacios verdes como transiciones entre lo construido y el entorno natural.  
 Creación de trayectorias sensoriales en el edificio, utilizando texturas locales y variaciones en la iluminación.

## Anexo 8. Ficha de análisis de referente arquitectónico



**Church of the Light**  
Ibaraki, Japóo  
Tadao Ando

<p><b>MATERIALIDAD</b></p> 	<p><b>SENSACIÓN Y PERCEPCIÓN</b></p> 
<p><b>LUZ Y SOMBRA</b></p> 	<p><b>ESCALA HUMANA</b></p> 
<p><b>RELACIÓN INTERIOR/EXTERIOR</b></p> 	<p><b>INNOVACIÓN ARQUITECTÓNICA</b></p> 

 <p>Uso de concreto en bruto para crear una atmósfera austera pero potente, enfocando la atención en la luz y la sombra.</p>	 <p>La cruz de luz genera un impacto visual y emocional al dividir el espacio con una iluminación simbólica y transformadora.</p>	 <p>La conexión simbólica con el exterior se realiza a través de la cruz y las pequeñas aperturas, que sugieren continuidad entre el interior y el exterior.</p>
 <p>El espacio involucra la vista y el tacto, provocando introspección a través de la textura del concreto y el juego de luz y oscuridad.</p>	 <p>Proporciones cuidadosamente diseñadas para generar una experiencia íntima y accesible.</p>	 <p>Uso de luz y sombra para crear simbolismo y transformar la experiencia espacial.</p>







La Iglesia de la Luz se caracteriza por su diseño minimalista, donde el concreto en bruto y la luz natural forman un espacio de contemplación. La cruz de luz, como elemento central, transforma el espacio en una experiencia espiritual.

**Conclusión:**  
 Este referente puede replicarse en Riobamba mediante:  
 Uso simbólico de la luz natural para evocar emociones y enfatizar conceptos culturales o identitarios de la región.  
 Diseño minimalista que priorice la introspección y la conexión espiritual.  
 Incorporación de materiales austeros, como concreto o piedra, que resalten la interacción con la luz.

## Anexo 9. Guión de Entrevista para Arquitectos

ENTREVISTA		REGISTRO DE DATOS PROFESIONALES	
ARQUITECTOS		Nombre Completo:	Victor Tapia Morucho
		Profesión:	Arquitecto
		Especialización (si aplica):	No especificada
		Años de experiencia:	36 años
		Organización o institución:	Oficina privada de construcciones
		Rol o posición actual:	Gerente
		Teléfono de contacto:	099-9627-550
		Correo electrónico:	No proporcionado
Desde su experiencia, ¿qué características arquitectónicas considera esenciales para diseñar espacios culturales que respondan a las necesidades de interacción y conexión comunitaria?			
"El diseño debe basarse en auscultar todas las necesidades y considerar la idiosincrasia del lugar donde se va a trabajar."			
¿Qué estrategias arquitectónicas podrían utilizarse para reflejar la identidad cultural de Riobamba en un centro dedicado al arte y la cultura?			
"Se debería analizar los materiales del lugar, las características propias del sitio, y también considerar hacia qué tipología en el arte va a centrarse la edificación."			
¿Cree que los espacios arquitectónicos existentes en Riobamba responden adecuadamente a las necesidades actuales del arte, la cultura y los ciudadanos? ¿Qué aspectos considera prioritario mejorar?			
"Actualmente hay una carencia casi del 90% de sitios culturales en esta ciudad. Es necesario incentivar y potenciar esta actividad para cubrir las necesidades culturales."			
¿Qué características debería tener un centro cultural en Riobamba para garantizar funcionalidad, accesibilidad, y sostenibilidad?			
"Para garantizar funcionalidad en Riobamba, se debe analizar qué implementaciones culturales son necesarias, hacia qué tipo de arte está dirigido el espacio, como música o diferentes manifestaciones, y priorizar aquellas de mayor difusión entre la población."			
¿Cómo integraría usted los elementos naturales y materiales locales en el diseño de un espacio que fomente el arte y la cultura?			
"Mediante el análisis y estudio del lugar, integrando tanto los elementos naturales como los materiales locales disponibles."			

## Anexo 10. Guión de Entrevista para Arquitectos

ENTREVISTA		REGISTRO DE DATOS PROFESIONALES	
ARQUITECTOS		<b>Nombre Completo:</b>	Diego Hernán Buitrago Ricaurte
		<b>Profesión:</b>	Arquitecto
		<b>Especialización (si aplica):</b>	Master en Urbanismo mención en Gestión De La Ciudad, Master Universitario En Planeamiento Urbano Y Territorial
		<b>Años de experiencia:</b>	7 años
		<b>Organización o institución:</b>	Universidad Nacional de Chimborazo
		<b>Rol o posición actual:</b>	Docente no Titular, Tiempo Completo
		<b>Teléfono de contacto:</b>	098-4711-908
		<b>Correo electrónico:</b>	diego.buitrago@unach.edu.ec
<p><b>Desde su experiencia, ¿qué características arquitectónicas considera esenciales para diseñar espacios culturales que respondan a las necesidades de interacción y conexión comunitaria?</b></p> <p>"En este tipo de proyectos es importante los espacios que creen una conexión con el entorno como plazas, recibidores, lugares amplios y abiertos que permitan el desarrollo de actividades mas cotidianas."</p>			
<p><b>¿Qué estrategias arquitectónicas podrían utilizarse para reflejar la identidad cultural de Riobamba en un centro dedicado al arte y la cultura?</b></p> <p>"Un análisis conceptual de la cultura de la ciudad de Riobamba, enfatizar en historia de la ciudad y sus tradiciones logrando descomponerla a un estado mas arquitectónico, consiguiendo formas que respondan al entorno construido y al vivido."</p>			
<p><b>¿Cree que los espacios arquitectónicos existentes en Riobamba responden adecuadamente a las necesidades actuales del arte, la cultura y los ciudadanos? ¿Qué aspectos considera prioritario mejorar?</b></p> <p>"No responden actualmente a ninguna necesidad cultural, están enfatizados más a espacios de talleres vacacionales, gran parte de artistas Riobambeños no han sido tomados en cuenta por directores de administraciones locales o gubernamentales, debido a que estos espacios son rígidos en su funcionamiento. Los espacios deben ser evolutivos o dinámicos al cambio para cada expresión artística, por lo que se debe mejorar el emplazamiento de funciones tanto para usuarios, y el espacio de administración de los mismos."</p>			
<p><b>¿Qué características debería tener un centro cultural en Riobamba para garantizar funcionalidad, accesibilidad, y sostenibilidad?</b></p> <p>"La característica principal debe ser un espacio cultural que pueda cambiar su forma y función según la necesidad artística o cultural, poseer espacios abiertos y que se integren con el contexto local y urbano. Espacios interiores con funciones mas conservadoras de cultura e historia, junto con un archivo cultural y patrimonial donde las obras puedan ser cuidadas y resguardadas con el fin de proporcionar una dinámica de exposiciones y estas sean rotadas temporalmente."</p>			
<p><b>¿Cómo integraría usted los elementos naturales y materiales locales en el diseño de un espacio que fomente el arte y la cultura?</b></p> <p>"Integraría elementos y materialidad de arquitectura vernácula con arquitectura moderna contemporánea, dando ese resalte a los elementos naturales implementados en la arquitectura. Apropiación de especies vegetales ornamentales del paramo que marquen como un espacio dentro de la ciudad y no un espacio que se toma la ciudad."</p>			

## Anexo II. Guión de Entrevista para Gestores Culturales

ENTREVISTA		REGISTRO DE DATOS PROFESIONALES	
GESTORES CULTURALES		Nombre Completo:	Luciana Anahí Cárdenas Oleas
		Profesión:	Gestora Cultural
		Especialización (si aplica):	Gestión cultural y administración de sectores culturales
		Años de experiencia:	25 años
		Organización o institución:	Casa de la Cultura de Chimborazo
		Rol o posición actual:	Analista de fomento artístico
		Teléfono de contacto:	099-8563-403
		Correo electrónico:	anahicr@yahoo.com
Desde su experiencia, ¿qué actividades culturales o artísticas considera prioritarias para la comunidad de Riobamba que no están suficientemente atendidas?			
"Todas las disciplinas artísticas necesitan atención. Aunque la danza, especialmente la folclórica, ha tenido cierto desarrollo gracias a actividades como el festival de danza de la Casa de la Cultura, aún falta mucho. Necesitamos más recursos para formación y producción en todas las disciplinas."			
¿Qué desafíos enfrenta en la gestión de espacios culturales actuales en la ciudad?			
"El principal desafío es el tema presupuestario. No solo se trata de dinero, también faltan infraestructura y personal para desarrollar las actividades adecuadamente. Incrementar el presupuesto en estas áreas es clave."			
¿Cómo percibe la relación entre los ciudadanos y los espacios culturales existentes? ¿Qué podría mejorarse?			
"La ciudadanía responde bien a las actividades culturales, pero falta difusión y recursos económicos para llegar a más personas. Además, la infraestructura es insuficiente, lo que limita el acceso. Por ejemplo, en la Casa de la Cultura no tenemos parqueadero, lo que dificulta que la gente venga."			
¿Qué características considera esenciales para que un espacio cultural sea funcional, accesible y capaz de satisfacer las necesidades de la comunidad?			
"Un espacio cultural necesita estacionamientos, espacios amplios para talleres y capacitaciones, y un teatro con un escenario grande para eventos como conciertos, obras de teatro o ballet. También es fundamental contar con buen equipamiento."			
¿Cómo podría un nuevo centro cultural en Riobamba fortalecer la identidad cultural y fomentar una mayor participación comunitaria en actividades artísticas?			
"Un nuevo centro cultural puede ayudar a trabajar en uno de los ejes para fortalecer la identidad cultural, pero no es suficiente por sí solo. También es importante fortalecer los centros existentes y trabajar en la educación en casa y en las escuelas."			

## Anexo 12. Guión de Entrevista para Gestores Culturales

ENTREVISTA	REGISTRO DE DATOS PROFESIONALES
 <p style="writing-mode: vertical-rl; transform: rotate(180deg);">GESTORES CULTURALES</p>	<b>Nombre Completo:</b> Marcelo Benavides Quintana
	<b>Profesión:</b> Gestor cultural y Músico
	<b>Especialización (si aplica):</b> No especificada
	<b>Años de experiencia:</b> 36 años
	<b>Organización o institución:</b> Municipalidad de Riobamba
	<b>Rol o posición actual:</b> Coordinador de la Dirección de Cultura
	<b>Teléfono de contacto:</b> 099-5672-228
	<b>Correo electrónico:</b> gatobenavides1974@yahoo.es
	<b>Desde su experiencia, ¿qué actividades culturales o artísticas considera prioritarias para la comunidad de Riobamba que no están suficientemente atendidas?</b>
	<p>"Pienso que hace falta más atención al arte urbano. Este no tiene un peso significativo en la ciudad ni es un referente importante. Esto puede deberse a que muchos de sus gestores operan de manera informal y no cumplen con los requisitos administrativos, como proyectos o cronogramas de trabajo. Si se organizan mejor, podrían tener más visibilidad y oportunidades."</p>
	<b>¿Qué desafíos enfrenta en la gestión de espacios culturales actuales en la ciudad?</b>
	<p>"El principal desafío es la infraestructura. Muchos espacios culturales tienen entre 30 y 50 años y necesitan modernizarse. Aunque el Teatro León fue restaurado y es muy utilizado, otros escenarios están desactualizados. Se espera que en 2025 se realicen mejoras en toda la infraestructura cultural bajo la administración actual."</p>
	<b>¿Cómo percibe la relación entre los ciudadanos y los espacios culturales existentes? ¿Qué podría mejorarse?</b>
	<p>"Hay una desubicación entre los ciudadanos y los espacios culturales. Muchas veces, las personas no identifican el tipo de evento cultural o no aprecian como es debida las exposiciones o actividades. Hace falta más conocimiento y conexión directa con la ciudadanía para mejorar esta relación."</p>
	<b>¿Qué características considera esenciales para que un espacio cultural sea funcional, accesible y capaz de satisfacer las necesidades de la comunidad?</b>
	<p>"Un espacio cultural debe tener lo esencial: infraestructura adecuada, un teatro con camerinos, tramoya y un escenario amplio. También se necesitan espacios modernos para danza, música, exposiciones y más. Es lamentable que aún se utilicen coliseos o plazas de toros para eventos que requieren un lugar más apropiado."</p>
	<b>¿Cómo podría un nuevo centro cultural en Riobamba fortalecer la identidad cultural y fomentar una mayor participación comunitaria en actividades artísticas?</b>
	<p>"Un nuevo centro cultural puede ser el epicentro del arte en la ciudad, donde se concentren las diferentes disciplinas artísticas. Con profesores especializados y apoyo municipal, este espacio podría marcar el inicio de un nuevo sistema y concepto de arte en Riobamba, promoviendo una mayor participación comunitaria y fortaleciendo las artes locales."</p>

## Anexo 13. Guión de Entrevista para Artistas

ENTREVISTA		REGISTRO DE DATOS PROFESIONALES	
ARTISTAS		<b>Nombre Completo:</b>	Rafael Eduardo Gutiérrez Moreira
		<b>Profesión:</b>	Artista y Arquitecto
		<b>Especialización (si aplica):</b>	Diseño de interiores y arquitectura de interiores
		<b>Años de experiencia:</b>	50 años
		<b>Organización o institución:</b>	Independiente
		<b>Rol o posición actual:</b>	Artista plástico
		<b>Teléfono de contacto:</b>	099-2773-420
	<b>Correo electrónico:</b>	No proporcionado	
<p><b>¿Qué limitaciones encuentra en los espacios culturales actuales de Riobamba para desarrollar y exhibir su obra artística?</b></p> <p>"En Riobamba hay espacios culturales suficientes para el número de habitantes, como el municipio, la Casa de la Cultura y otros organismos particulares. Sin embargo, las limitaciones principales son la falta de colaboración, apoyo económico, desorganización y desconocimiento sobre el valor del arte."</p>			
<p><b>¿Qué elementos considera importantes en un espacio cultural que faciliten tanto el proceso creativo como la interacción con el público?</b></p> <p>"Los espacios deben integrarse al entorno público y respetar la arquitectura circundante. Por ejemplo, un parque bien ornamentado, con elementos vegetales que no afecten visualmente, puede fomentar la creatividad e interacción. Es importante enfatizar y aprovechar los recursos existentes para mejorar su funcionalidad."</p>			
<p><b>¿Cómo cree que el diseño de un espacio cultural influye en la percepción y recepción de sus obras por parte del público?</b></p> <p>"El diseño debe satisfacer las necesidades culturales y psicológicas de todas las edades, desde jóvenes hasta adultos mayores. Además, los espacios deben ser inclusivos, permitir actividades al aire libre como concursos y exposiciones, y fomentar una conexión emocional con el público. Cada espacio debe ser un reflejo de las tradiciones y características culturales de la comunidad."</p>			
<p><b>¿Qué recursos o características debería incluir un nuevo centro cultural en Riobamba para apoyar el desarrollo artístico de los creadores locales?</b></p> <p>"Un nuevo centro cultural debería proporcionar recursos económicos y apoyo directo al talento humano. Es fundamental ofrecer becas, identificar a jóvenes con potencial en colegios y escuelas, y educar en el respeto por los espacios públicos y el arte a través de programas sutiles que conecten a la comunidad con su patrimonio cultural."</p>			
<p><b>¿Qué actividades artísticas considera que se deberían priorizar en un espacio cultural diseñado para fomentar la expresión artística y cultural en Riobamba?</b></p> <p>"Todas las disciplinas artísticas deben ser consideradas, pero en equilibrio. Se debe priorizar según el número de adeptos a cada disciplina: si hay más músicos, se debe priorizar la música; si hay más artistas visuales, a ellos, y así sucesivamente."</p>			

## Anexo 14. Guión de Entrevista para Artistas

ENTREVISTA		REGISTRO DE DATOS PROFESIONALES	
ARTISTAS		<b>Nombre Completo:</b>	Daniela Stephany Vásquez Avilés
		<b>Profesión:</b>	Artista plástica, pintora y dibujante
		<b>Especialización (si aplica):</b>	Ilustración y técnicas mixtas contemporáneas
		<b>Años de experiencia:</b>	8 años
		<b>Organización o institución:</b>	Artista independiente
		<b>Rol o posición actual:</b>	Creadora y promotora de arte visual en Riobamba
		<b>Teléfono de contacto:</b>	095-8756-332
	<b>Correo electrónico:</b>	daniela.stva@gmail.com	
<b>¿Qué limitaciones encuentra en los espacios culturales actuales de Riobamba para desarrollar y exhibir su obra artística?</b>			
"Creo que, aunque hay algunos espacios culturales, como la Casa de la Cultura o el municipio, estos no siempre están abiertos a propuestas artísticas frescas o fuera de lo convencional. Hay una falta de inclusión para nuevas voces y estilos, especialmente para quienes abogan por un arte más contestatario o alternativo. Además, los recursos son limitados, y los espacios disponibles suelen tener una visión rígida sobre lo que es 'arte aceptable'."			
<b>¿Qué elementos considera importantes en un espacio cultural que faciliten tanto el proceso creativo como la interacción con el público?</b>			
"Un espacio cultural debería sentirse como un refugio creativo, no solo un lugar para mostrar obras. Necesitamos estudios abiertos donde podamos crear y compartir procesos con el público. También es importante que haya espacios verdes y áreas informales para discusiones. La conexión emocional y orgánica con el espacio es clave, no puede ser solo paredes blancas y silencio, tiene que invitar al intercambio de ideas."			
<b>¿Cómo cree que el diseño de un espacio cultural influye en la percepción y recepción de sus obras por parte del público?</b>			
"El diseño es fundamental. Un espacio bien pensado puede hacer que el arte se sienta accesible, humano. Si el diseño del lugar es frío o elitista, aleja al público. En cambio, si es cálido, con materiales locales, luz natural, y detalles que hablen de la comunidad, el público se conecta no solo con la obra, sino con el entorno en el que se encuentra. También me encantaría ver murales, arte público integrado al diseño."			
<b>¿Qué recursos o características debería incluir un nuevo centro cultural en Riobamba para apoyar el desarrollo artístico de los creadores locales?</b>			
"Primero, talleres accesibles para jóvenes, para que puedan experimentar con diferentes técnicas sin que el costo sea una barrera. También sería ideal contar con espacios para exposiciones itinerantes y permanentes, con buena iluminación y equipos para mostrar diferentes formatos de arte. Por último, un café cultural donde las personas puedan relajarse, discutir y vivir el arte de manera cotidiana."			
<b>¿Qué actividades artísticas considera que se deberían priorizar en un espacio cultural diseñado para fomentar la expresión artística y cultural en Riobamba?</b>			
"Todas las disciplinas deben tener un lugar, pero creo que Riobamba necesita más espacio para el arte urbano y la performance. Estas expresiones suelen ser marginalizadas, y tienen un poder increíble para conectar con el público joven y desafiar lo establecido. Además, sería bueno tener ciclos de cine independiente y debates sobre temas sociales a través del arte."			

CODIGO QR PLANOS ARQUITECTÓNICOS



¡Escanéame!



## Universidad Indoamérica

### **Ambato**

Calle Bolívar 20-35 y Quito  
(03) 2 421713 / 2421452

### **Quito**

Machala y Sabanilla (Sector Cotacollao)  
(02) 3998227 / 3998238  
[www.indoamerica.edu.ec](http://www.indoamerica.edu.ec)