



Universidad
Indoamérica

CARRERA DE ARQUITECTURA

ESTRATEGIAS

Diseño en base a los vínculos sociales en el espacio público
José Garcés en Puyo, Ecuador

Carlos Jeampierre Vilema Caiza

Propuesta Metodologica

Autor

Carlos Jeampierre Vilema Caiza
carlosjeampierrevilema@gmail.com

Equipo de Soporte:

Docente Tutor

Linda Elizabeth Miranda
elizabethmiranda@indoamerica.edu.ec

Docente Unidad de Integración Curricular

Juan Gabriel Cabrera Gomez
juancabrera@indoamerica.edu.ec

Docente apoyo diagramación

Patricia Alexandra Jara Garzón
patricijara@indoamerica.edu.ec

Agradecimiento:

Agradecemos la apertura de las siguientes instituciones y personas por su aporte en este documento:

GAD Municipal del Cantón Puyo

Fecha de Publicación:

Julio 2025



FACULTAD DE ARQUITECTURA DISEÑO Y ARTES
CARRERA DE ARQUITECTURA

TEMA
ESTRATEGIAS DE DISEÑO EN BASE A LOS VÍNCULOS SOCIALES EN
EL ESPACIO PUBLICO JOSÉ GARCÉS, PUYO, ECUADOR.

Trabajo de titulación previo a la obtención del título de Arquitecto

Autor (a):

Carlos Jeampierre Vilema Caiza.

Tutor (a):

Linda Elizabeth Miranda

AMBATO - ECUADOR

2025

AUTORIZACIÓN

del autor

Yo Carlos Jeampierre Vilema Caiza , declaro ser autor del Trabajo de Integración Curricular con el nombre "ESTRATEGIAS DE DISEÑO EN BASE A LOS VÍNCULOS SOCIALES EN EL ESPACIO PUBLICO JOSÉ GARCÉS, PUYO, ECUADOR.", como requisito para optar al grado de Arquitecto y autorizo al Sistema de Bibliotecas de la Universidad Tecnológica Indoamérica, para que con fines netamente académicos divulgue esta obra a través del Repositorio Digital Institucional (RDI-UTI).

Los usuarios del RDI-UTI podrán consultar el contenido de este trabajo en las redes de información del país y del exterior, con las cuales la Universidad tenga convenios. La Universidad Tecnológica Indoamérica no se hace responsable por el plagio o copia del contenido parcial o total de este trabajo. Del mismo modo, acepto que los Derechos de Autor, Morales y Patrimoniales, sobre esta obra, serán compartidos entre mi persona y la Universidad Tecnológica Indoamérica, y que no tramitaré la publicación de esta obra en ningún otro medio, sin autorización expresa de la misma. En caso de que exista el potencial de generación de beneficios económicos o patentes, producto de este trabajo, acepto que se deberán firmar convenios específicos adicionales, donde se acuerden los términos de adjudicación de dichos beneficios.. Para constancia de esta autorización, en la ciudad de Ambato, a los 22 días del mes de Julio de 2025, firmo conforme:

Carlos Jeampierre Vilema Caiza
1600657397

DECLARACIÓN

de autenticidad

Quien suscribe, declaro que los contenidos y los resultados obtenidos en el presente trabajo de integración curricular, como requerimiento previo para la obtención del Título de Arquitecto "ESTRATEGIAS DE DISEÑO EN BASE A LOS VÍNCULOS SOCIALES EN EL ESPACIO PÚBLICO JOSÉ GARCÉS, PUYO, ECUADOR", son absolutamente originales, auténticos y personales y de exclusiva responsabilidad legal y académica del autor.

Ambato, 22 de Julio del 2025

Carlos Jeampierre Vilema Caiza
1600657397

APROBACIÓN

del tutor

En mi calidad de Tutor del Trabajo de Integración Curricular “ ESTRATEGIAS DE DISEÑO EN BASE A LOS VÍNCULOS SOCIALES EN EL ESPACIO PÚBLICO JOSÉ GARCÉS, PUYO, ECUADOR”, son absolutamente originales, auténticos y personales y de exclusiva responsabilidad legal y académica del a” presentado por CARLOS JEAMPIERRE VILEMA CAIZA, para optar por el Título de Arquitecto.

CERTIFICO

Que dicho trabajo de Integración Curricular ha sido revisado en todas sus partes y considero que reúne los requisitos y méritos suficientes para ser sometido a la presentación pública y evaluación por parte los Lectores que se designe.

Ambato, 22 de Julio del 2025

Linda Miranda Elizabeth
1801591817

CERTIFICACIÓN

de lectura

El trabajo de Integración Curricular con el Tema: ESTRATEGIAS DE DISEÑO EN BASE A LOS VÍNCULOS SOCIALES EN EL ESPACIO PÚBLICO JOSÉ GARCÉS, PUYO, ECUADOR", se ha recibido y leído , lo cual se certifica para dar continuidad al proceso de integración curricular

Ambato, 22 de Julio del 2025

Llacas Vicuña Luis Deliverto
1759960840

Velasco Espín Paola Cristina
1803271723

DEDICATORIA

Dedico este trabajo, con todo mi esfuerzo y dedicación, a mis padres, cuyo amor incondicional, apoyo y enseñanzas han sido la base de mi formación personal y profesional. Gracias por ser mi mayor inspiración, por impulsarme a seguir adelante en cada desafío y por brindarme la confianza necesaria para alcanzar mis metas. Este logro es también suyo, porque sin su guía, sacrificio y palabras de aliento, este camino habría sido mucho más difícil para mí. Con todo mi cariño y gratitud, les dedico cada página de este trabajo.



AGRADECIMIENTO

A mis maestros, quienes han sido mi mayor inspiración y apoyo incondicional a lo largo de este camino. Su amor, paciencia y enseñanzas han forjado en mí los valores de la perseverancia, el esfuerzo y la dedicación, permitiéndome alcanzar cada uno de mis objetivos. Gracias a mi padre por creer en mí incluso en los momentos de duda y por brindarme el ejemplo de fortaleza y compromiso que me ha guiado en cada paso. Este logro no solo es mío, sino también de ustedes, porque sin su apoyo inquebrantable, nada de esto sería posible.

RESUMEN

ejecutivo

La presente investigación tiene la premisa de que el diseño urbano puede influir significativamente en las interacciones sociales y la apropiación del espacio por parte de la comunidad. En este contexto, en la ciudad de Puyo, barrio 12 de mayo, en la plaza José Garcés, se identificó el escaso uso de la plaza, mal uso del espacio público y limitadas áreas destinadas a actividades dentro del contexto inmediato. El objetivo propuesto fue la generación de estrategias de diseño urbano que incluyan áreas de descanso, trabajo, actividades, lugares de espera, entre otros. Además, se aplicó una metodología con enfoque cualitativo con el estudio del contexto social y urbano mediante fichas de observación; se registró características físicas del territorio, entrevistas semiestructuradas a actores sociales clave, como residentes, comerciantes, trabajadores públicos y expertos, y el análisis de las dinámicas y vínculos sociales. registrados en mapas que ilustran los desplazamientos de los peatones y la percepción del espacio, identificando las áreas de mayor concentración de personas. Como resultado, se plantearon estrategias basadas en los vínculos sociales y en conceptos fundamentados en casos similares. En conclusión, se encontraron patrones sociales y vínculos con la historia del lugar, los cuales persisten a través del tiempo.

DESCRIPTORES: Cohesión social, Espacio público, Estrategias de diseño, Vínculos sociales.

ABSTRACT

This research focuses on the premise that urban design can significantly influence social interactions and the community's appropriation of space. In this context, at José Garcés Square in the 12 de Mayo neighborhood of Puyo, limited use of the square, improper use of public space, and the lack of areas dedicated to activities in the immediate vicinity were identified. The proposed objective was to develop urban design strategies that include areas to rest, work, activities, and waiting areas, among others. Furthermore, a qualitative approach was applied to study the social and urban context using observation sheets. The physical characteristics of the territory were recorded, and semi-structured interviews with key social actors such as residents, merchants, public workers, and experts were conducted, as well as an analysis of social dynamics and relationships. These were mapped to illustrate pedestrian movement and perceptions of space, identifying areas with the highest concentration of people. As a result, strategies were proposed based on social connections and concepts derived

KEYWORDS: Design strategies, public space, social cohesion, social connections

ÍNDICE

de contenidos

CAPÍTULO 1	
INTRODUCCIÓN.....	22
CONTEXTUALIZACIÓN.....	23
PROBLEMA	26
JUSTIFICACIÓN.....	26
PREGUNTAS DE INVESTIGACIÓN.....	27
OBJETIVO GENERAL.....	28
OBJETIVOS ESPECÍFICOS.....	28
CAPÍTULO 2	
ESTADO DEL ARTE	30
FUNDAMENTO TEÓRICO CONCEPTUAL.....	38
MARCO TEÓRICO	38
ESPACIO PÚBLICO	38
MARCO LEGAL.....	45
CAPÍTULO 3	
MARCO METODOLÓGICO.....	49
Línea y Sublínea de Investigación.....	49
Enfoque de La investigación.....	49
Nivel de investigación.....	49
Tipo de investigación.....	50
Población.....	50
Muestra.....	50
Plan de recopilación y procesamiento de datos.....	50
CAPÍTULO 4	
REFERENTES SELECCIONADOS PARA EL ESTUDIO	54
ESTRATEGIAS Y MÉTODOS :.....	54
RESULTADOS OBTENIDOS :.....	54
ENTREVISTA A ACTORES PRINCIPALES	61
LUGAR DE ESTUDIO.....	64
Desarrollo de propuesta de intervención urbana.....	70
Vegetación nativa como regulador térmico.....	71
CAPÍTULO 5	
Propuesta	87
Concepto	87
Partido arquitectónico	90
Implementación de mobiliario urbano.....	90
Nuevas actividades en los espacios de recreación	90
Implementación de vegetación.....	90
PLANOS GENERALES Y 3D DE LA PROPUESTA	101
CONCLUSIONES.....	101
RECOMENDACIONES	

ÍNDICE

de figuras

Figura 01. Obelisco de Buenos Aires–	25
Figura 02. Variables del marco teórico –	38
Figura 04.VARIABLE DEPENDIENTE –	44
Figura 03.VARIABLE INDEPENDIENTE–	44
Figura 05.ANÁLISIS DE REFERENTES –	55
Figura 06.MATRIZ INSIGHTS –	63
Figura 07.MAPA GRÁFICO DE RESUMEN–	64
Figura 08.EQUIPAMIENTOS–	66
Figura 09.FLUJOS PEATONALES–	67
Figura 10.CONCENTRACIÓN DE FLUJOS –	67
Figura 11.Catalogo de vegetación nativa–	73
Figura 12.Sistema de iluminación eficiente y segura, bebederos y puntos de reciclaje–	74
Figura 13.Mobiliario Urbano –	75
Figura 14.Mobiliario–	76
Figura 15.ESTRATEGIA ÁREA 1–	78
Figura 16.CORTE ÁREA1–	79
Figura 17.MOBILIARIO ÁREA 1–	80
Figura 18.ESTRATEGIA VÍNCULOS FUNCIONALES–	81
Figura 19.....	82
PLANO ÁREA 2–	82
Figura 20.....	83
CORTE Y MOBILIARIO ÁREA 2–	83
Figura 21.Área 3	85
Figura 22.Corte Arquitectónico área 3–	86
Figura 25.IMPLANTACIÓN–	92
Figura 26.PLANTA ARQUITECTÓNICA –	93
Figura 27.VISTAS –	94
Figura 28.VISTAS–	95
Figura 29.CORTES ARQUITECTÓNICOS –	96
Figura 30.ESPACIOS CULTURALES –	97
Figura 31.ESPACIOS DE CONVIVENCIA–	98
Figura 32.ESPACIOS ESPERA–	99
Figura 34.AREAS DE TRABAJO.....	100
Figura 32.AREAS CULTURALES.....	101

ÍNDICE

de tablas

Tabla 01.Estado del Arte	38
Tabla 02. MATRIZ DE RESUMEN ANÁLISIS DE REFERENTES	57
Tabla 04.ENTREVISTA A EXPERTOS	60
Tabla 05.ENTREVISTA A EXPERTOS	61
Tabla 06.ENTREVISTA A ACTORES PRINCIPALES	62
Tabla 08.MATRIZ	69
Tabla09. FICHA DE OBSERVACIÓN SOCIAL	63

CAPÍTULO 1

CAPÍTULO 1

INTRODUCCIÓN

La búsqueda del ser humano por conocer la verdad nos acerca al conocimiento, y este conocimiento nos lleva a conectarnos más profundamente con lo divino. Para acceder a esa fuente de sabiduría, es necesario contar con medios que nos permitan alcanzar un nivel elevado de conciencia, lo que nos impulsa a vivir plenamente en el presente, desarrollar nuestras habilidades y alcanzar un estado de realización personal y espiritual a través de un proceso de autoconocimiento, reflexión y conexión con los valores esenciales que definen al ser humano. Este crecimiento no solo implica alcanzar metas individuales o cultivar una conexión interior, sino también construir una vida plena y significativa en relación con el entorno social ya que son el medio a través del cual compartimos experiencias, aprendemos de los demás y fortalecemos nuestra empatía y comprensión mutua. Por ende, el entorno físico adquiere una relevancia fundamental en el desarrollo integral del ser humano, dado que estos espacios facilitan la interacción social, propiciando la construcción de relaciones

interpersonales, el fortalecimiento de vínculos familiares y la creación de experiencias compartidas. Asimismo, en estos contextos se promueve el desarrollo de capacidades esenciales, tales como el arte, el lenguaje, la comunicación, los valores y la cultura, los cuales son pilares clave para el progreso individual y colectivo dentro de una sociedad. No obstante, en la actualidad, esta dinámica se ve restringida, ya que el ser humano permanece en desconexión debido a la obsesión por el materialismo. La sociedad moderna prioriza el "tener" sobre el "ser", lo que conduce a una pérdida de autenticidad, aislamiento social y vacío existencial. Fromm, E. (1976).

Por lo que impide conectar plenamente con su realidad, sino que también lo aísla de su entorno, de las personas que lo rodean e incluso de sí mismo. La obsesión por lo material lo aleja de la introspección, la creatividad y las relaciones auténticas, generando un vacío existencial que limita su desarrollo integral y compromete su capacidad para establecer vínculos profundos y significativos con su comunidad.

La provincia de Pastaza, localizada en la

región amazónica de Ecuador, se distingue por su impresionante bio-diversidad y es el hogar de varias comunidades indígenas, entre las que se destacan los quichuas, shuar y achuar. Con una superficie de más de 29,000 km², esta provincia se destaca como la más extensa del país, y su capital, Puyo, es conocida como la principal puerta de entrada a la selva amazónica. Rodeada de una exuberante vegetación tropical y hogar de una biodiversidad incomparable, se desarrolla en un entorno natural único. Dentro de este contexto, los espacios públicos en el entorno urbano adquieren una relevancia crucial, ya que actúan como escenarios esenciales para las interacciones sociales que moldean la vida en las ciudades.

Así pues más allá de ser simples áreas de tránsito o recreación, estos espacios facilitan el intercambio humano, contribuyendo a fortalecer o, en algunos casos, debilitar la cohesión social. Además, su importancia trasciende lo funcional: son puntos de encuentro donde convergen diversas culturas, historias y formas de vida, convirtiéndose en verdaderos núcleos de identidad y pertenencia comunitaria.

De modo que Este estudio se centra en analizar cómo los espacios públicos de Puyo inciden en la cohesión social de su población, destacando la influencia sutil que estos entornos tienen en la formación de relaciones comunitarias. Mediante un análisis detallado del entorno urbano y las dinámicas sociales evidenciando cuales son sus posturas y acciones, se busca identificar cómo estos espacios propician encuentros e interacciones que fortalecen los lazos sociales en una ciudad que se encuentra en constante evolución.

Además, considera no solo el aspecto físico de estos espacios, sino también cómo las relaciones sociales son influenciadas por el uso y la transformación de los

mismos.

CONTEXTUALIZACIÓN

MACRO

La construcción de una sociedad moderna y el fortalecimiento de los vínculos sociales depende primordialmente de los espacios públicos. Siendo estos a lo largo de la historia puntos de encuentro donde las personas de diferentes orígenes, culturas y niveles socioeconómicos convergen para interactuar y participar en la vida comunitaria. La calidad y accesibilidad de los espacios públicos, como parque, plazas, calles peatonales, están directamente relacionadas con el nivel de cohesión social que la ciudad alcanza.

El mundo cada vez avanza más y la creciente población nos obliga a urbanizar la ciudad, la planificación y diseño de estos espacios debe responder no solo a los criterios estéticos y funcionales de su contexto, sino también a las necesidades sociales, culturales y emocionales de sus habitantes. Por lo tanto deben promover la integración social, en un sentido de pertenencia y la interacción positiva y pacífica entre las personas, rompiendo barreras sociales y simplificando la convivencia.

Uno de los principales desafíos que enfrentan las ciudades contemporáneas, particularmente en entornos de rápida expansión urbana, es la fragmentación social. La falta de equipamiento, mobiliario urbano, accesibilidad y seguridad combinada con la exclusión espacial de ciertos sectores poblacionales, puede generar un uso desigual de los espacios públicos, lo que, a su vez,

amplía las divisiones sociales lo que causa menos interacción y el fortalecimiento de vínculos de sociales. Así pues Los entornos urbanos que no ofrecen espacios públicos accesibles y bien diseñados tienden a aislar a comunidades vulnerables, limitando sus oportunidades de participación en la vida social de la ciudad.

Además, la diversidad cultural, presente en muchas ciudades, requiere que los espacios públicos sean inclusivos y flexibles para adaptarse a diferentes prácticas culturales y estilos de vida. En lugar de ser fuentes de conflicto, estos lugares tienen el potencial de convertirse en entornos donde la diversidad se celebre y se promueva la cohesión social. Esto solo es posible cuando se integran políticas urbanas que fomenten la participación ciudadana y se garantice la seguridad y el mantenimiento de estos espacios.

Así pues el mejoramiento de las áreas públicas permiten convertirse en epicentros de la vida social como la plaza de la república en argentina que presentaba problemas como la fragmentación social, la inseguridad; la falta de función en el espacio creando una ruptura del tejido social, mediante la renovación de nuevas normas que regulen y garanticen el mejoramiento de la comunidad al implementar actividades para el desarrollo de las dinámicas y movilidad dentro del espacio mejorando profundamente este problema urbano y la integración social debido a que este lugar es un hito de la capital ya que fue ahí donde levanto por primera vez la bandera de argentina. Por consiguiente la renovación tiene un alcance muy grande en el espaciamiento y las funciones locales.

MESO

En el contexto ecuatoriano, los espacios públicos han desempeñado históricamente un papel crucial en

la vida urbana, sirviendo como lugares de interacción social, intercambio cultural y expresión comunitaria debido a la cultura latina la gente tiende a ser más expresiva con sus emociones, costumbres, a sí pues ciudades como Quito, Guayaquil, Cuenca y Pastaza, entre otras, se caracterizan por su rica diversidad cultural y una creciente urbanización que plantea tanto oportunidades como desafíos. Los espacios públicos, desde las plazas coloniales hasta los parques modernos, han sido epicentros de la vida social, pero su uso y accesibilidad no siempre han sido equitativos.

Uno de los desafíos más visibles en Ecuador es la desigualdad en el acceso y la calidad de los espacios públicos. En áreas urbanas más relacionadas como el Tena se han implementado importantes proyectos de regeneración urbana y conservación de la diversidad que buscan revitalizar los espacios públicos y hacerlos más accesibles y funcionales. Como lo es el parque lineal que aporta un impacto significativo en el desarrollo social al brindar un espacio público que promueve la integración de la comunidad. Al ofrecer áreas recreativas y culturales, facilita la interacción entre los habitantes, fomentando los vínculos sociales y mejorando la calidad de vida. Además, su diseño inclusivo no solo ofrece un entorno seguro y agradable, sino que también refuerza el sentido de pertenencia local, conectando a las personas entre sí y con su entorno natural, contribuyendo así al fortalecimiento del tejido social en la región Amazónica.

Sin embargo, estos esfuerzos a menudo se ven limitados por la falta de continuidad en las políticas públicas y las diferencias socio económicas que aún persisten en muchas partes del país.

En ciudades intermedias y regiones menos desarrolladas, como en la Amazonía o la Sierra rural, los espacios públicos no siempre cuentan con los recursos

necesarios para convertirse en verdaderos motores de cohesión social. La falta de mantenimiento al mobiliario público, la inseguridad y la planificación urbana deficiente afectan negativamente la capacidad de estos lugares para fomentar interacciones positivas entre los habitantes. No obstante, también existen esfuerzos locales para mejorar estos espacios, como los proyectos comunitarios que buscan fortalecer el sentido de pertenencia y la convivencia.

Además otro aspecto importante en el contexto ecuatoriano es la diversidad cultural, que se manifiesta tanto en las áreas urbanas como rurales. La población indígena, afroecuatoriana y mestiza convive en un entorno donde los espacios públicos pueden actuar como puentes entre diferentes culturas. Sin embargo, esta convivencia no siempre se traduce en cohesión social completa, ya que persisten tensiones culturales y socioeconómicas que dificultan la integración plena de todas las comunidades en el espacio público.

Figura 01. Obelisco de Buenos Aires



FUENTE: Turismo argentina

MICRO

Puyo La plaza José Garcés coma y ubicada en el centro urbano de la ciudad de Puyo, representa uno de los espacios públicos más antiguos y emblemáticos del cantón Pastaza. A pesar de su valor histórico y estratégico dentro de la trama urbana este espacio ha sufrido un progresivo deterioro tanto físico como funcional a lo largo del tiempo punto antiguamente concebida como un punto de encuentro social y cultural coma a la plaza fue un lugar clave para actividades comunitarias, ferias, actos cívicos y la circulación de residentes y visitantes. No obstante, con el crecimiento urbano desordenado y la falta de planificación sostenible, su rol como núcleo de integración social ha ido decayendo. La disminución de actividades estructuradas en la plaza, Sumado al desplazamiento de equipamientos administrativos y culturales hacia otras zonas de la ciudad, ha contribuido a una pérdida de dinamismo en su entorno inmediato. Aunque aún persiste una movilidad peatonal constante, especialmente por la cercanía de instituciones educativas, administrativas y comerciales, el espacio se encuentra marcado por una sensación de abandono, desorganización y deterioro general.

Uno de los principales problemas que afecta la plaza José Garcés es la presencia descontrolada del comercio informal, que ocupa aceras y espacios de circulación sin regulación clara. Esto genera caos y obstrucción del paso peatonal y una competencia desleal para los establecimientos formales. A ello se suma la inseguridad percibida por los usuarios, derivada de la presencia de actos delictivos como el microtráfico, y el consumo de alcohol en espacios públicos. Esta situación ha provocado que muchas familias y grupos vulnerables, como adultos mayores o personas con discapacidad eviten frecuentar el lugar privándose de su uso como espacio de esparcimiento

y convivencia.

La falta de mobiliario urbano adecuado, el mal estado de las áreas verdes, la iluminación deficiente, así como el nulo mantenimiento de pisos y estructuras refuerzan la imagen de un espacio en decadencia. La infraestructura se encuentra desgastada y en muchos casos, invadida por desechos, lo que no solo afecta a la estética del lugar si no también su funcionalidad como punto de encuentro social.

Históricamente esta plaza ha sido testigo del desarrollo urbano de Puyo, pero las condiciones de actuales han desdibujado su valor simbólico y su potencial como articulador de la vida comunitaria.

Los vínculos sociales se ven afectados por esta fragmentación del espacio, generando una convivencia desorganizada y con frecuentes conflictos entre los distintos usuarios que lo comparten: comerciantes, turistas, estudiantes, funcionarios públicos, personas indígenas y residentes locales.

Si bien el Plan de desarrollo y ordenamiento territorial (PDOT) del cantón Pastaza contempla la regeneración de áreas centrales, como esta los esfuerzos implementados hasta la fecha han sido insuficientes o desarticulados. La ausencia de intervenciones integrales que promueve el diseño inclusivo, la accesibilidad universal y la seguridad ciudadana ha impedido que la plaza José Garcés recupere su importancia urbana y social.

En la actualidad, la plaza no cuenta con un mobiliario que incentive la permanencia ni con zonas de sombra o descanso que consideren las condiciones climáticas de la región amazónica, donde la combinación de lluvias intensas y el calor constante limita el uso prolongado del espacio. Todo esto refuerza

la percepción del desuso alejando cada vez más a la comunidad del espacio público y debilitando los lazos de identidad y permanencia local.

FORMULACIÓN DEL PROBLEMA

La Plaza José Garcés, en Puyo, Ecuador, presenta deficiencias en su diseño y funcionamiento que limitan la interacción social y el sentido de comunidad entre sus habitantes. La falta de infraestructura adaptada, mobiliario urbano adecuado y estrategias de diseño enfocadas en los vínculos sociales han generado un entorno poco inclusivo y subutilizado. Ante esta problemática, surge la necesidad de analizar el contexto y desarrollar estrategias urbanas basadas en la revisión documental y el estudio del espacio, con el objetivo de transformar el área en un lugar que fomente la cohesión social y el uso activo por parte de la comunidad.

JUSTIFICACIÓN

La propuesta para el desarrollo de estrategias de diseño urbano basada en los vínculos de la plaza José Garcés en la ciudad de Puyo en el cantón Pastaza, contempla la línea 1 sistemas territoriales (EUT Estudios Urbanos Territoriales) se encuentra bajo la dirección de la Facultad de Arquitectura y artes y diseño (FAAD). Con el fin de mejorar la calidad de vida de los residentes, el uso de estos espacios y la convivencia de distintos grupos sociales y la regeneración del tejido urbano.

Esta investigación es **pertinente** porque tiene como objetivo principal el mejoramiento de la Plaza José Garcés en el barrio 12 de Mayo de la ciudad de Puyo. Se enfoca en abordar el problema de usos

del espacio mejorando la convivencia que afecta a estos espacios, y fortaleciendo vínculos sociales los cuales son fundamentales para el desarrollo social. Al identificar y analizar las problemáticas específicas que enfrentan diferentes grupos sociales en la zona, esta propuesta metodológica no solo busca mejorar la calidad de vida de los residentes, sino también fomentar la cohesión social y regenerar el tejido urbano. Además, la creciente necesidad de revitalizar y restaurar estos espacios, que son esenciales para la interacción social y el bienestar de la comunidad, se resalta la importancia de este estudio, especialmente en un contexto en el que el desaprovechamiento y el disuasión son protagonistas.

La **relevancia** de esta investigación se encuentra en su potencial para producir resultados concretos y aplicables en la plaza José Garcés de la ciudad de Puyo, enfocándose en las necesidades y particularidades de esta comunidad. Las estrategias planteadas no solo son relevantes para este contexto, sino que también pueden ser modificadas y utilizadas en otras localidades que enfrenten retos similares en la mejora del espacio público. Así, esta investigación puede servir como un modelo ejemplar que favorece la renovación de estos espacios en diversas ciudades, fomentando la cohesión social a través del análisis de sus dinámicas.

La **acotación** de este proyecto enfoca en la mejora de la plaza José Garcés en la ciudad de Puyo. Para ello, se realizará una observación detallada de la situación actual de dichos espacios y se elaborarán mapas gráficos que permitan comprender su uso. Con esta información, se planificarán intervenciones que busquen un impacto positivo en la comunidad.

La **viabilidad** del estudio se fundamenta en varios recursos disponibles, como la recopilación de datos de

campo, entrevistas a usuarios frecuentes y referentes sobre intervenciones en espacios públicos relevante sobre urbanismo y cohesión social, y, sobre todo, la colaboración de la comunidad local. Su participación será fundamental para identificar vínculos, problemas y proponer soluciones que contribuyan a mejorar el entorno y la calidad de vida comunal

PREGUNTAS DE INVESTIGACIÓN

¿Qué estrategias de diseño urbano, basadas en el análisis contextual y en la comprensión de los vínculos familiares, funcionales y espontáneos, pueden ser planteadas para fortalecer la cohesión social en el espacio público José Garcés, y cómo pueden representarse gráficamente para su aplicación?

¿Cuáles son las dinámicas sociales, culturales y espaciales que caracterizan al espacio público José Garcés, según la percepción de sus usuarios, moradores y actores locales?

¿Qué estrategias de diseño urbano, basadas en el análisis contextual y en la comprensión de los vínculos familiares, funcionales y espontáneos, pueden ser planteadas para fortalecer la cohesión social en el espacio público José Garcés, y cómo pueden representarse gráficamente para su aplicación?

OBJETIVO GENERAL

Diseñar una propuesta de intervención urbana en la Plaza José Garcés en Puyo, Ecuador a través de estrategias de diseño urbano para mejorar la calidad del espacio y fortalecimiento de los vínculos sociales.

OBJETIVOS ESPECÍFICOS

Objetivo específico # 1

Analizar estrategias de diseño urbano orientadas al fortalecimiento de los vínculos sociales, a través de revisión bibliográfica y análisis de referentes.

Objetivo específico # 2

Analizar el contexto urbano y social de la plaza José Garcés mediante observación directa y entrevistas semi-estructuradas, con el fin de identificar el estado actual del espacio público y los vínculos sociales existentes en la plaza.

Objetivo específico # 3

Proponer estrategias de intervención urbana basadas en el análisis previo, con el fin de mejorar la calidad del espacio público José Garcés y fortalecer los vínculos sociales presentes.

CAPÍTULO 2

CAPÍTULO 2

MARCO TEÓRICO CONCEPTUAL

ESTADO DEL ARTE

La reflexión contemporánea sobre los espacios públicos y los vínculos sociales ha cobrado gran relevancia en los últimos años, especialmente en contextos urbanos latinoamericanos donde las dinámicas comunitarias y las desigualdades estructurales interactúan de forma compleja. Distintos estudios recientes han abordado estas temáticas desde perspectivas interdisciplinarias que conjugan urbanismo, sociología, filosofía y planificación urbana.

Uno de los estudios más representativos sobre **estrategias urbanas** es el realizado por Segarra Morales y Román Crespo (2020), quienes examinan el deterioro del espacio público en torno al mercado central de Macará, Ecuador. Este lugar, caracterizado como un nodo vital de interacción social y económica, presenta múltiples problemáticas: informalidad, inseguridad, escasez de áreas verdes y congestión vehicular. Los autores abordan su investigación desde principios de diseño participativo

y regeneración urbana sostenible. Su metodología incluye levantamiento arquitectónico, encuestas a usuarios, entrevistas con actores municipales y análisis morfológico del entorno. Concluyen que una intervención sensible a las dinámicas reales del espacio más que a un modelo estético impuesto puede incrementar la cohesión social, la percepción de seguridad y la sostenibilidad urbana. Además, subrayan la importancia de adaptar las estrategias urbanas a los flujos cotidianos de comerciantes, vecinos y peatones, quienes configuran la vida del espacio diariamente.

Desde una óptica distinta pero complementaria, Guadarrama Sánchez y Pichardo Martínez (2021) analizan la **apropiación del Parque “Simón Bolívar”** en Toluca, México, particularmente por parte de mujeres comerciantes informales. Utilizando un enfoque cualitativo basado en observación directa e entrevistas, aplican el marco de los bienes comunes propuesto por Elinor Ostrom para interpretar cómo los usuarios transforman el parque en un espacio de gobernanza compartida. Las vendedoras establecen reglas informales para organizar el uso del espacio,

generando una dinámica que combina cooperación y conflicto. Este caso demuestra cómo, a pesar de las restricciones legales, las redes informales logran sostener el uso del espacio público y redefinir sus funciones, lo que subraya su naturaleza como construcción social en constante transformación. Las autoras concluyen que las políticas públicas deben reconocer estas prácticas para diseñar intervenciones más adaptadas a las realidades locales.

En esa misma línea de pensamiento, Nogué (2024) ofrece una reflexión teórica sobre el papel del lugar en la construcción de identidad, argumentando que los espacios no deben entenderse únicamente desde su dimensión física, sino también como configuraciones simbólicas y emocionales. A través de un enfoque que entrelaza la geografía emocional con el análisis cultural, el autor sostiene que el arraigo a un lugar potencia el sentido de pertenencia, actuando como un puente entre las experiencias individuales y los fenómenos sociales globales. Esta visión fortalece la idea de que el espacio público, cuando es significativo para sus usuarios, contribuye a su estabilidad emocional y a la cohesión del tejido social.

La relación entre morfología urbana y comportamiento social también ha sido explorada por Vaca Proaño, López Rueda, Llorca Vega y Ferreras Cid (2023), quienes comparan dos plazas en Quito: La Merced y La República. Mediante análisis espaciales y sociales (observación directa, mapeos temporales y evaluación de distancias proxémicas), los autores concluyen que la configuración compacta y tradicional de La Merced promueve una interacción social más rica que la disposición abierta y monumental de La República, que se percibe como un espacio de tránsito. Este estudio pone en evidencia cómo el diseño físico puede fortalecer o debilitar el sentido de pertenencia

y la apropiación del espacio, factores cruciales para la cohesión social.

El vínculo entre lo individual y lo social es explorado en profundidad por Steimberg (2024), quien plantea que la identidad humana se construye en el marco de relaciones colectivas, y no en el aislamiento. Su análisis dialéctico permite entender que la vida personal se actualiza en el metabolismo social, y que los individuos solo encuentran sentido y desarrollo pleno en la interacción con otros. De forma similar, Sutter y Palau (2023) argumentan que el vínculo social estructura la experiencia humana, dotando al sujeto de sentido a través de las relaciones sociales. Esta perspectiva filosófica reafirma la idea de que la cohesión comunitaria no es una consecuencia accidental, sino una construcción relacional.

En el contexto universitario, Mori León (2019) estudia las "Comunidades Íñigo" en Lima, resaltando cómo los espacios formativos fomentan interacciones saludables y fortalecen el sentido de pertenencia entre los jóvenes. Utilizando entrevistas a profundidad y grupos focales, la autora demuestra que estos vínculos permiten la construcción de identidades colectivas y refuerzan los valores institucionales, contribuyendo a la integración social desde la etapa formativa.

Los fundamentos teóricos clásicos también ofrecen aportes esenciales. Jacobs (1961) destaca la importancia de una planificación urbana que promueva la diversidad funcional y la vitalidad de los espacios públicos, mientras que Mumford (1961) enfatiza la necesidad de un desarrollo urbano equilibrado, que armonice crecimiento económico, bienestar social y preservación ambiental. Por su parte, Sassen (1991) insiste en que las infraestructuras urbanas deben servir como plataformas inclusivas para la convivencia y la participación ciudadana.

Autores contemporáneos como Gehl (2010), Alexander (1977) y Oldenburg (1999) también subrayan la centralidad del diseño urbano en la creación de comunidades cohesionadas. Gehl aboga por espacios públicos diseñados a escala humana que estimulen la convivencia. Alexander propone patrones arquitectónicos que fomenten la interacción social desde lo cotidiano. Oldenburg introduce el concepto de los “terceros lugares”, como parques o cafés, que cumplen un papel vital como puntos neutros de encuentro social. Todos coinciden en que un diseño urbano adaptado al contexto local y centrado en las personas puede fortalecer los vínculos sociales y promover un sentido de comunidad.

La cohesión social, entendida como la capacidad de una sociedad para mantenerse unida a través de normas, comportamientos e instituciones compartidas, ha sido analizada por Somma y Valenzuela (2024). Estos autores argumentan que, a pesar de las profundas desigualdades e inseguridades en América Latina, las sociedades logran sostenerse gracias a vínculos informales, tolerancia a la diversidad y resiliencia comunitaria. Así, la interacción comunitaria emerge como eje central de las dinámicas sociales, permitiendo la creación de redes de apoyo, transmisión de valores y objetivos comunes.

Finalmente, autores como Lefebvre y Jacobs coinciden en que el espacio físico es más que un soporte material: es un lugar donde se desarrollan dinámicas sociales, culturales y simbólicas. Lefebvre (1991) plantea que el espacio es una construcción social donde se proyecta la vida comunitaria, mientras que Jacobs (1961) resalta cómo los diseños urbanos que permiten la espontaneidad pueden fortalecer el tejido social. En este sentido, la planificación urbana y el diseño del espacio público no solo deben atender

Tabla O1. Estado del Arte

AUTOS	TIPO	TEMA	AÑO	OPORTE
Morales Ros	Libro	relación del espacio público al espacio público	2018	relación que se construye en los espacios que se genera alrededor de ellos, pero la "libertad" también es un espacio público, un espacio compartido.
Guerra y Pizarro	Análisis Científico	apropiación por el Parque "Simón Bolívar"	2011	Los espacios transformados al espacio. Los regímenes informales ayudan a gestionar el uso del espacio.
Alca Pardo & Juan José	Análisis Científico	Metodología urbana y comportamientos en el uso del espacio	2018	La metodología urbana en el uso de los espacios públicos con características de un tercer lugar.
REVISIÓN CRÍTICA DE LOS ESPACIOS PÚBLICOS EN EL URBANISMO LATINOAMERICANO: UN ANÁLISIS DE LOS ESPACIOS PÚBLICOS EN EL URBANISMO LATINOAMERICANO	Análisis Científico	PATRONES URBANOS Y ESPACIOS PÚBLICOS: un estudio comparativo entre los espacios públicos en los contextos de Quito, Ecuador	2019	Espacios públicos, contextos de periferia y centro urbano. Se propone mejorar la conectividad para aumentar la calidad de vida.
MAIA C	Análisis Científico	Seguridad Urbana	2019	Se demarca la importancia de la memoria colectiva y la participación para entender las condiciones urbanas por el espacio.
Publicación de Periódico "Los Andes"	Libro	Valor una metáfora del espacio público	2018	La memoria colectiva como herramienta y estrategia un espacio urbano como un área de interacción física entre las personas y el espacio de la memoria de su entorno.
Roberto Velasco	Artículo Científico	Redes informales, redes sociales y movimiento colectivo	2018	La red informal de personas y redes informales como la red de apoyo y la red de movimiento colectivo.
International Journal of Urban and Regional Research	Análisis Científico	El papel de los servicios de transporte público en la vida de las personas	2019	Los servicios de transporte público en la movilidad y el desarrollo. Participación activa de las personas en el espacio.
Pérez	Análisis Científico	Avances urbanos y desarrollo social en espacios públicos	2018	Avances urbanos en espacios públicos: Avances en el desarrollo social.
Anna Isabel Rodríguez	Análisis Científico	El desarrollo de los espacios públicos en un "Comunidad Viva"	2019	Los espacios públicos en el desarrollo de la comunidad: un estudio de caso en la comunidad "Comunidad Viva".

Nota: Artículos científicos en relación a cohesión social y espacio público

FUNDAMENTO TEÓRICO CONCEPTUAL



Figura 02. Variables del marco teórico

MARCO TEÓRICO

La investigación tiene como objetivo desarrollar estrategias de diseño urbano que ayuden al fortalecimiento de los vínculos sociales en el espacio público. Debido a que desempeña un papel fundamental en la promoción de las interacciones sociales y el fortalecimiento de los lazos comunitarios. En el contexto urbano, el diseño adecuado de estos espacios puede influir significativamente en la calidad de vida de los habitantes. Esta investigación se centra en el espacio público José Garcés, ubicado en Puyo, Ecuador, con el objetivo de identificar los vínculos entre usuarios y las características del medio físico para proponer posibles soluciones en base a resultados obtenidos que potencien los vínculos sociales en este lugar.

ESPACIO PÚBLICO

El espacio público se define como aquellas áreas accesibles a todos los ciudadanos, tales como plazas, parques y calles, que facilitan la interacción social y el desarrollo de actividades comunitarias (Gehl, 2011)

estos espacios son esenciales para la vida urbana, ya que fomentan la cohesión social, promueven la salud y el bienestar, impulsan la economía local, promocionando lugares de encuentro e interacción.

A su vez, dentro de la función social de los espacios públicos juega un papel fundamental debido a la diversidad de usos que se les da como: los eventos culturales, las actividades deportivas, actividades económicas, espacio de sociabilización, urbano son esenciales para crear un entorno urbano accesible y amigable. Whyte (1980) sostiene que estas actividades no solo favorecen la interacción comunitaria, sino que también mejora la calidad de vida, promoviendo el diseño de espacios inclusivos que permitan a todas las personas, independientemente de sus capacidades participar activamente en actividades culturales, deportivas y en talleres de arte urbano.

PLANIFICACIÓN Y DISEÑO URBANO

La planificación urbana es un proceso integral que permite diseñar, organizar y gestionar el desarrollo físico y espacial de las ciudades y asentamientos humanos. Este proceso busca no solo el ordenamiento territorial, sino también promover un crecimiento urbano que sea equilibrado, lo cual resulta fundamental para mejorar la calidad de vida de los habitantes. Además, juega un papel crucial en el desarrollo económico, social y ambiental, buscando armonizar el proceso urbano con la preservación del medio ambiente y satisfacción de las necesidades sociales (Mumford, 1961)

Por otro lado, el diseño urbano sostenible es esencial para garantizar que los espacios públicos y privados sean funcionales, accesibles y resiliente ante el cambio climático y el crecimiento demográfico. Según (Gehl, 2011) El diseño de los espacios urbanos debe priorizar a las personas, fomentando la interacción social y la movilidad sostenible. Esto implica la incorporación

de infraestructura verde como la reducción de la contaminación y la promoción del transporte no motorizado, elementos que contribuyen a ciudades más habitables y con menor impacto ambiental (Newman & Kenworthy, 2015)

Los aspectos sociales y culturales juegan un papel clave en la configuración del espacio público, ya que cada comunidad tiene necesidades y dinámicas particulares que deben ser respetadas e integradas en la planificación urbana. Según Lynch (1960) la identidad de un lugar se construye a partir de las experiencias colectivas y la memoria histórica por lo que los espacios deben diseñarse de manera que reflejen la diversidad cultural y fortalezcan el sentido de pertenencia de los ciudadanos. La planificación debe incluir la participación ciudadana y el reconocimiento de las tradiciones locales como elementos centrales del diseño urbano (Jacobs, 1961)

Por otro lado, las actividades sociales dentro del entorno urbano fomentan la cohesión y la convivencia, elementos clave para la vitalidad de los espacios públicos. (Solano et al., 2014). Sostiene que un espacio bien diseñado estimula la actividad social ofrecer oportunidades de encuentro interacción y recreación. Esto se traduce en la creación de plazas como a parques, mercados y zonas de esparcimiento donde las personas puedan relacionarse de manera espontánea punto además como la planificación debe considerar la diversidad de grupos etarios y sus necesidades específicas, promoviendo espacios inclusivos para niños como adultos mayores y personas con discapacidad.

Por esta razón la normativa y las políticas públicas establecen el marco legal y administrativo que regula la planificación urbana asegurando que el desarrollo de las ciudades se realice de una manera

equitativa y sostenible punto según un guion. La gobernanza urbana debe estar respaldada por regulaciones claras que promuevan la justicia espacial y el acceso a servicios básicos y la preservación del medio ambiente punto las políticas urbanas deben fomentar la participación ciudadana y garantizar que las decisiones de planificación reflejen el bienestar colectivo y no solo los intereses privados (David Harvey, 2008)

VINCULOS SOCIALES

Dentro de esta definición que conlleva un espacio público se llega a que estos espacios no solo son áreas físicas, sino escenarios donde se desarrollan interacciones humanas, fortaleciendo la conexión entre individuos y comunidades. La manera en que estos espacios están diseñados influye directamente en la calidad de las interacciones que se generan en ellos. En este sentido, los vínculos sociales emergen como un factor clave para medir el impacto del espacio público en la cohesión social para que por medio de esto faciliten la integración el sentido de pertenencia y el desarrollo de una comunidad participativa. Según (Forrest & Kearns, 2001) se refieren a las relaciones que se unen a los individuos dentro de una comunidad. La cohesión social es el grado en que los miembros de una sociedad se sienten conectados y comprometidos entre sí.

Así pues la cohesión social se define como el grado de Unión y solidaridad dentro de una comunidad como lo que permite una convivencia armónica y el desarrollo de relaciones interpersonales basadas en la confianza y la reciprocidad (Delhey & Dragolov, 2016). Dentro de estas perspectivas, los vínculos sociales fortalecen la cohesión al promover la participación ciudadana como la interacción activa y la creación de

entornos atractivos y confortables para la comunidad (Pierre Bourdieu, 1986)

Uno de los elementos fundamentales para consolidar la cohesión social es la participación activa de los ciudadanos en espacios comunitarios la construcción de redes de apoyo interpersonal como la organización de actividades colectivas y el compromiso con el bienestar común generan un entorno más seguro y equitativo (Navarro Saldaña et al., 2017)

Por consiguiente, **la interacción comunitaria** representa el conjunto de actividades y relaciones que fortalecen el sentido de la comunidad y el involucramiento de los ciudadanos en proyectos compartidos (Woolcock & Narayan, 2020)

Factores como la creación de espacios de expresión, el arte urbano, la consolidación de grupos y redes comunitarias como, así como la planificación participativa, juegan un papel clave en el fortalecimiento de lazos (Portes, 1998)

Además, las actividades culturales y recreativas permiten generar espacios de encuentro donde las personas pueden compartir experiencias, valores y tradiciones, fomentando así la identidad colectiva y la aceptación de diversidad dentro de la comunidad. (Richard Sennett, 2012)

Por esta razón un fuerte sentido de pertenencia fomenta la participación ciudadana y el compromiso con el desarrollo social, promoviendo valores como la solidaridad, la equidad y la justicia social punto de esta manera los vínculos sociales no solo fortalecen las redes de apoyo interpersonal, sino que también generan un impacto positivo en la calidad de vida de los ciudadanos y en la sostenibilidad de las

comunidades a largo plazo

El diseño de espacios públicos que permite su adaptación a diversas actividades que permite su adaptación a diversas actividades, eventos y necesidades a lo largo del tiempo. Según (Sorkin, 2010) en su obra *Twenty minutes in Manhattan*, enfatiza la importancia de diseñar espacios urbanos que puedan adaptarse a una variedad de actividades y usuarios, permitiendo que se utilicen de diferente manera según las necesidades del momento. Este enfoque multifuncional no solo responde a la dinámica y diversidad de las ciudades, sino que también fomenta la interacción social al ofrecer lugares que se adaptan tanto a eventos planificados como a actividades informales y espontáneas. Para Sorkin, los espacios públicos flexibles no solo deben ser funcionales, si no también permitir una reconfiguración fácil para promover una mayor apropiación por parte de la comunidad. Este diseño adaptable facilita la inclusión social ya que permite que diferentes grupos de personas se apropien del espacio de acuerdo con sus propias necesidades y deseos mejorando la cohesión social y la interacción entre los ciudadanos creando un entorno más dinámico.

Por otro lado, el mobiliario adecuado como la disposición de bancos, mesas y áreas de descanso invita a las personas a permanecer y socializar.

Además, los elementos naturales la incorporación de vegetación y elementos naturales mejora la estética y el confort del espacio, promoviendo su uso (Rachel Kaplan y Stephen Kaplan, 1989)

Un ejemplo relevante es el proyecto de renovación de la plaza Euskadi en Bilbao, España, que mejora la

accesibilidad y conexión peatonal entre importantes, museos, fortaleciendo la interacción social y cultural en la zona

Infraestructura adaptada y su aplicación en el diseño urbano

Se entiende infraestructura adaptada al diseño de espacios que consideran las necesidades específicas de la comunidad incluyendo aspectos culturales, sociales y ambientales. Su implementación busca garantizar entornos accesibles, inclusivos y sostenibles, promoviendo la integración y el bienestar de la población.

Incorporación de identidad cultural,

El diseño urbano debe reflejar y valorar las tradiciones de las nacionalidades indígenas presentes en la región mediante la integración de elementos simbólicos y funcionales que fortalezcan el sentido de pertenencia y arraigo comunitario (Molina & Molina Morante, 2025)

Así pues, es importante utilizar materiales autóctonos como la madera, el bambú y la piedra, los cuales no solo evocan la arquitectura vernácula amazónica, si no también garantizan una integración armónica con el entorno natural.

Reforzar esta identidad cultural también fomenta al uso de materiales locales de bajo impacto ambiental y favorece el vínculo entre la arquitectura y la identidad sociocultural.

Enfoque en sostenibilidad ambiental

La creación de espacios verdes y corredores ecológicos interconectados contribuye a mejorar la biodiversidad urbana y proporciona áreas de

recreación que favorezcan el contacto con la naturaleza, aspectos clave en la planificación de ciudades resilientes. (Bolund & Hunhammar, 1999)

Participación comunitaria

Involucrar a la comunidad en el proceso de diseño para garantizar el espacio público a sus necesidades y aspiraciones, este proceso no solo empoderar a los ciudadanos al hacerlos parte activa de la toma de decisiones, sino que también fortalece el tejido social, ya que fomenta el diálogo y la colaboración entre diferentes actores según (Gehl, 2011), El éxito de un espacio público depende de su capacidad para atraer a las personas y brindarles oportunidades para interactuar, lo cual se logra cuando su diseño responde a las expectativas y necesidades de la comunidad.

Contexto del espacio público

Puyo es una ciudad caracterizada por su diversidad cultural y su entorno amazónico, la plaza José Garcés se encuentra en una zona estratégica de la ciudad y posee el potencial de convertirse en un punto focal para la interacción social y cultural. Sin embargo, enfrenta desafíos como:

Falta de identidad urbana

La ausencia de elementos que reflejan la cultura local puede disminuir en el sentido de pertenencia de los habitantes, afectando negativamente la apropiación y el uso del espacio público. Cuando los entornos urbanos carecen de referencias culturales, simbólicas o históricas que conecten con la comunidad se genera una desconexión entre el espacio y sus usuarios, lo que puede derivar en una menor valoración del entorno, escasa interacción social y un deterioro progresivo del área. Incorporar elementos que representan la identidad local no solo fortalece el arraigo de la población, si no también fomenta la cohesión social y

dinamización de los espacios urbanos por ejemplo en el estudio regeneración urbana, sentido pertenencia y apropiación en áreas patrimoniales (Cedillo Mendoza, 2021) donde se encontraron que la falta de actividades cotidianas que fomenten la vida de barrio, junto con la pérdida de vivienda y diversidad de usos.

Deficiencias en la infraestructura

En el contexto de la infraestructura de los espacios públicos, las deficiencias son factores clave que restringen su uso adecuado, por ende, afectan la calidad de la interacción social y la cohesión comunitaria.

La falta de mobiliario urbano apropiado, como bancos, basureros o áreas de sombra, limita la permanencia de usuarios en el espacio, y la ausencia de un mantenimiento constante de estos elementos puede generar inseguridades y desestereos en la comunidad.

Según (Gehl, 2011), El espacio público debe estar diseñado no solo para ser funcional, si no también para atraer y facilitar la interacción social. La falta de mobiliario adecuado y el deterioro de estos elementos pueden tener un impacto negativo en la frecuencia y calidad de las actividades que se realizan en dichos espacios. Este concepto resalta como una infraestructura bien diseñada y mantenida puede fomentar una mayor participación de los ciudadanos, me de pertenencia

Por otro lado, la seguridad en los espacios públicos es un factor clave que influye directamente en su uso y en la cohesión social dentro de una comunidad. Cuando las personas perciben un lugar como inseguro, tienden a evitarlo, lo que reduce la interacción social y limita su función como punto de encuentro. Esta

percepción de inseguridad se relaciona con la falta de iluminación, la ausencia de vigilancia, el deterioro del mobiliario urbano o la presencia de actividades ilícitas en el área.

Según (Jacobs, 1961), los espacios públicos vibrantes y bien utilizados tienden a ser más seguros, ya que la presencia de personas genera un sentido de vigilancia natural, conocido como "ojos en la calle". Por el contrario los lugares abandonados o poco transitados suelen convertirse en focos de inseguridad " (Jacobs, 1961)Esto significa que el diseño adecuado y activación social mejorando la seguridad.

En el caso específico, se reconoce su potencial como escenario de encuentro y cohesión, así como los desafíos que limitan su apropiación por parte de la ciudadanía. La ausencia de elementos simbólicos, las carencias en infraestructura y la percepción de inseguridad demandan un abordaje integral que contemple tanto la configuración física del lugar como los aspectos intangibles que dan forma a los vínculos sociales. Bajo esta perspectiva, resulta necesario impulsar estrategias de diseño urbano que integren criterios de adaptabilidad, sostenibilidad, identidad y participación, como mecanismos fundamentales para revitalizar el espacio y fortalecer la vida comunitaria en Puyo.

De este modo, el marco conceptual desarrollado orienta la presente investigación hacia una comprensión crítica y situada del espacio público como plataforma de interacción social. A partir de esta base teórica, se procederá a un análisis contextual que permitirá identificar las condiciones actuales del espacio y formular propuestas de diseño urbano que contribuyan a consolidar un entorno accesible, dinámico y cohesionador para la comunidad.

Figura O4. VARIABLE DEPENDIENTE



Figura O3. VARIABLE INDEPENDIENTE



MARCO LEGAL

Se revisan exhaustivamente normativas y estándares nacionales e internacionales que abordan la accesibilidad y el desarrollo inclusivo de espacios públicos. Estas normas permiten identificar y aplicar mejores prácticas en la creación de entornos accesibles, garantizando que los espacios sean seguros, funcionales y acogedores para toda la comunidad. Con ello, el proyecto no solo cumple con los requisitos legales, sino que también se alinea con los principios de equidad y justicia social en el acceso a los servicios públicos.

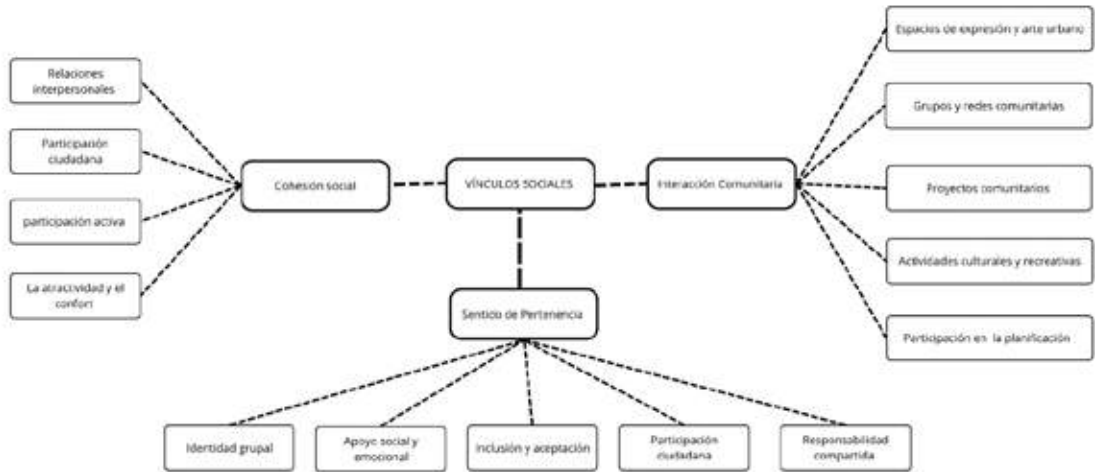
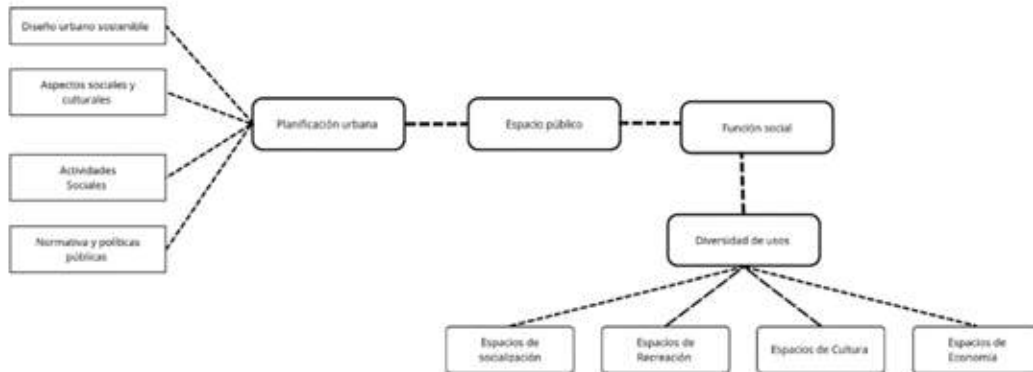
Normativa Nacional

La Constitución de la República del Ecuador (2008) consagra varios derechos y deberes relacionados con el acceso y el disfrute de los espacios públicos, con un enfoque en la equidad y la cohesión social, temas especialmente relevantes en el contexto urbano y comunitario. A continuación se explican algunos artículos clave para el desarrollo de esta investigación:

Los artículos de la Constitución de la República del Ecuador analizados reflejan un compromiso claro con el desarrollo de espacios públicos inclusivos, accesibles y sostenibles, fundamentales para la promoción de la cohesión social y el fortalecimiento de los vínculos comunitarios.

Artículo 31:
Este artículo garantiza a todos los ciudadanos el derecho al disfrute de la ciudad y los espacios públicos, promoviendo principios de sostenibilidad, justicia social y respeto a las diversas culturas urbanas., este artículo refuerza la idea de que los espacios públicos deben

ser diseñados y mantenidos de manera adecuada, favoreciendo la cohesión social y el desarrollo de actividades comunitarias. La legislación establece que el Estado y los Gobiernos Autónomos Descentralizados tienen la responsabilidad de crear espacios accesibles y seguros para todos, lo que se alinea con tu objetivo de mejorar los espacios públicos para promover los vínculos sociales en el barrio.

Artículo 66, numeral 13: Este numeral garantiza el derecho a la recreación y el ocio, lo que está estrechamente vinculado con la disponibilidad de espacios públicos bien diseñados y equipados. En tu proyecto, este artículo subraya la importancia de contar con parques, áreas recreativas y espacios de interacción donde los ciudadanos puedan disfrutar de actividades de esparcimiento, lo cual fortalecería las relaciones sociales en el barrio 12 de Mayo. La creación de estos espacios también está en consonancia con la promoción de la cohesión social que busca tu investigación.

Artículo 83, numeral 6: Este artículo establece la obligación del Estado de proteger el patrimonio cultural y natural y garantizar la accesibilidad y el buen estado de los espacios públicos. Para tu proyecto, esto implica que los espacios públicos en el barrio 12 de Mayo no solo deben ser funcionales, sino también respetuosos con el entorno cultural y natural de la comunidad. La conservación de estos elementos refuerza el sentido de identidad y pertenencia, lo que facilita las interacciones positivas entre los residentes y fortalece la cohesión social.

Artículo 145: Este artículo permite a los gobiernos municipales y parroquiales coordinar esfuerzos para mejorar la infraestructura pública, lo que facilita la gestión conjunta de los espacios públicos. En el contexto de tu proyecto, este artículo respalda la idea

de que la colaboración entre autoridades locales y las comunidades es clave para mejorar la infraestructura y la accesibilidad de los espacios públicos. De este modo, se optimizan los recursos y se mejora la calidad de los espacios destinados al esparcimiento y la interacción social.

Estos artículos refuerzan la importancia de los espacios públicos como motores de cohesión social y de desarrollo comunitario. A través de ellos, se establece un marco legal que garantiza el acceso equitativo a espacios de recreación, promueve la conservación del patrimonio cultural y natural y subraya la responsabilidad del Estado y de los gobiernos locales en la gestión adecuada de estos espacios. En el caso específico de tu proyecto, estas leyes proporcionan una base sólida para abogar por la mejora de los espacios públicos en el barrio 12 de Mayo de Puyo, orientando a las autoridades locales a cumplir con su obligación de crear entornos urbanos inclusivos, accesibles y culturalmente respetuosos que favorezcan las relaciones sociales y la integración comunitaria.

Plan de Desarrollo y Ordenamiento Territorial de Puyo (PDOT)

Entre las políticas cantonales presentes en el PDOT, establece explícitamente que "Promover espacios públicos apropiados, seguros e inclusivos, que permitan un acceso equitativo de toda la población, promoviendo el desarrollo de las diversas identidades, la creatividad, la libertad, la estética y las expresiones individuales y colectivas , dotados de una infraestructura pública de calidad" (pdot-pastaza-2020-2030).El PDOT, establece explícitamente que "Promover espacios públicos

apropiados, seguros e incluyentes, que permitan un acceso equitativo de toda la población, promoviendo el desarrollo de las diversas identidades, la creatividad, la libertad, la estética y las expresiones individuales y colectivas , dotados de una infraestructura pública de calidad" (pdot-pastaza-2020-2030). Política espacial :

"Espacios públicos seguros e inclusivos que permitan el acceso equitativo de todos los ciudadanos, fomentando el desarrollo de diversas identidades, creatividad, libertad, estética y expresiones individuales y colectivas , todo ello apoyado por una infraestructura pública de alta calidad ". (pdot-pastaza-2020-2030, pág. 32).

Planificación y desarrollo de infraestructura pública, que incluye la construcción y adecuación de espacios públicos en diversas áreas de la ciudad. Esta La estrategia enfatiza lo importante que es crear espacios de alta calidad crear espacios con alta calidad con ciudadanos adecuadamente distribuidos y movilizados para que puedan realizar actividades de interacción social y recreación sin causar conflictos. Ciudadanos adecuadamente distribuidos y movilizados para que puedan realizar actividades de interacción social y recreativas sin causar conflictos .

Necesidad de proporcionar movilidad urbana accesible y funcional a los espacios públicos con el fin de prevenir conflictos y promover la interacción pacífica de los usuarios . Estos Los espacios deben planificarse y diseñarse para satisfacer las necesidades de la comunidad. diseñarse para satisfacer las necesidades de la comunidad y los principios de cohesión e inclusión social. los principios de cohesión social e inclusión.

De acuerdo con, la Normativa Técnica INEN de Accesibilidad al Medio Físico y la Norma Ecuatoriana de la Construcción, el PDOT de Pastaza estipula que toda obra pública debe apegarse a estándares de accesibilidad universal. Este Director garantiza que todos los ciudadanos puedan acceder a los espacios, fomentando un ambiente inclusivo y adecuado para la realización de actividades sociales y recreativas (pdot-pastaza-2020-2030).entorno y adecuado para la realización de actividades sociales y recreativas (pdot-pastaza-2020-2030). Integración y tecnología en espacios públicos

Se sugiere instalar puntos wifi en espacios públicos para mejorar la conectividad, apoyar el acceso digital de la comunidad y promover la cohesión social a través de la tecnología. Este El proyecto está diseñado para implementarse en espacios de alta concurrencia (pdot-pastaza-2020-2030) en espacios de manera integradora .(pdot-pastaza-2020-2030) de manera integradora .

Renovación urbana renovación y espacios recreativos : el PDOT establece una estrategia de renovación urbana orientada a mejorar la calidad de vida y la utilización del espacio público y espacios recreativos : PDOT establece una estrategia de renovación urbana orientada a mejorar la calidad de vida y la utilización del espacio público . Hasta el año 2030 se prevé planificado restaurar anualmente al menos una hectárea de Para restaurar recreativo o zonificado .al menos una hectárea de espacio recreativo o zonificado anualmente. Este El plan prevé el establecimiento el y restauración de parques temáticos y de usos múltiples que fomenten la interacción social y la observación de la vida silvestre (pdot-pastaza-2020-2030).

Restauración de parques temáticos y multiusos que fomenten la interacción social y la observación de la vida silvestre (pdot-pastaza-2020-2030).

Mantenimiento de Espacios Públicos : El acuerdo establece el deber del Pastaza Autónomo Descentralizado Municipal (GADM) de mantener los espacios públicos ,incluido el Estadio Municipal y otras áreas esenciales de recreación . La planificación también tiene en cuenta la gestión de riesgos la gestión de riesgos y procedimientos y bioseguridad en caso de emergencias médicas o naturales , regulando el uso y mantenimiento de estas áreas para proteger la salud pública (pdot-pastaza-2020-2030). procedimientos de bioseguridad en caso de emergencias médicas o naturales , regulando el uso y mantenimiento de estas áreas para proteger la salud pública (pdot-pastaza-2020-2030).

Desarrollo: De acuerdo con el Objetivo 11 de los ODS , el PDOT busca crear ciudades y comunidades sostenibles con el objetivo de elevar el índice de habitabilidad de la ciudad ofreciendo espacios públicos seguros, inclusivos y accesibles que fomenten la interacción social y el desarrollo cultural (pdot-pastaza-2020-2030).

CAPÍTULO 3

CAPÍTULO 3

MARCO METODOLÓGICO

Línea y Sublínea de Investigación.

Este estudio forma parte de la **línea 1 de investigación:** Sistemas Territoriales (EUT Estudios Urbanos Territoriales) analiza la estructura urbana y el terreno para abordar cuestiones relacionadas con el espacio público. Se centra en la interpretación y el análisis de datos a diversos niveles sectoriales y barriales a problemas relacionados con el espacio público, los sistemas urbanos y la imagen urbana .

Sub línea : Las sublíneas de esta investigación se centran en la planificación con base en los aspectos físicos y sociológicos mediante la planificación, manejo y gestión de territorios rurales y urbanos.

Esta investigación aborda el espacio publico como un recurso clave para fortalecer los lazos sociales dentro de la ciudad. se plantea la necesidad de representar y re diseñar estos espacios para que se conviertan en escenarios vivos de encuentro, donde las personas puedan compartir, participar y reconocerse mutuamente. A a través de propuestas que integren

actividades recreativas, incentivar la participación ciudadana y dar un nuevo significado al entorno urbano. Además resalta la importancia de contar con una infraestructura accesible y funcional, que invite a la apropiación del lugar y potencie una identidad común, reflejo de las dinámicas y aspiraciones locales.

Enfoque de La investigación

La investigación actual tiene un enfoque cualitativo este enfoque recogerá datos e información en la Plaza José Garcés en puyo ,la plaza en función a las dimensiones del espacio concebido, percibido y experimentado. Para Hernández, Fernández y Baptista (2014), el análisis de datos implica describir, comprender e interpretar las percepciones para probar hipótesis o proponer otras nuevas. Los resultados obtenidos se explican luego mediante diagramas para una mejor perspectiva (p.11-12).

Lo que permite desarrollar estrategias urbanas y proponer intervenciones para contribuir con la conexión de vínculos sociales.

Nivel de investigación

El nivel de investigación es de carácter descriptivo y exploratorio. Identifica las causas y razones de la pérdida de los vínculos sociales y calidad del espacio público

Nivel Descriptivo: Este El término se refiere al significado preciso y específico de buscar información sobre varias propiedades y características de un fenómeno, con el objetivo de analizar el estado actual o la información en el espacio público. (Sampieri, 2014).

Nivel Explicativo: Se propone un nivel explicativo de la investigación busca establecer relaciones de causa y efecto para comprender por qué ocurren los fenómenos, enfocándose en sus condiciones y relaciones entre variables. Este tipo de investigación utiliza tanto diseños experimentales como no experimentales, empleando herramientas como experimentos, entrevistas y análisis de datos, para probar teorías y obtener conclusiones profundas. Según Hernández Sampieri et al. (2014), este nivel de investigación es el más avanzado, ya que permite explicar fenómenos y generar conocimiento más detallado y fundamentado.

Tipo de investigación

Esta investigación está dirigido a aquellos involucrados en eventos sociales y residentes alrededor de la plaza José Garcés en la ciudad de Puyo.

El estudio utilizará un muestreo no probabilístico por conveniencia, donde el investigador selecciona a los sujetos que tengan más fácil acceso a los datos, ya sea por proximidad geográfica u otra razón. La muestra dividirá a los actores relacionados con dinámicas sociales del lugar y a los residentes locales en varias categorías.

Población

La metodología utilizada en esta investigación es de enfoque cualitativo y de tipo no probabilístico, ya que el objetivo principal no es obtener datos cuantificables, sino comprender las percepciones y experiencias de los usuarios que hacen uso del espacio público. Se busca interpretar cómo las personas se relacionan con su entorno, qué sensaciones les genera y de qué manera estos espacios influyen en la vida cotidiana y en la creación o el fortalecimiento de vínculos sociales. Esta aproximación permite captar la esencia del lugar a través de la mirada de quienes lo habitan y lo reconocen diariamente.

Muestra

Para lograrlo, se consideraron dos grupos clave por un lado se consultó a especialistas en urbanismo y planificación territorial, con el propósito de conocer estrategias de diseño que promuevan la cohesión social entre los profesionales entrevistados se encuentra el Arq. Jimmy Arroba y el Arq. Mijail Álvarez, con experiencia en desarrollo urbano y ejecución de proyectos urbanos. Por otro lado, se tomó en cuenta la voz de los habitantes del área de estudio, incluyendo a personas mayores, adultos y jóvenes, quienes ofrecen una visión directa y cercana sobre el uso y la percepción del espacio público.

Plan de recopilación y procesamiento de datos

Técnica de recolección # 1

A través de la recopilación y análisis de diversos estudios, se identifican estrategias, criterios, metodología, objetivos y alcances aplicados en proyectos similares, permitiendo así evidenciar las mejoras implementadas en distintos entornos urbanos punto esta información servirá de base para su

adaptación al caso específico Abordado en el presente estudio.

La selección de los casos de estudio se realizará considerando su relación directa con el fortalecimiento de los lazos comunitarios y la rehabilitación de espacios públicos mediante estrategias de diseño urbano. En total, se analizarán 6 casos enfocándose principalmente en identificar las estrategias empleadas y evaluar los resultados y alcances que cada intervención logró alcanzar.

Instrumento #1 Ficha de referente

Para comprender de manera profunda cómo el diseño puede fortalecer los lazos sociales en el espacio público, se elaboraron fichas de análisis específicas para cada caso de estudio. Estas herramientas sirvieron para registrar de forma ordenada aspectos esenciales como la metodología de intervención las estrategias empleadas según las necesidades del contexto, y Los principales propósitos que guiaron cada proyecto. También se prestó especial atención a reconocer a las personas, colectivos y organizaciones que formaron parte activa de los procesos.

Más allá de describir acciones, el interés estuvo puesto en entender cómo las técnicas de diseño impactaron en la vida comunitaria, y qué tan efectivas resultaron para fomentar la interacción y el sentido de pertenencia. Se analizó tanto el diseño de nuevas dinámicas como la rehabilitación de espacios ya existentes considerando siempre la respuesta real de la comunidad ante los cambios este enfoque permitió valorar no solo resultados físicos de las intervenciones sino sobre todo su capacidad de fortalecer los vínculos humanos que dan vida al espacio público.

Técnica de procesamiento # 1: Matriz

A partir de la información recolectada, se plantea

la construcción de una matriz comparativa que permita identificar y contrastar distintas estrategias de intervención urbana el objetivo es visibilizar cómo ciertos enfoques han logrado revitalizar zonas urbanas en deterioro y transformar las dinámicas cotidianas en los espacios públicos revelando nuevas formas de interacción entre las personas y su entorno construido.

Además cómo se incorporan entrevistas a expertos en urbanismo y diseño de espacios públicos cuyas opiniones enriquecen el análisis al aportar experiencias prácticas y recomendaciones específicas sus aportes permiten comprender de manera más profunda cómo diseñar propuestas que respondan de manera efectiva a las necesidades reales de las comunidades, mejorando tanto el funcionamiento como la vivencia estética de los lugares.

Técnica de recolección # 2 : Entrevistas

Se llevaron a cabo entrevistas con los actores más representativos del área de estudio, incluyendo a residentes, jóvenes, comerciantes y trabajadores locales. A través de sus voces fue posible captar sus percepciones, emociones y opiniones sobre el espacio que habitan, así como conocer las actividades que forman parte de su día a día. Se buscó dialogar con personas de distintas edades y trayectorias de vida, reconociéndolos como protagonistas esenciales en la construcción y transformación del entorno urbano.

Instrumento # 2 : Cuestionario

El desarrollo de 2 herramientas específicas para aplicar en muestras definidas la primera estará dirigida a dos arquitectos con experiencia en diseño urbano paisajista y planificación urbana, con el fin de recabar conocimientos técnicos y estrategias que pueden enriquecer la propuesta de intervención priorizando la generación de actividades que fortalezcan la integración social en el área de estudio.

De manera complementaria , se diseña un cuestionario a los residentes de la zona, buscando captar una diversidad de perspectivas sobre el uso y la vivencia del espacio público. A través de esta herramienta se recopilará información sobre sus experiencias cotidianas , sus percepciones, emociones y hábitos para comprender de formas más cercanas cómo interactúan con su entorno y los lazos sociales que generan.

Técnica de procesamiento # 2 : Matriz insights

Para este estudio, la matriz de insights se plantea como una herramienta fundamental para sintetizar las entrevistas realizadas tanto a expertos en diseño urbano como a los usuarios. A través de este instrumento se fragmentan las respuestas en frases o ideas breves , enfatizando las expresiones y conceptos mas relevantes surgidos entorno a los vínculos sociales y el uso del espacio, el propósito principal es extraer y visibilizar las ideas clave que orienten el diseño de estrategias de cohesión social en el entorno urbano.

De manera complementaria ,se elabora una matriz de insights general a partir de las entrevistas aplicadas directamente o a los usuarios del espacio. Esta matriz buscara identificar las principales percepciones, necesidades, dinámicas sociales y aspiraciones de la comunidad respecto al espacio publico. El análisis de esta información permitirá comprender como los habitantes del sector imaginan y proyectan el lugar, proporcionando insumos esenciales para la propuesta de intervención.

Técnica de recolección # 3 : Observación

Tanto las entrevistas como la observación directa están alineadas con el objetivo dos y proporcionan insumos

esenciales para alcanzar el objetivo 3, que consiste en la elaboración de estrategias que respondan a las necesidades detectadas entre los habitantes del sector.

La ficha de observación constituye un instrumento fundamental para la organización de los datos recolectados en la zona de estudio. Esta herramienta permite registrar de manera objetiva y precisa las condiciones actuales del espacio público, se posibilita un análisis detallado y fundamentado del entorno observado

Instrumento # 3 : Ficha de Observación

Las fichas de observación se aplicarán en 3 días distintos lunes, miércoles y sábado en el horario de entre las 12:00 pm a 3:00 pm con el propósito de capturar dinámicas diversas y características propias de cada jornada esta estrategia permitió identificar a los principales actores del lugar y las actividades cotidianas que allí se desarrollan.

Técnica de procesamiento # 3 : Mapa gráfico de vivencias.

Para procesar la información obtenida, se estructurara un mapa gráfico de vivencias, a través del cual se reinterpretaron las observaciones realizadas estos mapeos ilustran por ejemplo los puntos de mayor concentración de personas actividades y usos que generan las distintas áreas del espacio público.

El objetivo de esta técnica es lograr una comprensión clara del Estado actual de la infraestructura pública y de las dinámicas sociales que se desarrollan en el lugar punto la información recopilada en los mapas permitió identificar las zonas de mayor y menor afluencia así como los patrones de desplazamiento de los usuarios punto esto reveló las razones por las cuales ciertas áreas se encuentran desocupadas o se tiene una percepción negativa del espacio.

CAPÍTULO 4

CAPÍTULO 4

RESULTADOS OBTENIDOS :

El diagnóstico evidenció una diversidad de condiciones en los espacios observados. Se detectaron deficiencias en el mantenimiento de infraestructuras, limitada accesibilidad universal y una baja oferta de equipamientos que fomenten el encuentro social. Asimismo, se identificaron espacios con potencial para ser revitalizados a través de intervenciones urbanas específicas que respondan a las necesidades reales de la comunidad. Estos resultados sientan las bases para el planteamiento de estrategias orientadas a mejorar la calidad del espacio público y fortalecer los vínculos sociales en el barrio 12 de Mayo. (ver tabla 2 y 3).

OBJETIVO 1

Analizar estrategias de diseño urbano orientadas al fortalecimiento de los vínculos sociales, a través de revisión bibliográfica y análisis de referentes.

REFERENTES SELECCIONADOS PARA EL ESTUDIO

Para el desarrollo de este primer objetivo, la selección se basó en criterios de uso cotidiano, ubicación estratégica y potencial para fortalecer la cohesión social. Este proceso permitió identificar áreas clave para evaluar su estado físico, funcional y social, mediante el uso de fichas de observación.

ESTRATEGIAS Y MÉTODOS :

Se diseñaron y aplicaron fichas de observación adaptadas a las características del entorno urbano local. Estas fichas contemplaron variables como el estado del mobiliario urbano, accesibilidad, presencia de áreas verdes, seguridad percibida, y nivel de apropiación social. La recolección de datos se complementó con registros fotográficos y notas de campo, permitiendo una visión integral de cada espacio. El análisis cualitativo y cuantitativo de esta información permitió identificar patrones de uso, problemáticas frecuentes y oportunidades de mejora.

Figura O5.

ANÁLISIS DE REFERENTES

FICHA DE REFERENTE

Nombre del proyecto: Patio Pío

Autor: Plataforma de Cultura Urbana + Municipalidad

Año: 2015

País: Peru

Ciudad: Lima

Planta arquitectónica

Convertir un lote residual en un microespacio público de uso flexible para los vecinos del Centro Histórico.







Incorporación de verde urbano



Aprovechamiento de terrenos pequeños





Activación comunitaria desde lo mínimo



Espacio para cultura y reunión

Fotografías

Estrategias

- Diseño modular con materiales reciclados
- Talleres culturales y huertos urbanos
- Espacios para lectura, juego y descanso
- Participación de adultos mayores y jóvenes

Actores/ participantes



comunidad de la zona centro



Colectivos urbanos



O N G ambientalistas

Logros

- Creación de espacio con identidad barrial
- Integración de diferentes generaciones
- Referente de bajo costo y alto impacto
- Visibilidad a necesidades de espacio comunitario

Tabla O2.

MATRIZ DE RESUMEN ANÁLISIS DE REFERENTES

REFERENTES			
Criterio	Plaza activa el bosque	Patio Pio	Parque lineal Gran canal
Contexto	Área vulnerable de Santiago con problemas de violencia y deterioro urbano.	Lima, en zona escolar con espacio abandonado y percepción de inseguridad.	CDMX, sitio industrial contaminado y abandonado, con necesidad de espacio verde y recreativo.
Objetivo	Revitalizar el espacio público y fomentar el encuentro comunitario.	Crear un espacio seguro y recreativo para niños y comunidad escolar.	Regenerar espacio ecológica y socialmente para el disfrute público.
Estrategias principales	<ul style="list-style-type: none"> - Diseño participativo - Activación cultural - Mobiliario inclusivo 	<ul style="list-style-type: none"> - Urbanismo táctico - Talleres con escolares y vecinos - Murales y color 	<ul style="list-style-type: none"> - Reforestación participativa - Ciclovía - Infraestructura verde - Participación ciudadana
Actores beneficiados	<ul style="list-style-type: none"> Sociedad civil Gobierno local ONG 	<ul style="list-style-type: none"> Comunidad escolar Vecinos Organización gestora 	<ul style="list-style-type: none"> Comunidad local Gobierno de CDMX Organizaciones sociales
Impacto	<ul style="list-style-type: none"> Aumento en uso del espacio Fortalecimiento comunitario Reducción de vandalismo 	<ul style="list-style-type: none"> Mayor apropiación del espacio Entorno más seguro y activo Vínculo entre escuela y barrio 	<ul style="list-style-type: none"> Mejora ambiental y de salud Incremento en actividades sociales Modelo replicable.

NOTA: tabla de resultados de referentes metodologías, estrategias, impacto y actores beneficiados

Tabla O3. MATRIZ DE RESUMEN ANÁLISIS DE REFERENTES

Criterio	REFERENTES		
	Plaza Estacional CATIA 1100	Parque 6 de Junio	Plaza botero
Contexto	Caracas, asentamiento informal dentro de parque nacional con necesidad de integración.	Quito, sector inseguro donde ocurren delitos y violencia de género.	Medellin, centro histórico. Zona anteriormente caracterizada por inseguridad, comercio informal desordenado y problemas sociales derivados de la pobreza y el abandono urbano.
Objetivo	Crear espacio multifuncional que promueva integración social y calidad de vida.	Promover espacio público seguro y apropiado por mujeres.	Mejorar la movilidad peatonal y revitalizar un espacio público accesible, seguro y representativo del arte y la cultura local.
Estrategias principales	<ul style="list-style-type: none"> - Inclusividad - Servicios comunitarios - Activación cultural 	<ul style="list-style-type: none"> - Seguridad con enfoque de género - Recuperación de áreas verdes - Participación comunitaria 	<p>Integración de arte en el espacio público (esculturas de Botero)</p> <p>Conectividad peatonal entre instituciones culturales</p> <p>Control del comercio informal para orden y convivencia</p>
Actores beneficiados	<p>Sociedad civil</p> <p>Gobierno local</p>	<p>Mujeres del sector</p> <p>Organizaciones feministas</p> <p>Gobierno local</p>	<p>Sociedad civil</p> <p>Gobierno local</p> <p>Museo de Antioquia</p> <p>Fundación Botero</p>
Impacto	<p>Fomento de servicios y cohesión social</p> <p>Integración al entorno urbano</p>	<p>Empoderamiento femenino</p> <p>Reducción de violencia</p> <p>Mejor convivencia barrial</p>	<p>Más áreas verdes</p> <p>Espacios seguros</p> <p>Reactivación turística y cultural del centro</p>

NOTA: tabla de resultados de referentes metodologías, estrategias, impacto y actores beneficiados

OBJETIVO # 2

Analizar el contexto urbano y social de la plaza José Garcés mediante observación directa y entrevistas semi-estructuradas, con el fin de identificar el estado actual del espacio público y los vínculos sociales existentes.

La zona de estudio se ubica en el centro de la ciudad de Puyo, rodeada por una variedad de equipamientos públicos y privados, entre los que destacan el parque central, la iglesia 12 de Mayo, el edificio del municipio, establecimientos comerciales y algunas instituciones educativas. Esta configuración urbana genera un constante flujo de personas que interactúan cotidianamente en el entorno. No obstante, a pesar de su ubicación estratégica y su alta circulación peatonal, la plaza presenta una baja percepción social, lo que evidencia una desconexión entre el espacio público y sus usuarios.

Para analizar el contexto urbano y social de la plaza José Garcés, se implementaron dos instrumentos complementarios que permitieron una comprensión integral del espacio. En primer lugar, se utilizó una ficha de observación orientada al registro de las dinámicas espaciales actividades y usos. A través de observación directa en diferentes horarios y días, se identificaron patrones de circulación peatonal, permanencia, interacción social y tipo de actividades realizadas, diferenciando entre usos formales e informales del espacio. Esta ficha permitió evidenciar los momentos de mayor afluencia, Los sectores con mayor dinamismo, así como zonas subutilizadas o en des uso.

En segundo lugar, se aplicó una ficha específica

para evaluar aspectos físicos del entorno urbano, tales como el mobiliario, la iluminación artificial y natural, la presencia estado de la vegetación, los espacios recreativos disponibles y los niveles de contaminación visual o acústica este instrumento permitió diagnosticar el estado actual de los elementos arquitectónicos y ambientales, Evidenciando fortalezas y carencias en la infraestructura que inciden directamente en la calidad de la experiencia urbana.

Paralelamente, con el fin de comprender las necesidades percibidas por la comunidad y los vínculos sociales que se generan en torno al espacio, se realizaron entrevistas semiestructuradas actores clave: residentes del sector, comerciantes, usuarios habituales, , trabajadores públicos y expertos en arquitectura y planificación urbano. Estas entrevistas permitieron recoger percepciones subjetivas sobre el uso y apropiación de la plaza, así como propuestas de mejora desde una mirada local y técnica. La combinación de estos métodos cualitativos permitió abordar el objetivo desde una perspectiva integral, articulando las dimensiones físicas, funcionales y sociales del espacio público

**Tabla O4.
ESPACIAL**

FICHA DE OBSERVACIÓN -DINÁMICA

<p>UNIVERSIDAD TECNOLÓGICA INDOAMÉRICA FACULTAD DE ARQUITECTURA Y CONSTRUCCIÓN FICHA DE OBSERVACIÓN - PLAZA JOSÉ GARCÉS</p>		
<p>DATOS GENERALES</p>		
<p>UBICACIÓN: Plaza José Garcés Barrio 12 de Mayo</p>	<p>CANTÓN: Pastaza Actores: Trabajadores públicos, peatones</p>	<p>FECHA: 30/11/2024 HORA : 8:00 Am</p>
<p>FOTOGRAFÍAS</p>		<p>ACTIVIDADES</p>
		
<p>Trabajador público de piso se dirige a marcar su entrada en las oficinas.</p>	<p>Trabajadores del seropit esperando su hora de entrada.</p>	<p>Transientes atraviesan el espacio público.</p>
<p>Interacciones Existen interacciones entre compañeros de trabajo y entre conocidos de diferentes lugares que pasan por ahí y que saludan, conversan. Además, transeúntes que pasan por el lugar interactúan con las demás de su entorno de manera breve</p>	<p>Usos Los pasos peatonales y las áreas abiertas pavimentadas sugieren que el lugar también se usa como punto de conexión entre diferentes zonas urbanas. El lugar actúa como un nodo entre diferentes funciones urbanas (comercio, cultura, tránsito peatonal)</p>	
<p>OBSERVACIONES</p>		
<p>No está completamente optimizado para personas con movilidad reducida o para facilitar el tránsito de todos los usuarios.</p>		

Se identifica una limitada apropiación social del espacio por parte de la comunidad. Las interacciones observadas, aunque presentes, se caracterizan por ser breves y funcionales, sin evidenciarse dinámicas que fomenten una permanencia prolongada ni el fortalecimiento de vínculos comunitarios significativos. Esta situación sugiere que el espacio si bien cumple un rol operativo en la ciudad, aún carece de elementos físicos y simbólicos que promuevan la cohesión social, la participación ciudadana activa y el sentido de pertenencia entre los usuarios.

Nota : formato de ficha de observación donde se analizan actividades , usos e interacciones

Figura O6.

MAPA GRÁFICO DE RESUMEN



Tabla O5. FICHA DE OBSERVACIÓN - ESPACIO FÍSICO

UNIVERSIDAD TECNOLÓGICA INDOAMÉRICA
FACULTAD DE ARQUITECTURA Y CONSTRUCCIÓN
FICHA DE OBSERVACIÓN - PLAZA JOSÉ GARCÉS

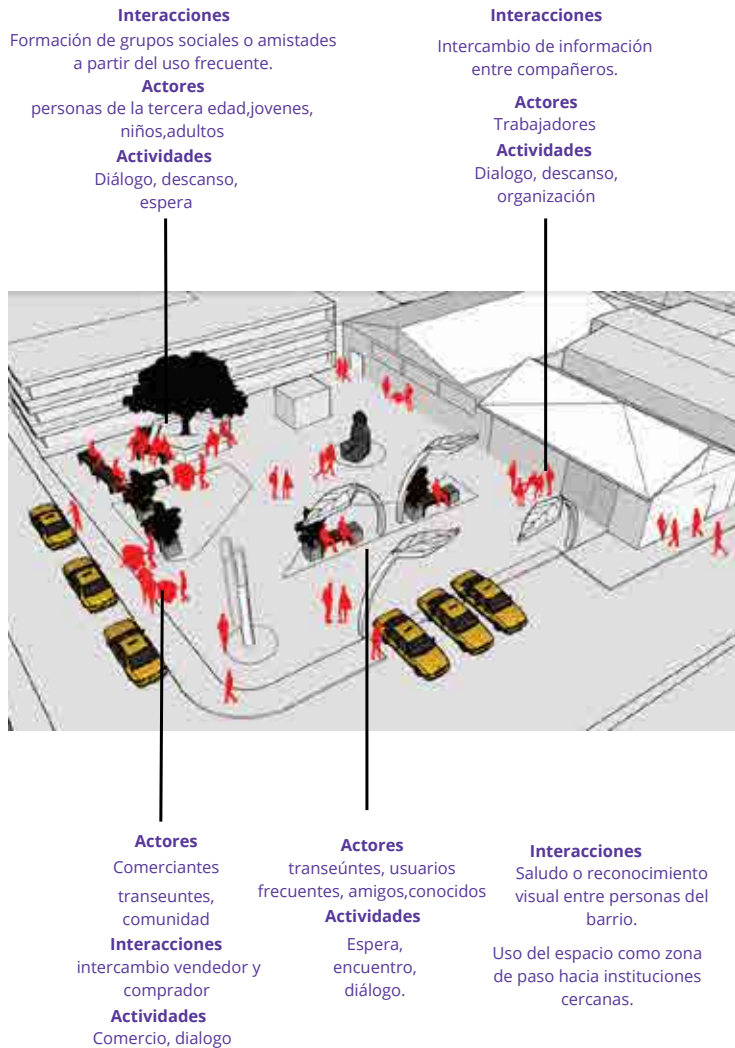

DATOS GENERALES

UBICACIÓN: Plaza José Garcés
Barrio 12 de Mayo

CANTÓN: Pastaza

FECHA: 1/12/2024
HORA : 3:00 am



FOTOGRAFÍAS



Mobiliario		Vegetación		Iluminación natural	
Bueno		Bueno		Bueno	X
Regular		Regular		Regular	
Malo	X	Malo	X	Malo	
Contaminación		Espacios recreativos		Percepción del espacio	
Bueno		Bueno		Bueno	
Regular	X	Regular		Regular	X
Malo		Malo	X	Malo	

Descripción general
 En esta sección del espacio público José Garcés se observa una notable carencia de mantenimiento, evidenciada por el mal estado del mobiliario y la vegetación, así como la presencia de contaminación, lo que afecta negativamente la calidad del entorno. A pesar de contar con buena iluminación natural, los espacios recreativos son deficientes y la percepción general del espacio es solo regular, lo que sugiere una necesidad urgente de intervención para mejorar su funcionalidad y atractivo para los usuarios.

Tabla O6.

La observación llevada a cabo en la plaza evidenció un conjunto de condiciones que influyen directamente en la calidad del espacio y en su capacidad de fomentar la interacción social. El lugar cuenta con buena iluminación natural y presencia moderada de vegetación lo que contribuye parcialmente a su habitabilidad. Sin embargo, se identificó una carencia significativa de mobiliario urbano, así como una escasez de espacios recreativos, elementos esenciales para promover estancias prolongadas y encuentros comunitarios diversos.

Además, se observaron indicios de contaminación, probablemente vinculados al uso cotidiano del espacio sin una adecuada gestión o mantenimiento. Estos factores inciden en una percepción general negativa del entorno, que no logra consolidarse como un espacio acogedor incluso ni dinámico para los habitantes del sector. La configuración actual del espacio evidencia una limitada apropiación por parte de la comunidad, derivada de la ausencia de equipamientos urbanos estratégicos y de áreas destinadas al ocio, la recreación activa o la expresión cultural. Esta carencia reduce la capacidad del espacio para propiciar dinámicas de interacción social sostenida, afectando negativamente la consolidación de vínculos relacionales de carácter familiar, espontáneo y funcional. En consecuencia, la plaza, pese a su localización estratégica y su potencial como articulador urbano, permanece subutilizada en términos de cohesión social espacial. Esta situación pone de manifiesto la necesidad de implementar estrategias proyectuales que favorezcan la activación del espacio público mediante intervenciones que promuevan la permanencia, el uso multifuncional y el fortalecimiento del sentido de pertenencia colectiva.

Tabla O7. Matriz de resultados

Tema	Variable	Bueno	Regular	Malo
Mobiliario Urbano	Iluminación natural	X		
	Bancas			X
	Señalética			X
	Basureros			X
Vegetación	Árboles y áreas verdes		X	
Espacio Público	Pasos peatonales			X
	Rampas	X		
	Zonas recreativas			X
	Zonas seguras		X	
	Espacios peligrosos			X
	Percepción del espacio	X	X	
Contaminación	Basura/polución			X

El análisis del espacio público mediante variables físico espaciales revela condiciones que limitan su funcionalidad urbana y su potencial como espacio de encuentro social. Aunque se evidencia una adecuada iluminación natural y la presencia de rampas que sugiere cierto nivel de accesibilidad el mobiliario urbano presenta deficiencias notables, particularmente en lo referente a su diseño o basureros como aspectos que inciden directamente en las habitabilidad y el confort del entorno en términos de vegetación, la existencia de áreas verdes es perceptible pero no suficiente mientras que el espacio público carece de pasos peatonales bien definidos y zonas recreativas, lo cual disminuye su capacidad para usos diversos y permanencias activas. Además, se identifican zonas potencialmente peligrosas y una percepción de inseguridad que compromete su apropiación por parte de los usuarios la presencia de basura y contaminación refuerzan esta imagen negativa, afectando no solo la estética urbana, sino también la calidad ambiental.

En conjunto, Estos resultados reflejan la necesidad de una intervención proyectual integral que responda tanto a la mejora de la infraestructura como a la activación de dinámicas sociales más inclusivas, seguras y sostenibles, con el objetivo de consolidar a la plaza como un verdadero catalizador de cohesión social y revitalización urbana en el sector

Matriz de Insights

Participación comunitaria

activa: Involucrar a la comunidad en el diseño fortalece el sentido de pertenencia..

Mobiliario urbano como generador de vínculos:

Disposición grupal, comodidad y adaptabilidad fomentan el encuentro.

Iluminación y vigilancia

estratégica: Contribuyen a la seguridad y confianza ciudadana.



Diseño inclusivo y accesible:

Espacios seguros, sombreados y multifuncionales fortalecen la interacción social.

Arq. Mag. Mijail Álvarez

Máster en Planificación Urbana

Director de planificación municipio de Pastaza

Vegetación, arte y

tecnología: Elementos como jardines, fuentes, Wi-Fi gratuito y paneles interactivos mejoran la permanencia.

Actividades comerciales y

culturales: Ferias, kioscos y eventos aumentan la apropiación social del espacio.

Nota : Procesamiento de datos de la entrevista al Arq. Mijail Alvarez

Matriz de Insights

Mobiliario cómodo y agradable: Permite estancias prolongadas y promueve el contacto entre personas.

Diseño que integra identidad local: Elementos culturales y artísticos refuerzan el sentido de comunidad.



Arq. Mag. Jimmy Arroba Mendoza

Máster en Diseño Urbano

Interacción entre espacios: Transiciones fluidas y conexión con el entorno urbano facilitan el uso cotidiano.

Rol activo del comercio: Servicios dentro de plazas generan dinamismo social y económico.

Participación social y apropiación: Los espacios públicos deben ser plataformas de encuentro, arte y cohesión.

Propuesta de intervención: Estacionamiento subterráneo y superficie activa con comercio artesanal y gastronómico.

Nota : Procesamiento de datos de la entrevista al Arq. Jimmy Arroba Mendoza

ENTREVISTA A ACTORES PRINCIPALES

Para comprender integralmente el funcionamiento y apropiación del espacio público, resulta imprescindible atender a la vivencia cotidiana de quienes lo habitan. Los habitantes no solo utilizan el espacio: lo interpretan, lo transforman y le otorgan significado. A través de herramientas como la observación participativa, entrevistas y recorridos comentados, es posible identificar las dinámicas sociales, y vínculos sociales, las ausencias funcionales y las percepciones subjetivas que moldean la relación con el entorno.

En este caso, se evidencian que los vínculos mas recurrentes están los familiares, funcionales y recurrentes que mediante la entrevista se dio a conocer las carencias del espacio como la escasa oferta de actividades, la falta de infraestructura adaptada a las realidades locales, y una percepción negativa del lugar asociada a la inseguridad y baja actividad. Estos hallazgos son fundamentales para formular estrategias de diseño que, más allá de lo físico, impulsen procesos de cohesión social, reactivación urbana y sentido de pertenencia, asegurando así intervenciones contextualizadas y sostenibles en el tiempo.

Tabla 10. ENTREVISTA A ACTORES PRINCIPALES

UNIVERSIDAD TECNOLÓGICA INDOAMÉRICA FACULTAD DE ARQUITECTURA Y CONSTRUCCIÓN GUIÓN DE ENTREVISTA A COMERCIANTES - PLAZA MUNICIPAL		
DATOS DEL ENTREVISTADO Nombre: Actor: Hora: Fecha:		
Entender la relación entre los usuarios frecuentes y el espacio público.		
¿Que aspectos del espacio publico consideras que necesitan mejoras ?		
¿Qué tipo de actividades sueles realizar en la plaza? (recreación, descanso, reuniones, deporte, etc.)		
¿Te sientes identificado(a) o conectado(a) con este espacio? ¿Por qué?		
¿Vienes solo(a), con familia, amigos o vecinos? ¿Por qué?		
¿Qué tipo de relaciones o vínculos has generado en este lugar ? (amistad, cooperación, intercambio, etc.)		

Nota: formato de la entrevista realizada a actores principales Residentes , trabajadores locales , comerciantes, usuarios recurrentes

Figura O8. MATRIZ INSIGHTS .

Matriz de Insight

Personas del lugar



Los trabajadores manifiestan que los **encuentros temporales** con **amigos** se desarrollan en espacios incómodos. Se necesita **mobiliario adecuado**, **bancas** y **áreas de descanso**, **espacios de sombra** **lugares para protegerse del sol** y **la lluvia**.



Los residentes manifiestan que se necesita **diversidad de actividades** para compartir con **vecinos** como talleres, programas, ferias, etc., que promuevan el desarrollo de la ciudad y del barrio.



Usuarios frecuentes disfrutan del espacio con **vegetación y sombra natural** allí se reúnen en compañía de **amigos y familiares**.



El espacio es muy activo, pero me gustaría que tuviera más **limpieza, seguridad y mantenimiento** para que sea un ambiente más acogedor y permanecer más tiempo.

CUMPLIMIENTO DEL OBJETIVO 3

Proponer estrategias de intervención urbana basadas en el análisis previo del sitio y referentes adaptando ciertas estrategias aplicable al lugar de estudio, con el fin de mejorar la calidad del espacio público José Garcés y fortalecer los vínculos sociales presentes en actores principales.

Síntesis analítica del diagnóstico (de los Objetivos 1 y 2)

A partir del análisis teórico y contextual, se elaborará una matriz de conclusiones clave que permita identificar de manera estructurada los principales problemas, oportunidades, actores relevantes y las relaciones sociales existentes en el espacio de estudio. Este ejercicio facilitará la extracción de criterios de diseño pertinentes que respondan directamente a las dinámicas observadas, sirviendo como base para propuestas que fomenten la cohesión social y mejoren la calidad del espacio público.

Síntesis de información recolectada.

Problemas Detectados

Escasa infraestructura adaptada

Baja apropiación del espacio

Poca vegetación

Mobiliario inadecuado

Actores Relevantes

Grupos familiares y transeúntes

Moradores

Usuarios frecuentes

Comerciantes

Adultos mayores

Oportunidades

Ubicación estratégica

Cercanía a equipamientos
comunitarios

Presencia de dinámicas sociales
informales

Vínculos

Vínculos familiares

Vínculos Funcionales

Vínculos espontáneos y comunitarios

SÍNTESIS

→ Problemas + Oportunidades + Actores + Vínculos

RESULTADO:

Criterios de diseño urbano contextual

Mejora integral del espacio público

Estrategias para fomentar la cohesión social

Tabla 11. Matriz de hallazgos

Criterio o Estrategia Detectada	Vínculos	Objetivo de Diseño Urbano	Propuesta de Diseño Urbano	Resultado Esperado
Multifuncionalidad del espacio	Vínculos Funcionales	Promover espacios dinámicos y flexibles para distintas actividades comunitarias	Espacios flexibles que permitan actividades recreativas, culturales y comerciales	Aumento de la actividad social, económica y cultural en el espacio público
Visibilidad y seguridad	Vínculos Familiares	Mejorar la percepción de seguridad y el confort ambiental	Zonas iluminadas, abiertas, con vegetación baja para garantizar visibilidad, confort y seguridad	Mayor sensación de seguridad y apropiación del espacio
Conectividad y continuidad	Vínculos Amistad	Facilitar la movilidad peatonal fluida entre sectores	Recorridos claros que conecten con equipamientos vecinos y mejoren la accesibilidad	Incremento en la conectividad del espacio público y mayor
Programación comunitaria del espacio	Vínculos Espontáneos	Fortalecer los vínculos vecinales mediante actividades colectivas	Ferias, cine al aire libre, talleres barriales y eventos culturales que fomenten la interacción social	Activación comunitaria y sentido de pertenencia
Zonas compartidas por grupos etarios diversos	Vínculos Amistas	Promover el encuentro entre personas de diferentes edades	Áreas de juego, descanso y lectura para niños, jóvenes, adultos y adultos mayores	Inclusión social y fortalecimiento de los lazos familiares
Renovación del mobiliario urbano	Vínculos funcionales	Rehabilitar y mejorar la calidad física y estética del espacio público	Sustitución o rehabilitación de elementos deteriorados con materiales durables y diseño coherente; incorporación de vegetación adecuada que genere microclimas	Mejora en la funcionalidad, confort y sostenibilidad del espacio público

ESTRATEGIA DE DISEÑO URBANO PARA EL FORTALECIMIENTO DE VÍNCULOS ESPONTANEOS Y FUNCIONALES



MEJORA DEL CONFORT AMBIENTAL

Justificación

El confort ambiental es un componente esencial en la configuración de espacios públicos de calidad. En contextos urbanos tropicales como Puyo, donde las temperaturas elevadas, la exposición solar directa y la humedad condicionan el uso del espacio, resulta fundamental implementar medidas que regulen las condiciones microclimáticas para favorecer la permanencia y el disfrute colectivo.

En este caso se identificó la escasez de zonas sombreadas, ausencia de vegetación estructurada y un sistema de iluminación deficiente que limita el uso del espacio en horarios nocturnos. Estas deficiencias afectan directamente la apropiación del lugar, reduciendo el tiempo de estancia y la posibilidad de generar encuentros sociales



Componentes técnicos de la estrategia

1. Vegetación nativa como regulador térmico y estético

Selección de especies: árboles de copa amplia, con crecimiento medio-rápido, adaptados al clima húmedo tropical (ej. Canela, Huayusa, Guayacan).

Distribución estratégica: alineados en senderos peatonales, áreas de descanso y zonas de actividades, priorizando zonas con mayor exposición solar.

Beneficios: reducción de islas de calor, generación de sombra natural, absorción de CO₂ y mejora de la percepción paisajística.

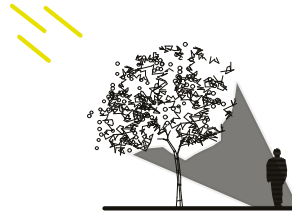

2. Sistema de iluminación eficiente y segura

Tecnología: luminarias LED solares con sensores de movimiento en senderos, plazas y accesos.

Objetivo: garantizar la visibilidad nocturna y mejorar la sensación de seguridad.

Diseño: iluminación cálida y de baja altura en zonas de estancia; iluminación más intensa en zonas de circulación.



3. Mobiliario urbano complementario

Bancas sombreadas, estructuras tipo pérgola con vegetación ornamental (orquideas, musa velutina, mostera delisiosa).

Fuentes o bebederos públicos, que aporten frescura y faciliten el descanso prolongado, especialmente útil para grupos familiares.



Vegetación nativa como regulador térmico

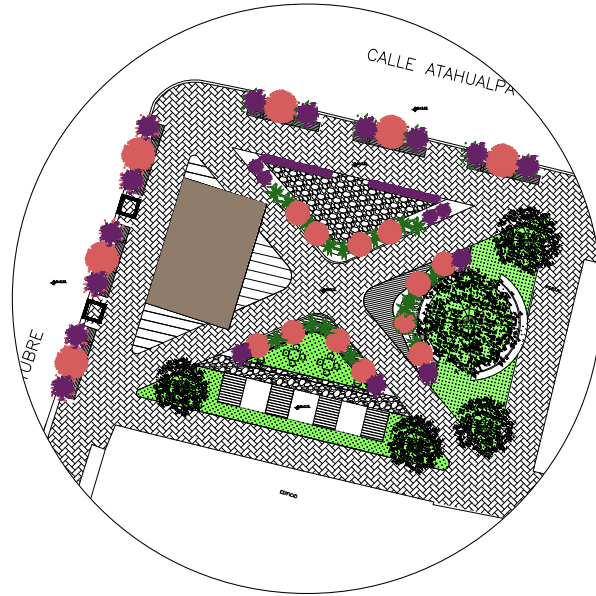

SIMBOLOGÍA



Tierra



Adoquín



Césped



Adoquín de arcilla



Madera



Vegetación
(árbol de Guayusa)



Vegetación
(Monstera deliciosa)



Vegetación
(Musa velutina)



Vegetación
(árbol de Canela)

Figura O9. Catálogo de vegetación incluida en el proyecto

Catálogo
vegetación autóctona



Arbol de canela

Diámetro de copa

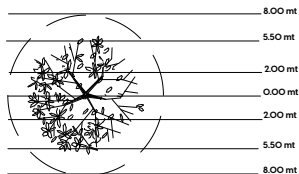

Diámetro de copa

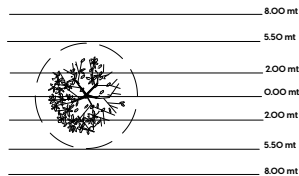

Monstera deliciosa

Diámetro de copa

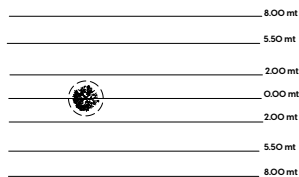

Orquídeas

Diámetro de copa

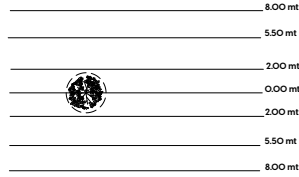

Musa velutina

Diámetro de copa

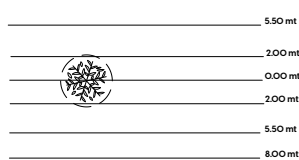

Catálogo
vegetación autóctona



Arbol de canela

Altura

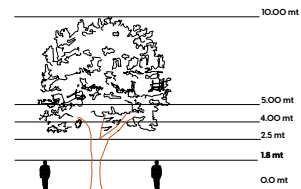

Altura

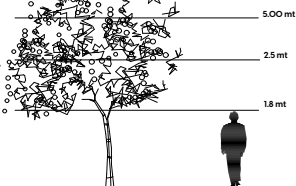

Monstera deliciosa

Altura

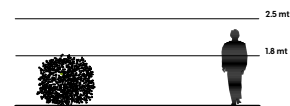

Orquídeas

Altura

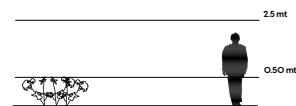

Musa velutina

Altura



Figura 10.

Sistema de iluminación eficiente y segura, bebederos y puntos de reciclaje

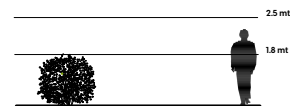

Figura 11. Mobiliario Urbano

MOBILIARIO URBANO



Bancas con pérgolas

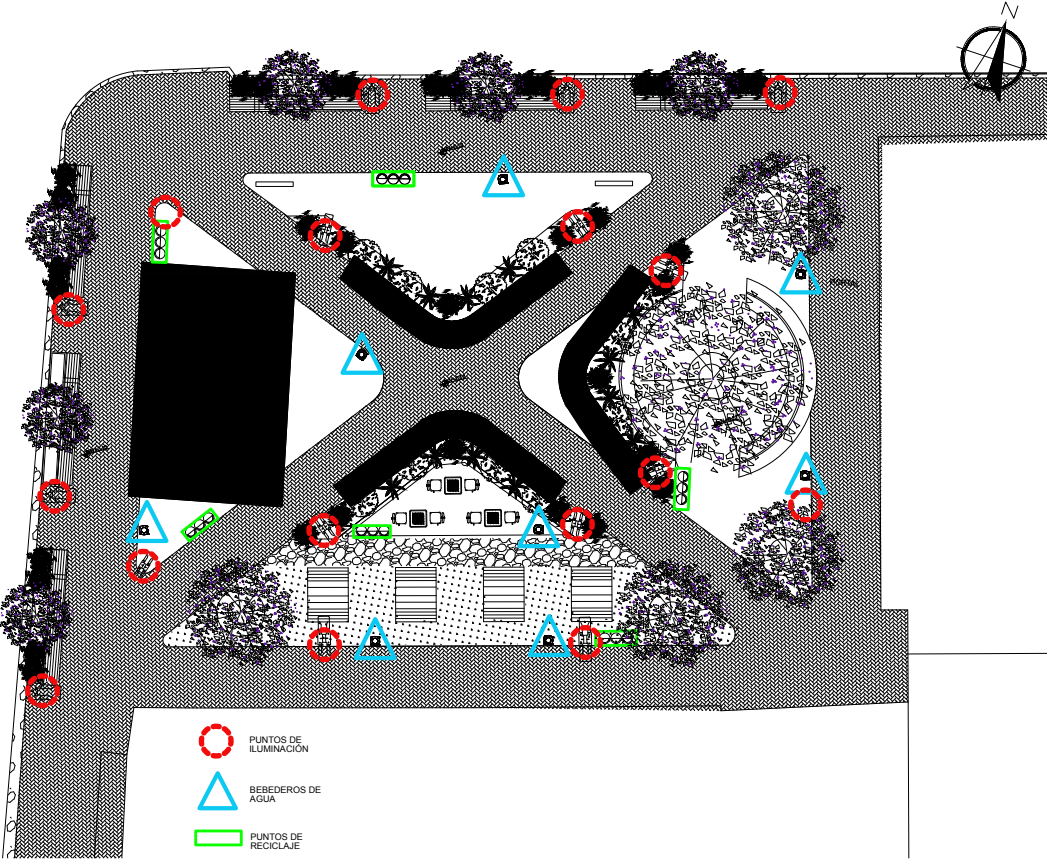
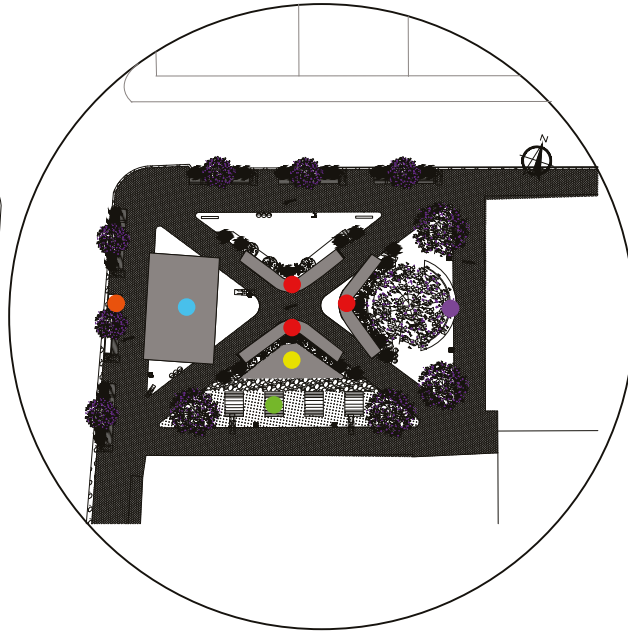
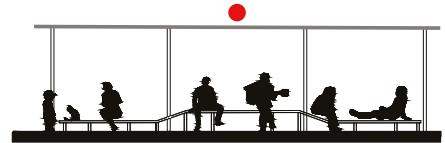

Mobiliario de trabajo

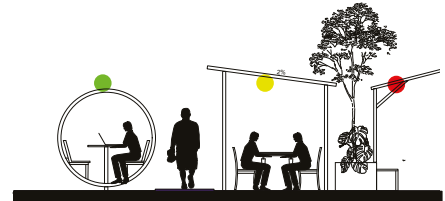

Mobiliario de cubierta



Figura 12. Mobiliario

Mobiliario

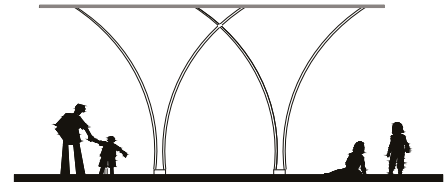
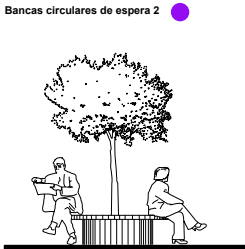
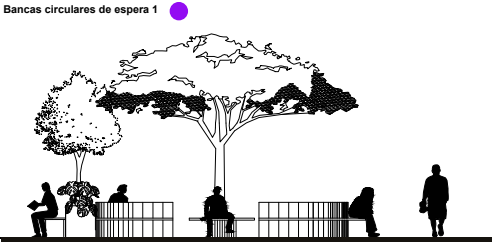
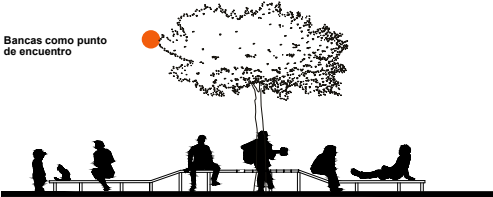
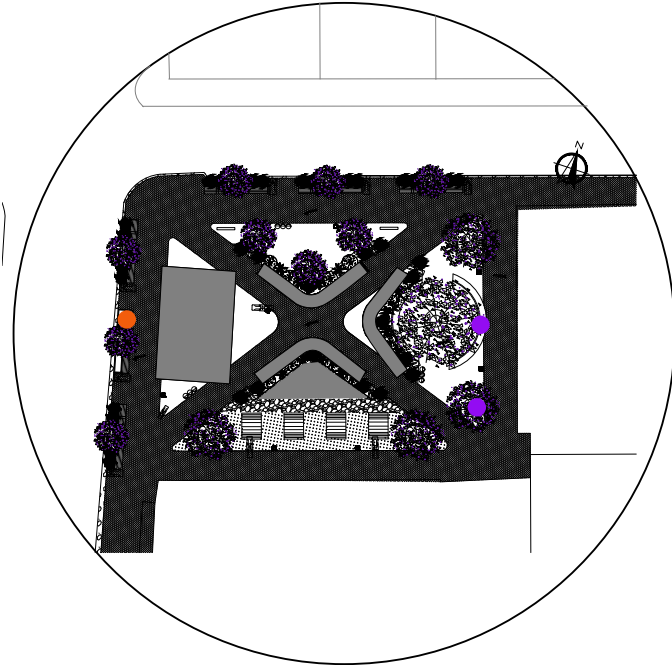

NOTA: Elaboracion propia

ESTRATEGIA DE DISEÑO URBANO PARA EL FORTALECIMIENTO DE VINCULOS ESPONTANEOS



Problemática

se ha identificado una falta de zonas destinadas al encuentro, lo que limita las posibilidades de interacción entre los diferentes usuarios. La ausencia de espacios diseñados específicamente para el descanso, la conversación o la lectura impide el desarrollo natural de relaciones sociales, especialmente entre personas que no se conocen previamente.

ZONA DE ESPERA

En esta zona el mobiliario curvo es esencial ya que está diseñado para fomentar la interacción espontánea entre desconocidos, rompiendo con la disposición lineal tradicional. Al ubicarse alrededor de los árboles centrales, crea un espacio accesible desde múltiples direcciones, que facilita el encuentro visual y la convivencia casual. Como indica Jan Gehl (2010), los espacios que invitan a permanecer también fomentan las relaciones sociales.

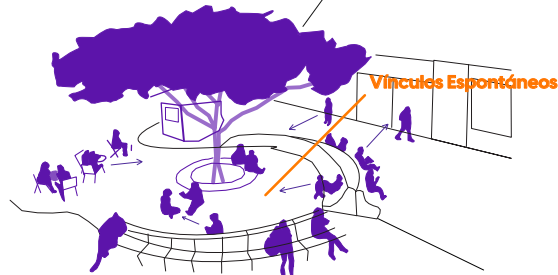
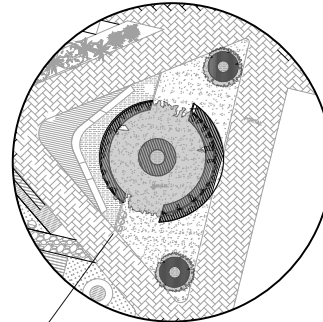

Vista lateral

Figura 13.

ESTRATEGIA ÁREA 1

PROPUESTA DE AREA 1

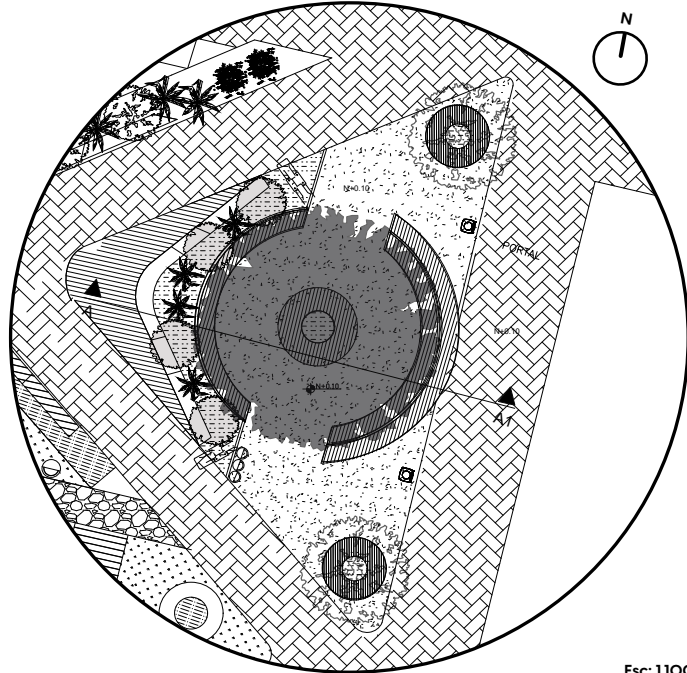

Esc: 1.100

SIMBOLOGÍA



Tierra



Adoquín



Césped



Adoquín de arcilla



Madera



Banco de espera



Bancos intergeneracionales



Basurero



Banco de espera



Vegetación (árbol de Canela)



Vegetación (árbol de Guayusa)



Vegetación (Monstera deliciosa)



Vegetación (Musa velutina)



Bebedero de agua

NOTA: Elaboracion propia

Figura 14.

CORTE AREA1

ELEVACIÓN A-A1
CORTE ARQUITECTÓNICO



Figura 15.

MOBILIARIO ÁREA 1

PLANTAS ARQUITECTONICAS DEL MOBILIARIO
PROPUESTA DE AREA 1

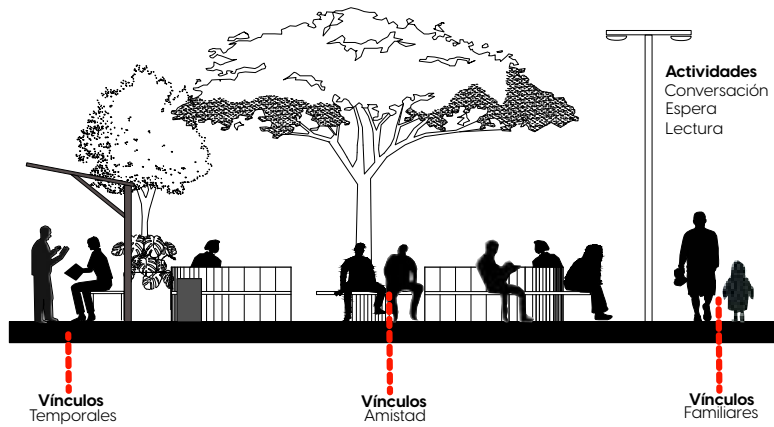

Figura 16.

ESTRATEGIA VÍNCULOS FUNCIONALES

ESTRATEGIA DE DISEÑO URBANO PARA EL FORTALECIMIENTO DE VÍNCULOS FUNCIONALES

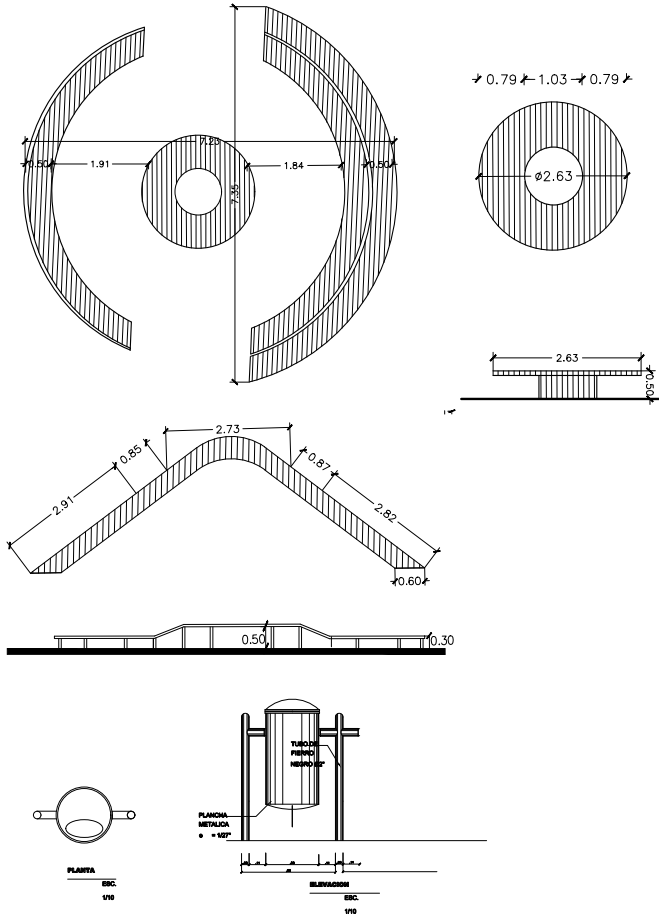

Problemática

Las encuestas revelan que la plaza carece de espacios adecuados para actividades cotidianas como comer, conversar o leer, lo que limita su uso y provoca que los usuarios se concentren en zonas con sombra o mayor confort. Además, la falta de áreas para la contemplación, el acceso a agua potable y las deficiencias en la limpieza contribuyen al desinterés y a una desconexión funcional con el espacio. Como señala Gehl (2011), la calidad de los espacios públicos depende en gran medida de condiciones básicas como la comodidad y la higiene.

ZONA DE TRABAJO Y OCIO

Módulos de trabajo

El uso de módulos de madera que sirven como cápsulas individuales o semi-privadas de trabajo.

Este tipo de mobiliario genera espacios personales sin aislar completamente del entorno, promoviendo concentración y confort al mismo tiempo que se mantiene la conexión visual con el espacio público.

Juegos de mesa

Se instalan estaciones de reciclaje integradas al mobiliario, con tachos diferenciados para facilitar la separación de residuos y promover la responsabilidad ambiental en el área de trabajo.

interruptores, conexión wifi

Se incorporan interruptores eléctricos de fácil acceso y diseño ergonómico, integrados estratégicamente al mobiliario para optimizar la funcionalidad del espacio. Además, se habilita una zona WiFi con cobertura estable, garantizando conectividad eficiente para el desarrollo de actividades laborales y recreativas.

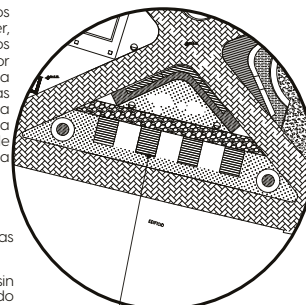

Vínculos
Funcionales



Figura 17. PLANO AREA 2

PROPUESTA AREA - 2

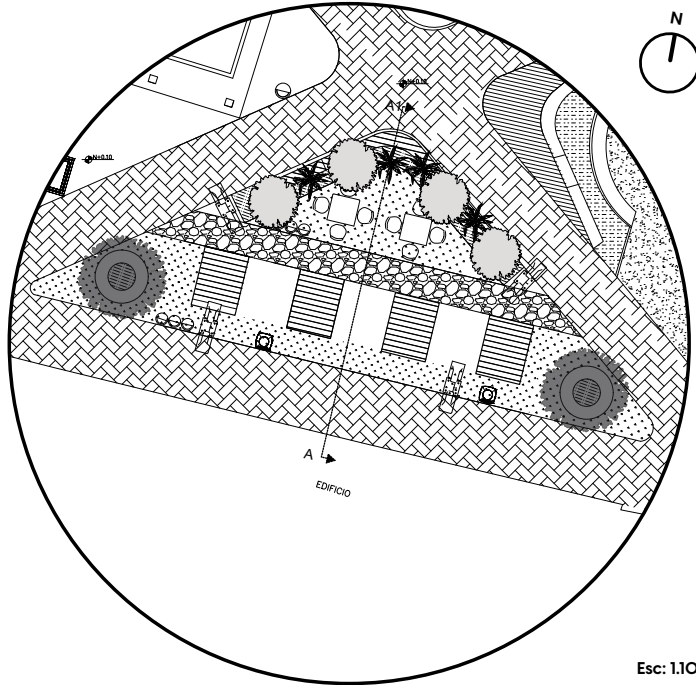

Esc: 1.100

SIMBOLOGÍA



Tierra



Adoquín de arcilla

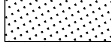

Césped

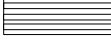

Madera



Bancos intergeneracionales



Basurero



Banco de espera



Vegetación (árbol de Canela)



Vegetación (árbol de Guayusa)



Vegetación (Monstera deliciosa)



Vegetación (Musa velutina)



Bebedero de agua

Figura 18.

CORTE Y MOBILIARIO ÁREA 2

ELEVACIÓN A-A1
CORTE ARQUITECTÓNICO

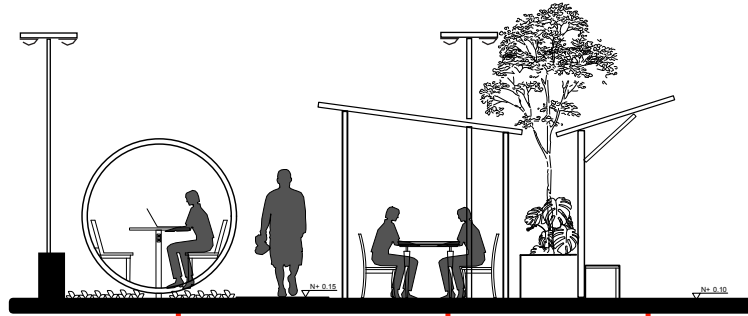

MOBILIARIO
PROPUESTA DE
ÁREA 2

Vinculos
Funcionales

Vinculos
Funcionales

Vinculos
Temporales

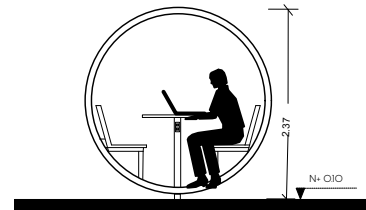
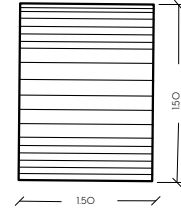
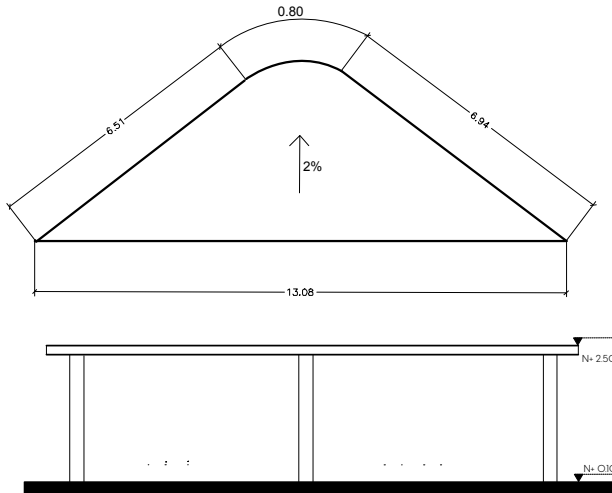

ESTRATEGIA DE DISEÑO URBANO PARA EL FOMENTO DE VÍNCULOS FAMILIARES

Qué sucede en el área 4?

En el área 4 se realizan actividades de propaganda, artistas músicos y predicadores que utilizan este espacio para compartir información colectiva, sin embargo no existe un área específica para este tipo de acciones por parte de usuarios, por lo que el espacio que es utilizado por estos actores sociales obstaculizando el flujo peatonal y generando un estrés y confusión.

ZONA DE ACTIVIDADES CULTURALES

Propuesta

se propone la incorporación de un espacio adecuado para estas actividades ajustando el entorno a las personas que desean utilizarlos facilitando las actividades deseadas, esto permite la reducción de la fatiga mental, la cohesión entre características del espacio y las expectativas de los usuarios garantizando la accesibilidad e infraestructura adecuada que permita la protección de factores ambientales, esto permite fortalecer lasos entre familias al tener un espectáculo que presenciar. los artistas, y comerciantes publico para interactuar







Figura 19.

Área 3

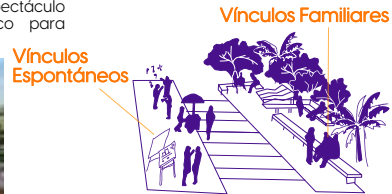
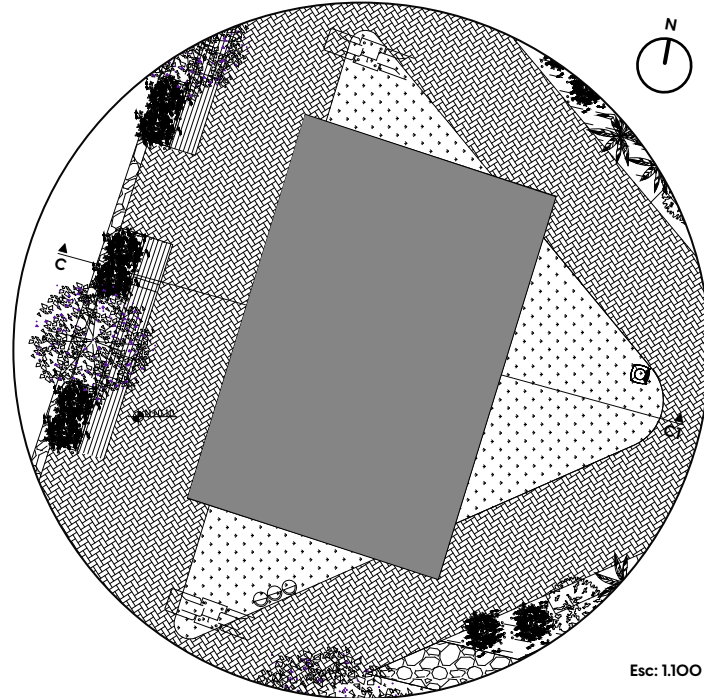
PROPUESTA DE AREA 3

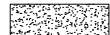

SIMBOLOGÍA

-  Adoquín
-  Césped
-  Madera
-  Bancos

-  Basurero
-  Banco de espera
-  Vegetación (árbol de Canela)
-  Bebedero de agua

-  Vegetación (árbol de Guayusa)
-  Vegetación (Monstera deliciosa)
-  Vegetación (Musa velutina y orquídeas)

Figura 20.

Corte Arquitectónico área 3

ELEVACIÓN C-C1
CORTE ARQUITECTÓNICO AREA 3

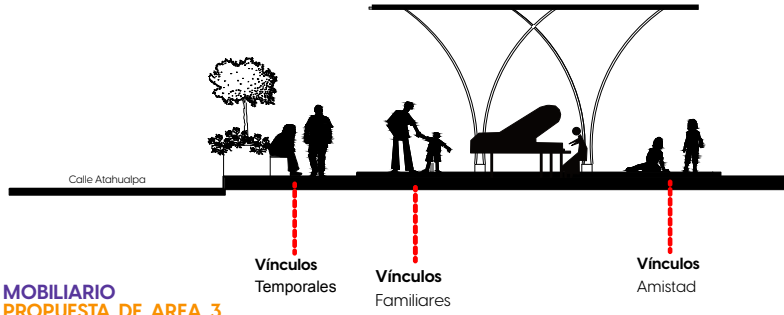

MOBILIARIO
PROPUESTA DE AREA 3

Cubierta

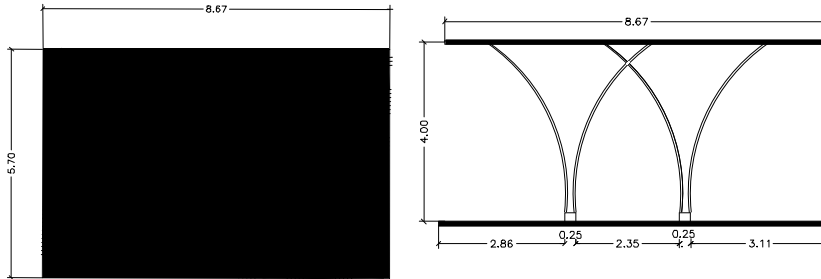

Banco



NOTA: Elaboracion propia

CAPÍTULO 5

LUGAR DE ESTUDIO - CONTEXTO

En este capítulo se evidenciarán los resultados de cada objetivo y diagnóstico descriptivo de las condiciones actuales del espacio público en la plaza José Garcés. Este proceso tiene como finalidad identificar el estado actual de la plaza mediante el análisis de variables previamente definidas, como función social, características físicas del espacio, dinámicas urbanas e interacciones sociales. Esto permitirá contrastar los resultados obtenidos y detectar problemáticas que requieran atención.

El caso de estudio se sitúa en el Cantón Puyo provincia de Pastaza, el caso seleccionado se encuentra en el barrio 12 de mayo en la zona céntrica de la ciudad como se muestra en el siguiente procesamiento de información sobre el sitio.

Figura 21. Lugar de estudio

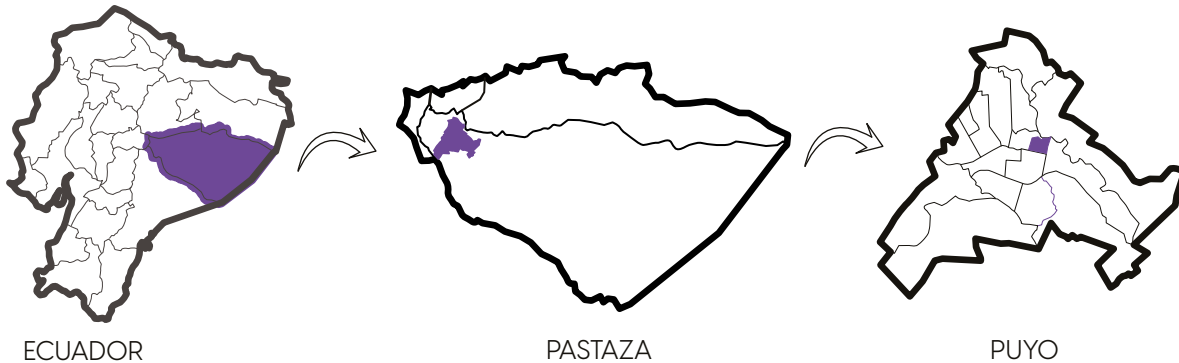

PLAZA JOSÉ GARCÉS

La Plaza José Garcés, ubicada en la ciudad de Puyo, en la provincia de Pastaza, Ecuador, es un espacio

Público de gran importancia tanto para los habitantes locales como para los visitantes. Esta plaza, que lleva el nombre de uno de los líderes más influyentes de la región, es un punto de encuentro central que fomenta la interacción social y cultural entre las personas de diferentes generaciones y orígenes.

Su diseño y disposición se han ido adaptando a lo largo del tiempo, buscando equilibrar la funcionalidad y la estética, y convirtiéndola en un lugar que no solo es un símbolo de identidad local, sino también un espacio vital para la recreación, el ocio y la participación cívica.



Puyo , Barrio 12 de Mayo

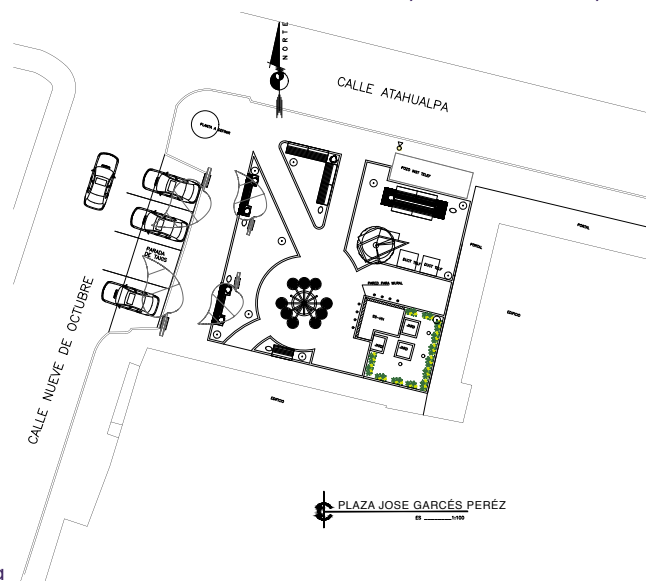

Estado actual de la plaza

Figura 22.

FLUJOS PEATONALES

UNIVERSIDAD TECNOLÓGICA INDOAMÉRICA
FACULTAD DE ARQUITECTURA Y ARTES Y DISEÑO



FLUJO PEATONALES

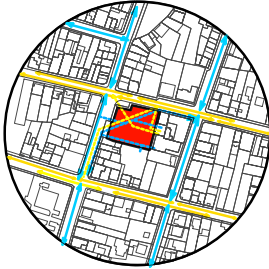

- Flujo principal :
Ruta más frecuentada por las personas al caminar dentro del área específica
- Flujo Secundario:
Este flujo peatonal que alimenta el flujo principal

CALLE FRANCISCO DE ORELLANA

CALLE 10 DE AGOSTO

CALLE 9 DE OCTUBRE

CALLE ATAHUALPA

CALLE CESLAO MARIN



Figura 23.

CONCENTRACIÓN DE FLUJOS

UNIVERSIDAD TECNOLÓGICA INDOAMÉRICA
FACULTAD DE ARQUITECTURA Y ARTES Y DISEÑO

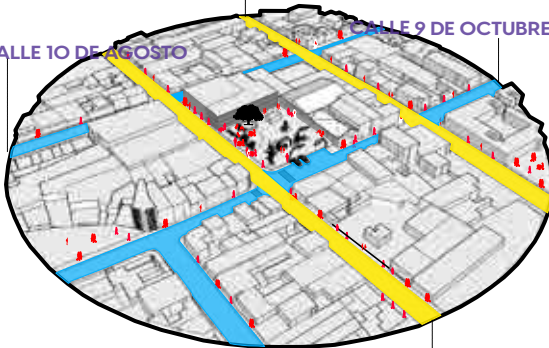

ANÁLISIS DE CONCENTRACIÓN DE FLUJOS

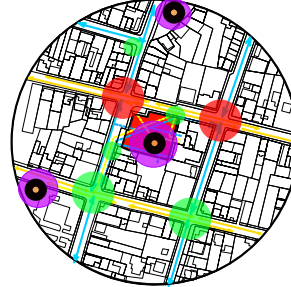

NODOS

- MAYOR GRADO DE CONFLICTO
(Calle Atahualpa y 9 de octubre)
- ALTO CONFLICTO DE TRANSITABILIDAD
- HITOS (Municipio, Plaza Jose Garcés, Plaza roja)

DIFICULTAD DE DESPLAZAMIENTO

- CRUCE DE VIAS
- PRIORIZACIÓN DEL VEHICULO
- VENEDORES INFORMALES
- DISEÑO INEFICIENTE DE LA PLAZA

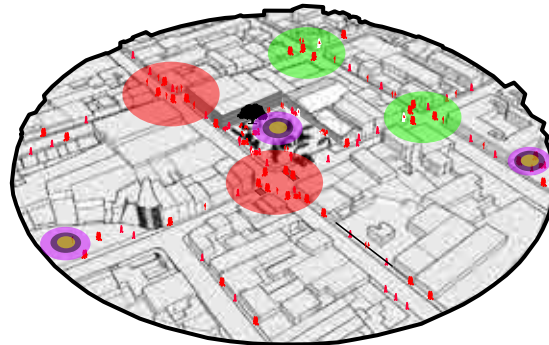

CAPÍTULO 5

Propuesta

El desarrollo de la propuesta técnica para el espacio público José Garcés, en el barrio 12 de mayo, Puyo, Ecuador, parte de la necesidad de fortalecer la cohesión social a través del diseño urbano. Se plantea un enfoque que combina estrategias espaciales y sociales para convertir este entorno en un lugar accesible inclusivo y funcional, respondiendo a las dinámicas comunitarias y fomentando la interacción entre los habitantes.

El objetivo es potenciar el uso del espacio mediante intervenciones que promuevan la participación ciudadana, el sentido de identidad barrial y la apropiación del lugar. A través de un diseño adaptado a las necesidades locales se busca mejorar la calidad del entorno urbano integrando zonas de recreación encuentro y actividades culturales.

Con esta iniciativa se transformará en el punto de referencia para la vida comunitaria donde el diseño no solo aporte valor estético y funcional, sino que también sirva como un catalizador de relaciones sociales y bienestar colectivo.

Concepto

El concepto de espacio público vinculante plantea que el diseño urbano debe responder a la Dinámicas sociales, convirtiendo los espacios comunes en el escenario donde se refuerzan las relaciones comunitarias. Más que simples áreas de tránsito o recreación, estos entornos deben ser catalizadores de interacción y convivencia promoviendo la integración social a través de estrategias urbanas e inclusivas y accesibles.

En este enfoque la infraestructura adaptada juega un papel clave al permitir que el espacio público, sea funcional para distintos grupos poblacionales, fomentando el uso equitativo y diverso. Se prioriza la creación de áreas de uso mixto que combinen actividades culturales recreativas y educativas garantizando que cada intervención contribuya a fortalecer la educación social y la apropiación del espacio por parte de la comunidad.

A través de una planificación participativa mediante entrevistas y una red de conexiones entre diferentes espacios urbanos, este concepto busca transformar el entorno en un punto de encuentro dinámico y accesible punto así el espacio público no solo mejora su funcionalidad, si no que se convierte en un elemento clave para la construcción de tejido social y bienestar colectivo.

Figura 24. Idea generadora



VÍNCULO

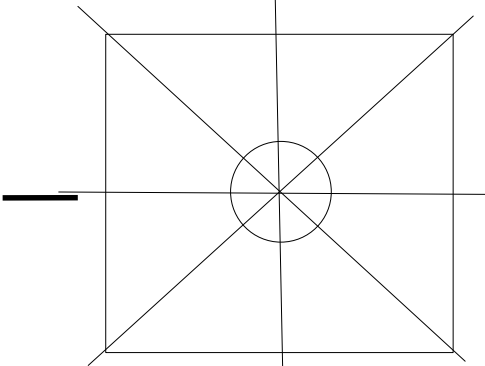

ORGANIZACIÓN ESPACIAL CENTRAL

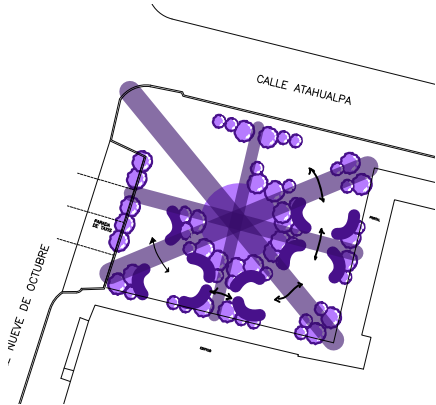

PROPUESTA DE DISEÑO TENTATIVA

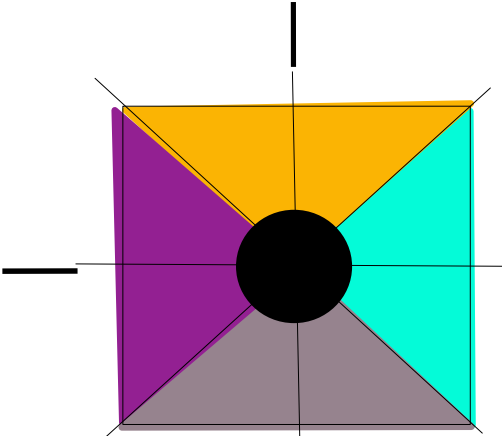

AREAS

NOTA: proceso de organización de diseño

Figura 25. Planteamiento de estrategias en el sitio.

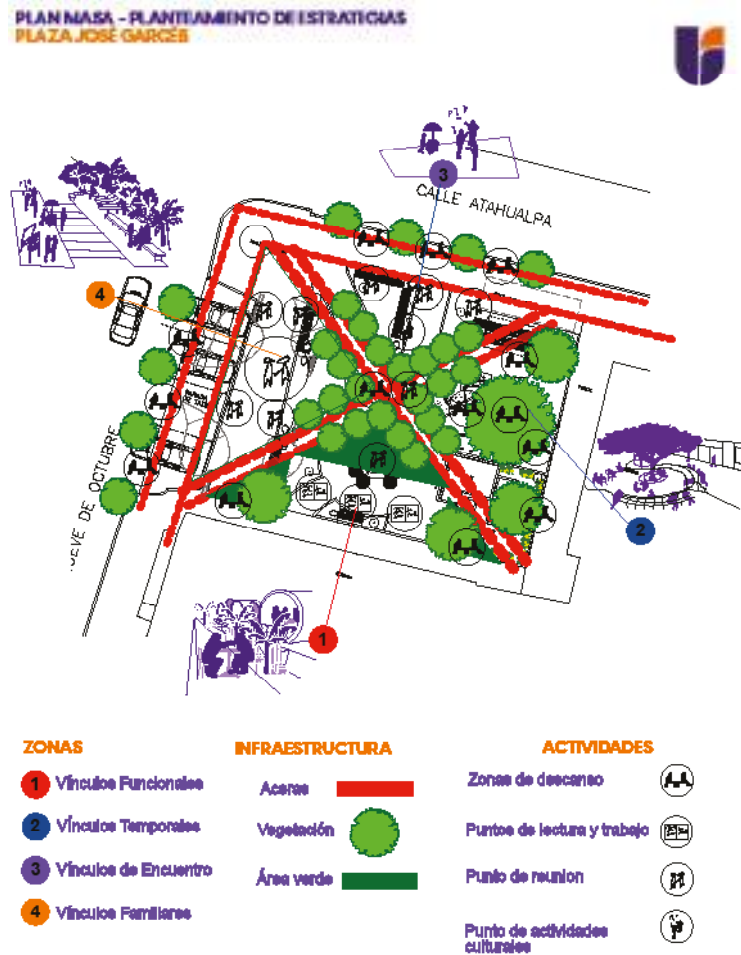

NOTA: planteamiento de estrategias sobre

Partido arquitectónico

Implementación de mobiliario urbano

Incorporación de mobiliario urbano en el espacio público está orientado a fortalecer la interacción social y mejorar los vínculos sociales. Se propone la instalación de bancas adaptadas Ah a usuarios de diferentes edades, espacios de sombra áreas de descanso con elementos que fomenten la lectura y la convivencia. Estas estrategias buscan optimizar la funcionalidad del espacio promoviendo un entorno accesible y acogedor que incentive el uso continuo y refuerza los lazos comunitarios del contexto actual.

Implementación de nuevas actividades en los espacios de recreación

El diagnóstico previos nos presenta un alto uso del lugar pero un escasa distribución de actividades y equipamiento adecuado como mesas para actividades comunitarias zonas de lectura y huertos urbanos, pizarras buscando dinamizar todo el espacio fomentando un uso frecuente y no pasajero.

Implementación de vegetación

Se plantea para la intervención, abarcar áreas recreativas y accesos peatonales. Incorporar vegetación de la zona, arboles, flores y arbustos, con el fin de generar familiaridad con su contexto, además permite tener confort térmico y menor el ruido urbano debido a que se encuentra en una zona céntrica donde hay vehículos todo el día, mejorar la calidad del aire y promover un ambiente saludable y atractivo para la comunidad, ayudar a la permanencia de la comunidad.

PLANOS ARQUITECTÓNICOS

Figura 26. IMPLANTACIÓN



Figura 27.

PLANTA ARQUITECTÓNICA



Figura 28. VISTAS



VISTA OESTE
0 1 2 3 4 5 10

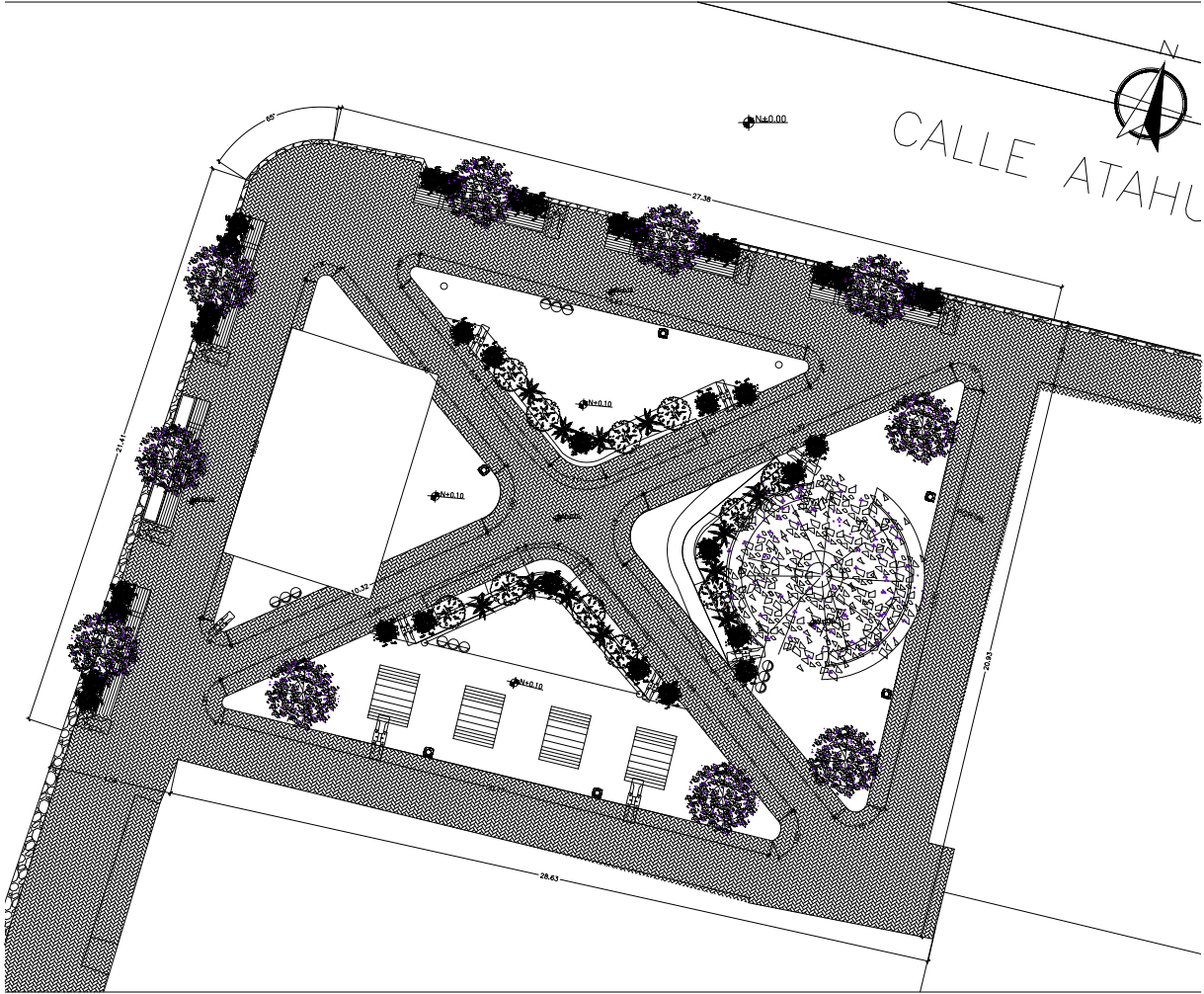
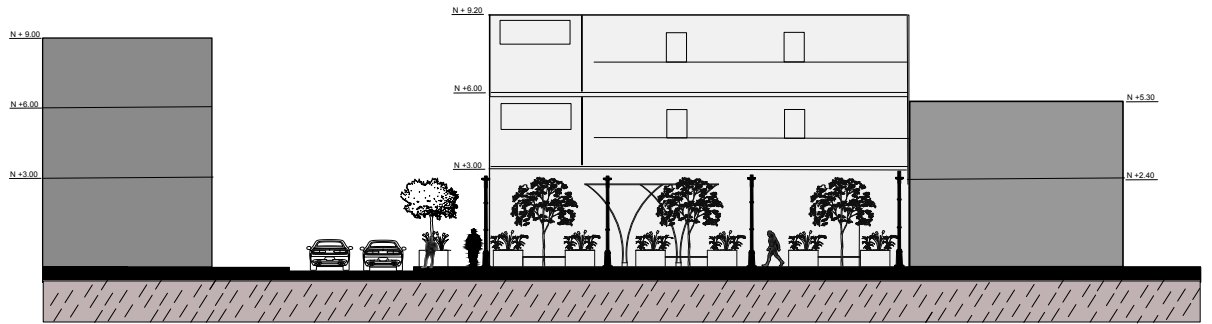

VISTA ESTE
0 1 2 3 4 5 10

Figura 29. VISTAS

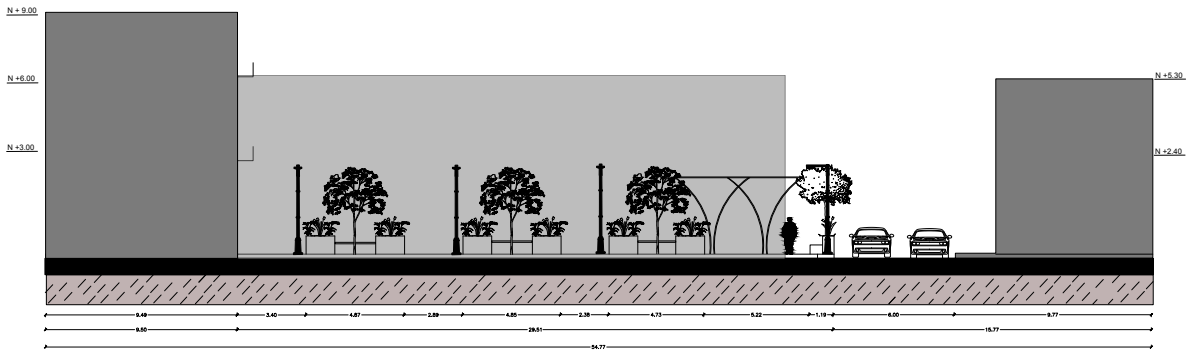

VISTA NORTE

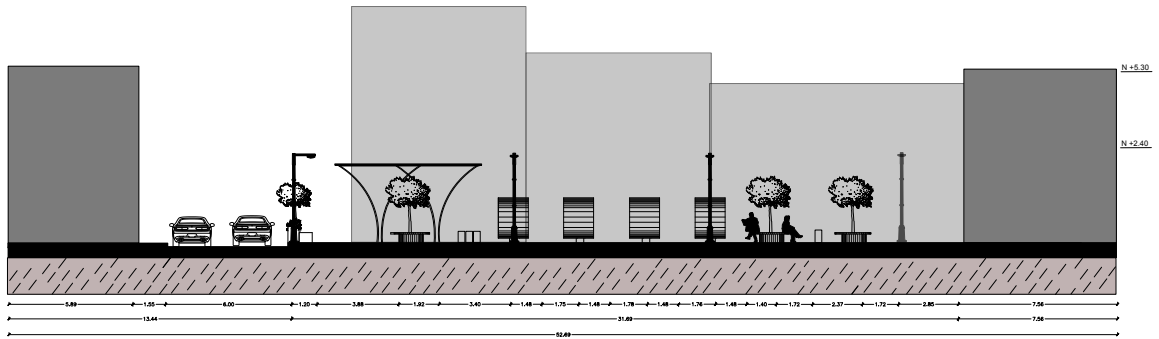
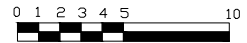

VISTA SUR



Figura 30. CORTES ARQUITECTÓNICOS



PLANOS GENERALES Y 3D DE LA PROPUESTA

Las propuestas de intervención visualizadas en este trabajo responden a la necesidad de reconfigurar el uso y la percepción del espacio público en desuso. A través de estas estrategias, se plantea recuperar dinámicas sociales que han sido desplazadas por el deterioro físico y la sensación de inseguridad que afecta al sector. Se pretende devolverle al espacio su carácter de punto de encuentro, donde las personas puedan interactuar, descansar y sentirse parte de una comunidad.

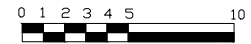
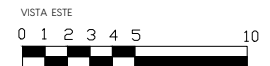
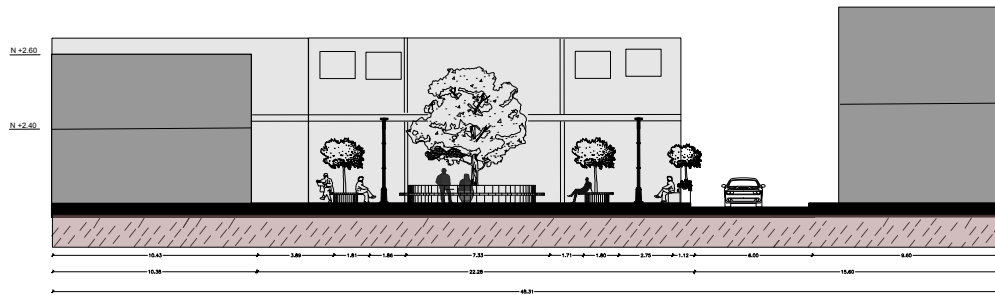
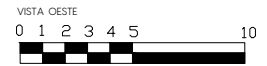
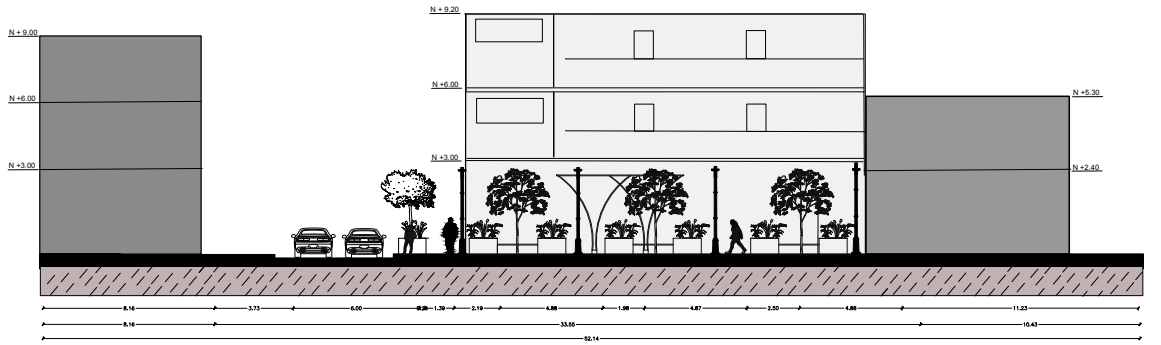
Las acciones proyectadas incluyen la incorporación de mobiliario urbano funcional, áreas de sombra, y recorridos peatonales accesibles, con el fin de hacer del lugar un entorno más amable y atractivo. Asimismo, se prioriza la creación de espacios donde la convivencia sea espontánea y segura, contribuyendo a reforzar el vínculo entre el ciudadano y su entorno inmediato.

Más allá de una mejora estética, lo que se busca es una transformación profunda en la manera en que el espacio es habitado y experimentado por sus usuarios. Esto implica fomentar su apropiación por parte de la comunidad, activar su uso cotidiano y fortalecer su valor como escenario de interacción y expresión colectiva.

<https://drive.google.com/drive/folders/1IABujMF4zSz3ExvwmOS7KSSzeDPyulhx>



CONCLUSIONES

El presente trabajo permitió formular un conjunto de estrategias de diseño urbano basadas en el análisis contextual y los vínculos sociales, con el objetivo de fortalecerlos vínculos familiares ,espontáneos y funcionales, ubicado en el cantón Puyo. A través del diagnóstico realizado mediante observación directa, se identificaron diversas problemáticas como el deterioro físico del espacio, la escasa infraestructura adaptada, la baja accesibilidad y la falta de zonas destinadas al encuentro comunitario. Estas condiciones han generado un uso limitado del espacio y una desconexión con las dinámicas sociales del entorno.

La evaluación cualitativa, complementada con entrevistas, análisis fotográfico y estudio del contexto social, evidenció que, a pesar de las carencias físicas, existen vínculos sociales latentes entre los habitantes, así como un fuerte sentido de pertenencia hacia la plaza. La comunidad manifestó su interés por recuperar este espacio como un lugar de encuentro, integración e identidad, lo que demuestra que el entorno urbano puede actuar como catalizador de relaciones sociales si se interviene adecuadamente.

En respuesta a esta realidad, se propusieron estrategias de diseño enfocadas en criterios como inclusión, conectividad, sostenibilidad, identidad barrial y participación ciudadana. Estas estrategias no solo buscan mejorar las condiciones físicas del parque, sino también reactivar sus dinámicas sociales, permitiendo que se convierta en un verdadero espacio de cohesión y apropiación colectiva. En consecuencia, se concluye que el diseño urbano sensible al contexto y centrado en las relaciones sociales constituye una herramienta clave para promover la integración y fortalecer el tejido social en espacios públicos locales.

RECOMENDACIONES

Una de las principales fortalezas de esta investigación fue la utilización del análisis contextual y la observación directa para diagnosticar el estado del espacio público José Garcés y formular estrategias de diseño urbano orientadas al fortalecimiento de los vínculos sociales. Sin embargo, se recomienda que en futuras investigaciones similares se profundice en la recolección de datos cualitativos mediante herramientas participativas que involucren activamente a los usuarios del espacio. Métodos como entrevistas en profundidad, talleres comunitarios, grupos focales o cartografías sociales pueden proporcionar una visión más rica y compleja de las dinámicas sociales, los patrones de uso y las expectativas ciudadanas respecto al entorno urbano.

Estas metodologías permitirían captar no solo el estado físico del espacio, sino también las percepciones, memorias colectivas, conflictos latentes y aspiraciones de la comunidad, factores esenciales para la construcción de estrategias de diseño urbano más integrales, inclusivas y socialmente sostenibles. Además, fomentar la participación directa de los actores locales desde las etapas tempranas de investigación contribuye a una mayor apropiación social de los proyectos urbanos y fortalece la legitimidad de las propuestas diseñadas.

Por tanto, se sugiere que futuros trabajos de tesis en esta línea investigativa consideren un enfoque metodológico mixto que combine herramientas técnicas y participativas, lo cual enriquecerá el diagnóstico, afianzará la pertinencia de las estrategias formuladas y permitirá responder de manera más efectiva a la complejidad del contexto urbano en territorios como Puyo.



BIBLIOGRAFÍA

REFERENCIAS BIBLIOGRAFICAS

Bolund, P., & Hunhammar, S. (1999). Ecosystem services in urban areas. *Ecological Economics*, 29(2), 293–301. <https://sheppard.ltrr.arizona.edu/envirothon/BolundHunhammar1999EcosystemServicesUrbanAreas.pdf>

Bourdieu, P. (1986). Las formas del capital. http://www.mom.arq.ufmg.br/mom/O2_babel/textos/bourdieu-formas-del-capital.pdf

Delhey, J., & Dragolov, G. (2016). Happier Together. Social Cohesion and Subjective Well-Being in Europe. *International Journal of Psychology*

Forrest, R., & Kearns, A. (2001). Social cohesion, social capital and the neighbourhood. *Urban Studies*.

Harvey, D. (2008). The right to the city. *New Left Review*, 53, 23–40. <https://newleftreview.org/issues/i153/articles/david-harvey-the-right-to-the-city>

Jacobs, J. (1961). The death and life of great American cities. Random House. https://books.google.es/books?hl=es&lr=&id=fWQeEAAAQBAJ&oi=fnd&pg=PT2&dq=Jane+Jacobs.+o-jos+en+la+calle&ots=At_wS7MOh9&sig=VHrGtSJVMtUb8GiN-JjI3e_MlHMY#v=onepage&q=Jane%20Jacobs.%20Ojos%20en%20la%20calle&f=false

Kaplan, R., & Kaplan, S. (1989). The experience of nature: A psychological perspective. Cambridge University Press. <https://books.google.es/books?id=718OAAAIAAJ>

Kaplan, R., & Kaplan, S. (1989). The experience of nature: A psychological perspective. Cambridge University Press. https://scholar.google.es/scholar?q=The+Experience+of+Nature:+A+Psychological+Perspective.+Cambridge+University+Press.&hl=es&as_sdt=O5

Molina, M., F. (2015). Diseño arquitectónico de centro de difusión cultural y aprendizaje artístico para la ciudad El Puyo. <https://repositorio.uisek.edu.ec/handle/123456789/1114>

Newman, P., & Kenworthy, J. (2015). The end of automobile dependence: How cities are moving beyond car-based planning. Island Press. https://www.google.com.ec/books/edition/The_End_of_Automobile_Dependence/-ZYkCgAA-QBAJ?hl=en&gbpv=1&printsec=frontcover

Putnam, R. D. (2000). Bowling alone: The collapse and revival of American community. Simon & Schuster. <https://www.redalyc.org/pdf/282/28240709.pdf>

Sorkin, M. (2010). Twenty minutes in Manhattan. Hill and Wang.

Whyte, W. H. (1980). The social life of small urban spaces. Project for Public Spaces. https://streetlifestudies.wordpress.com/wp-content/uploads/2017/06/1980_whyte_small_spaces_book.pdf